

	C O N C E P T	ul. Grunwaldzka 22a 14-260 Lubawa
	Pracownia Projektowa	tel. +48 606 343 060 e-mail: biuro@biuro-concept.pl www.biuro-concept.pl
	mgr inż. Kamil Surdykowski	

SPECYFIKACJE TECHNICZNE WYKONANIA I ODBIORU ROBÓT BUDOWLANYCH

Branża: Budowlana

Inwestycja: Remont i przebudowa części budynku mieszkalno-biurowego w Kisielicach przy ul. Szkolnej 4 oraz zagospodarowanie terenu z przystosowaniem do potrzeb powstającej placówki opiekuńczo-wychowawczej.

Obiekt: Budynek opiekuńczo-wychowawczy

Inwestor: Powiat Iławski ul. gen. Władysława Andersa 2a, 14-200 Iława

Adres: Działka nr 1/4, 567/3 i 8, obręb: 1, ul. Szkolna 4, 14-220 Kisielice

Opracował:
mgr inż. Kamil Surdykowski

Wrzesień 2017 r.

SPECYFIKACJI:

ST.1.0. Wymagania ogólne	- str. 3 - 14
ST.2.0. Roboty rozbiórkowe i przygotowawcze	- str. 15 - 18
ST.3.0. Wytczenie obiektu	- str. 19 - 22
ST.4.0. Roboty ziemne	- str. 23 - 24
ST.5.0. Stal zbrojeniowa. Roboty zbrojarskie	- str. 25 - 28
ST.6.0. Beton konstrukcyjny. Roboty betoniarskie	- str. 29 - 38
ST.7.0. Izolacje przeciwwilgociowe	- str. 39 - 42
ST.8.0. Roboty murowe	- str. 43 - 47
ST.9.0. Izolacje termiczne i akustyczne	- str. 48 - 51
ST.10.0. Podłogi i posadzki	- str. 52 - 57
ST.11.0. Osadzenie stolarki okiennej i drzwiowej	- str. 58 - 59
ST.12.0. Roboty tynkarskie, malarskie, wyprawy elewacyjne	- str. 60 - 67
ST.13.0. Płytki na ścianach i podłogach	- str. 68 - 69
ST.14.0. Roboty dekarские i blacharskie, rynny i rury spustowe	- str. 70 - 72
ST.15.0. Roboty nawierzchniowe	- str. 73 - 86
ST.16.0. Tereny zielone	- str. 87 - 89
ST.17.0. Elementy kowalsko - ślusarskie	- str. 90 - 91
ST.18.0. Wyposażenie	- str. 92 - 95
ST.19.0. Ogrodzenie panelowe	- str. 96 - 100
ST.20.0. Piłkochwyty	- str. 101 - 105
ST.21.0. Podbudowa pod nawierzchnie	- str. 106 - 110

ST.1.0. OGÓLNA SPECYFIKACJA TECHNICZNA NR OST-00.00.01 - WYMAGANIA OGÓLNE DOTYCZĄCE WYKONANIA I ODBIORU ROBÓT BUDOWLANYCH

Kod CPV: 45000000-7 - Roboty budowlane

1. WSTĘP.

1.1. Przedmiot Specyfikacji Ogólnej (OST).

Przedmiotem niniejszej szczegółowej specyfikacji technicznej (SST) są ogólne wymagania dotyczące wykonania i odbioru robót budowlanych, związanych z inwestycją: Remont i przebudowa części budynku mieszkalno-biurowego w Kisielicach przy ul. Szkolnej 4 oraz zagospodarowanie terenu z przystosowaniem do potrzeb powstającej placówki opiekuńczo-wychowawczej, znajdującego się na działkach nr 1/4, 567/3, 8, obręb 1, ul. Szkolna 4, 14-220 Kisielice.

1.2. Zakres stosowania OST.

Niniejsza specyfikacja techniczna (OST) stanowi dokument przetargowy i kontraktowy przy zleceniu robót zgodnie z ustawą o zamówieniach publicznych jak w punkcie 1.1.

1.3. Zakres robót objętych OST.

Ustalenia zawarte w niniejszej specyfikacji obejmują wymagania ogólne, wspólne dla robót objętych szczegółowymi specyfikacjami technicznymi (SST).

1.4. Określenia podstawowe.

Ilekróć w OST jest mowa o:

1.4.1. Obiekcie budowlanym – należy przez to rozumieć:

- a) budynek wraz z instalacjami i urządzeniami technicznymi,
- b) budowlę stanowiącą całość techniczno-użytkową wraz z instalacjami i urządzeniami,
- c) obiekt małej architektury;

1.4.2. Budynku – należy przez to rozumieć taki obiekt budowlany, który jest trwale związany z gruntem, wydzielony z przestrzeni za pomocą przegród budowlanych oraz posiada fundamenty i dach.

1.4.3. Budynku mieszkalnym jednorodzinny – należy przez to rozumieć budynek wolno stojący albo budynek o zabudowie bliźniaczej, szeregowej lub grupowej, służący zaspokajaniu potrzeb mieszkaniowych, stanowiący konstrukcyjnie samodzielną całość, w którym dopuszcza się wydzielenie nie więcej niż dwóch lokali mieszkalnych albo jednego lokalu mieszkalnego i lokalu użytkowego o powierzchni całkowitej nie przekraczającej 30% powierzchni całkowitej budynku.

1.4.4. Budowli – należy przez to rozumieć każdy obiekt budowlany nie będący budynkiem lub obiektem małej architektury, jak: lotniska, drogi, linie kolejowe, mosty, estakady, tunele, sieci techniczne, wolno stojące maszty antenowe, wolno stojące trwale związane z gruntem urządzenia reklamowe, budowle ziemne, obronne (fortyfikacje), ochronne, hydrotechniczne, zbiorniki, wolno stojące instalacje przemysłowe lub urządzenia techniczne, oczyszczalnie ścieków, składowiska odpadów, stacje uzdatniania wody, konstrukcje oporowe, nadziemne i podziemne przejścia dla pieszych, sieci uzbrojenia terenu, budowle sportowe, cmentarze, pomniki, a także części budowlane urządzeń technicznych (kotłów, pieców przemysłowych i innych urządzeń) oraz fundamenty pod maszyny i urządzenia, jako odrębne pod względem technicznym części przedmiotów składających się na całość użytkową.

1.4.5. Obiekcie małej architektury – należy przez to rozumieć niewielkie obiekty, a w szczególności:

- a) kultu religijnego, jak: kapliczki, krzyże przydrożne, figury,
- b) posągi, wodotryski i inne obiekty architektury ogrodowej,
- c) użytkowe służące rekreacji codziennej i utrzymaniu porządku, jak: piaskownice, huštawki, drabinki, śmietniki.

1.4.6. Tymczasowym obiekcie budowlanym – należy przez to rozumieć obiekt budowlany przeznaczony do czasowego użytkowania w okresie krótszym od jego trwałości technicznej, przewidziany do przeniesienia w inne miejsce lub rozbiórki, a także obiekt budowlany nie połączony trwale z gruntem, jak: strzelnice, kioski uliczne, pawilony sprzedaży ulicznej i wystawowe, przykrycia namiotowe i powłoki pneumatyczne, urządzenia rozrywkowe, barakowozy, obiekty kontenerowe.

1.4.7. Budowie – należy przez to rozumieć wykonanie obiektu budowlanego w określonym miejscu, a także odbudowę, rozbudowę, nadbudowę obiektu budowlanego.

1.4.8. Robotach budowlanych – należy przez to rozumieć budowę, a także prace polegające na przebudowie, montażu, remoncie lub rozbiórce obiektu budowlanego.

1.4.9. Remoncie – należy przez to rozumieć wykonywanie w istniejącym obiekcie budowlanym robót budowlanych polegających na odtworzeniu stanu pierwotnego, a nie stanowiących bieżącej konserwacji.

1.4.10. Urządzeniach budowlanych – należy przez to rozumieć urządzenia techniczne związane z obiektem budowlanym zapewniające możliwość użytkowania obiektu zgodnie z jego przeznaczeniem, jak przyłącza i urządzenia instalacyjne, w tym służące oczyszczaniu lub gromadzeniu ścieków, a także przejazdy, ogrodzenia, place postojowe i place pod śmietniki.

1.4.11. Terenie budowy – należy przez to rozumieć przestrzeń, w której prowadzone są roboty budowlane wraz z przestrzenią zajmowaną przez urządzenia zaplecza budowy.

1.4.12. Dokumentacji budowy – należy przez to rozumieć pozwolenie na budowę wraz z załączonym projektem budowlanym, dziennik budowy, protokoły odbiorów częściowych i końcowych, w miarę potrzeby, rysunki i opisy służące realizacji obiektu, operaty geodezyjne i książkę obmiarów, a w przypadku realizacji obiektów metodą montażu – także dziennik montażu.

1.4.13. Dokumentacji powykonawczej – należy przez to rozumieć dokumentację budowy z naniesionymi zmianami dokonanymi w toku wykonywania robót oraz geodezyjnymi pomiarami powykonawczymi.

1.4.14. Terenie zamkniętym – należy przez to rozumieć teren zamknięty, o którym mowa w przepisach prawa geodezyjnego i kartograficznego:

a) obronności lub bezpieczeństwa państwa, będący w dyspozycji jednostek organizacyjnych podległych Ministrowi Obrony Narodowej, Ministrowi Spraw Wewnętrznych i Administracji oraz Ministrowi Spraw Zagranicznych,

b) bezpośredniego wydobywania kopaliny ze złoża, będący w dyspozycji zakładu górniczego.

1.4.15. Aprobacie technicznej – należy przez to rozumieć pozytywną ocenę techniczną wyrobu, stwierdzającą jego przydatność do stosowania w budownictwie.

1.4.16. Wyrobie budowlanym – należy przez to rozumieć wyrób w rozumieniu przepisów o ocenie zgodności, wytworzony w celu wbudowania, wmontowania, zainstalowania lub zastosowania w sposób trwały w obiekcie budowlanym, wprowadzany do obrotu jako wyrób pojedynczy lub jako zestaw wyborów do stosowania we wzajemnym połączeniu stanowiącym integralną całość użytkową.

1.4.17. Drodze tymczasowej (montażowej) – należy przez to rozumieć drogę specjalnie przygotowaną, przeznaczoną do ruchu pojazdów obsługujących roboty budowlane na czas ich wykonywania, przewidzianą do usunięcia po ich zakończeniu.

1.4.18. Dzienniku budowy – należy przez to rozumieć dziennik wydany przez właściwy organ zgodnie z obowiązującymi przepisami, stanowiący urzędowy dokument przebiegu robót budowlanych oraz zdarzeń i okoliczności zachodzących w czasie wykonywania robót.

1.4.19. Kierowniku budowy – osoba wyznaczona przez Wykonawcę robót, upoważniona do kierowania robotami i do występowania w jego imieniu w sprawach realizacji kontraktu, ponosząca ustawową odpowiedzialność za prowadzoną budowę.

1.4.20. Grupach, klasach, kategoriach robót – należy przez to rozumieć grupy, klasy, kategorie określone w rozporządzeniu nr 2195/2002 z dnia 5 listopada 2002 r. w sprawie Wspólnego Słownika Zamówień (Dz. Urz. L 340 z 16.12.2002 r., z późn. zm.).

1.4.21. Inspektorze nadzoru inwestorskiego – osoba posiadająca odpowiednie wykształcenie techniczne i praktykę zawodową oraz uprawnienia budowlane, wykonująca samodzielne funkcje techniczne w budownictwie, której inwestor powierza nadzór nad budową obiektu budowlanego. Reprezentuje on interesy inwestora na budowie

i wykonuje bieżącą kontrolę jakości i ilości wykonanych robót, bierze udział w sprawdzianach i odbiorach robót zakrywanych i zanikających, badaniu i odbiorze instalacji oraz urządzeń technicznych, jak również przy odbiorze gotowego obiektu.

1.5. Ogólne wymagania dotyczące robót.

Wykonawca robót jest odpowiedzialny za jakość ich wykonania oraz za ich zgodność z dokumentacją projektową, SST i poleceniami Inspektora nadzoru.

1.5.1. Przekazanie terenu budowy.

Zamawiający, w terminie określonym w dokumentach umowy przekazuje Wykonawcy teren budowy wraz ze wszystkimi wymaganymi uzgodnieniami prawnymi i administracyjnymi, poda lokalizację i współrzędne

punktów głównych obiektu oraz reperów, przekaze dziennik budowy oraz dwa egzemplarze dokumentacji projektowej i dwa komplety SST.

Na Wykonawcy spoczywa odpowiedzialność za ochronę przekazanych mu punktów pomiarowych do chwili odbioru końcowego robót. Uszkodzone lub zniszczone punkty pomiarowe Wykonawca odtworzy i utrwali na własny koszt.

1.5.2. Dokumentacja projektowa.

Przekazana dokumentacja projektowa ma zawierać opis, część graficzną, obliczenia i dokumenty, zgodne z wykazem podanym w szczegółowych warunkach umowy, uwzględniającym podział na dokumentację projektową: dostarczoną przez Zamawiającego i sporządzoną przez Wykonawcę.

1.5.3. Zgodność robót z dokumentacją projektową i SST.

Dokumentacja projektowa, SST oraz dodatkowe dokumenty przekazane Wykonawcy przez Inspektora nadzoru stanowią załączniki do umowy, a wymagania wyszczególnione w choćby jednym z nich są obowiązujące dla Wykonawcy tak, jakby zawarte były w całej dokumentacji.

W przypadku rozbieżności w ustaleniach poszczególnych dokumentów obowiązuje kolejność ich ważności wymieniona w „Ogólnych warunkach umowy”.

Wykonawca nie może wykorzystywać błędów lub opuszczeń w dokumentach kontraktowych, a o ich wykryciu winien natychmiast powiadomić Inspektora nadzoru, który dokona odpowiednich zmian i poprawek.

W przypadku stwierdzenia ewentualnych rozbieżności podane na rysunku wielkości liczbowe wymiarów są ważniejsze od odczytu ze skali rysunków.

Wszystkie wykonane roboty i dostarczone materiały mają być zgodne z dokumentacją projektową i SST.

Wielkości określone w dokumentacji projektowej i w SST będą uważane za wartości docelowe, od których dopuszczalne są odchylenia w ramach określonego przedziału tolerancji. Cechy materiałów i elementów budowli muszą być jednorodne i wykazywać zgodność z określonymi wymaganiami, a rozrzuty tych cech nie mogą przekraczać dopuszczalnego przedziału tolerancji.

W przypadku, gdy dostarczane materiały lub wykonane roboty nie będą zgodne z dokumentacją projektową lub SST i mają wpływ na niezadowalającą jakość elementu budowli, to takie materiały zostaną zastąpione innymi, a elementy budowli rozebrane i wykonane ponownie na koszt wykonawcy.

1.5.4. Zabezpieczenie terenu budowy.

Wykonawca jest zobowiązany do zabezpieczenia terenu budowy w okresie trwania realizacji kontraktu aż do zakończenia i odbioru ostatecznego robót.

Wykonawca dostarczy, zainstaluje i będzie utrzymywać tymczasowe urządzenia zabezpieczające, w tym: ogrodzenia, poręcze, oświetlenie, sygnały i znaki ostrzegawcze, dozorców, wszelkie inne środki niezbędne do ochrony robót, wygody społeczności i innych.

Koszt zabezpieczenia terenu budowy nie podlega odrębnej zapłacie i przyjmuje się, że jest włączony w cenę umowną.

1.5.5. Ochrona środowiska w czasie wykonywania robót.

Wykonawca ma obowiązek znać i stosować w czasie prowadzenia robót wszelkie przepisy dotyczące ochrony środowiska naturalnego.

W okresie trwania budowy i wykonywania robót wykończeniowych Wykonawca będzie: utrzymywać teren budowy i wykopy w stanie bez wody stojącej, podejmować wszelkie konieczne kroki mające na celu stosowanie się do przepisów i norm dotyczących ochrony środowiska na terenie i wokół terenu budowy oraz będzie unikać uszkodzeń lub uciążliwości dla osób lub własności społecznej, a wynikających ze skażenia, hałasu lub innych przyczyn powstałych w następstwie jego sposobu działania.

Stosując się do tych wymagań, Wykonawca będzie miał szczególny wzgląd na:

- lokalizację baz, warsztatów, magazynów, składowisk, ukopów i dróg dojazdowych,
- środki ostrożności i zabezpieczenia przed: zanieczyszczeniem zbiorników i cieków wodnych pyłami lub substancjami toksycznymi, zanieczyszczeniem powietrza pyłami i gazami, możliwością powstania pożaru.

1.5.6. Ochrona przeciwpożarowa.

Wykonawca będzie przestrzegać przepisy ochrony przeciwpożarowej.

Wykonawca będzie utrzymywać sprawny sprzęt przeciwpożarowy, wymagany odpowiednimi przepisami, na terenie baz produkcyjnych, w pomieszczeniach biurowych, mieszkalnych i magazynowych oraz w maszynach i pojazdach.

Materiały łatwopalne będą składowane w sposób zgodny z odpowiednimi przepisami i zabezpieczone przed dostępem osób trzecich.

Wykonawca będzie odpowiedzialny za wszelkie straty spowodowane pożarem wywołanym jako rezultat realizacji robót albo przez personel wykonawcy.

1.5.7. Ochrona własności publicznej i prywatnej.

Wykonawca odpowiada za ochronę instalacji i urządzeń zlokalizowanych na powierzchni terenu i pod jego poziomem, takie jak rurociągi, kable itp. Wykonawca zapewni właściwe oznaczenie i zabezpieczenie przed uszkodzeniem tych instalacji i urządzeń w czasie trwania budowy.

O fakcie przypadkowego uszkodzenia tych instalacji Wykonawca bezzwłocznie powiadomi Inspektora nadzoru i zainteresowanych użytkowników oraz będzie z nimi współpracował, dostarczając wszelkiej pomocy potrzebnej przy dokonywaniu napraw. Wykonawca będzie odpowiadać za wszelkie spowodowane przez jego działania uszkodzenia instalacji na powierzchni ziemi i urządzeń podziemnych wykazanych w dokumentach dostarczonych mu przez Zamawiającego.

1.5.8. Ograniczenie obciążeń osi pojazdów.

Wykonawca stosować się będzie do ustawowych ograniczeń obciążenia na oś przy transporcie gruntu, materiałów i wyposażenia na i z terenu robót. Uzyska on wszelkie niezbędne zezwolenia od władz co do przewozu nietypowych wagowo ładunków i w sposób ciągły będzie o każdym takim przewozie powiadamiał Inspektora nadzoru. Pojazdy i ładunki powodujące nadmierne obciążenie osiowe nie będą dopuszczone na świeżo ukończony fragment budowy w obrębie terenu budowy i wykonawca będzie odpowiadał za naprawę wszelkich robót w ten sposób uszkodzonych, zgodnie z poleceniami Inspektora nadzoru.

1.5.9. Bezpieczeństwo i higiena pracy.

Podczas realizacji robót wykonawca będzie przestrzegać przepisów dotyczących bezpieczeństwa i higieny pracy.

W szczególności wykonawca ma obowiązek zadbać, aby personel nie wykonywał pracy w warunkach niebezpiecznych, szkodliwych dla zdrowia oraz nie spełniających odpowiednich wymagań sanitarnych.

Wykonawca zapewni i będzie utrzymywał wszelkie urządzenia zabezpieczające, socjalne oraz sprzęt i odpowiednią odzież dla ochrony życia i zdrowia osób zatrudnionych na budowie.

Uznaje się, że wszelkie koszty związane z wypełnieniem wymagań określonych powyżej nie podlegają odrębnej zapłacie i są uwzględnione w cenie umownej.

1.5.10. Ochrona i utrzymanie robót.

Wykonawca będzie odpowiedzialny za ochronę robót i za wszelkie materiały i urządzenia używane do robót od daty rozpoczęcia do daty odbioru ostatecznego.

1.5.11. Stosowanie się do prawa i innych przepisów.

Wykonawca zobowiązany jest znać wszelkie przepisy wydane przez organy administracji państwowej i samorządowej, które są w jakikolwiek sposób związane z robotami i będzie w pełni odpowiedzialny za przestrzeganie tych praw, przepisów i wytycznych podczas prowadzenia robót. Np. rozporządzenie Ministra Infrastruktury z dnia 6 lutego 2003r. w sprawie bezpieczeństwa i higieny pracy podczas wykonywania robót budowlanych (Dz. U. z dn. 19.03.2003 r. Nr 47, poz. 401).

Wykonawca będzie przestrzegać praw patentowych i będzie w pełni odpowiedzialny za wypełnienie wszelkich wymagań prawnych odnośnie wykorzystania opatentowanych urządzeń lub metod i w sposób ciągły będzie informować Inspektora nadzoru o swoich działaniach, przedstawiając kopie zezwoleń i inne odnośne dokumenty.

2. MATERIAŁY.

2.1. Źródła uzyskania materiałów do elementów konstrukcyjnych.

Wykonawca przedstawi Inspektorowi nadzoru szczegółowe informacje dotyczące, zamawiania lub wydobywania materiałów i odpowiednie aprobaty techniczne lub świadectwa badań laboratoryjnych oraz próbki do zatwierdzenia przez Inspektora nadzoru.

Wykonawca zobowiązany jest do prowadzenia ciągłych badań określonych w SST w celu udokumentowania, że materiały uzyskane z dopuszczalnego źródła spełniają wymagania SST w czasie postępu robót.

Pozostałe materiały budowlane powinny spełniać wymagania jakościowe określone Polskimi Normami, aprobatami technicznymi, o których mowa w Szczegółowych Specyfikacjach Technicznych (SST).

2.2. Pozyskiwanie masowych materiałów pochodzenia miejscowego.

Wykonawca odpowiada za uzyskanie pozwoleń od właścicieli i odnośnych władz na pozyskanie materiałów z jakichkolwiek złóż miejscowych, włączając w to źródła wskazane przez Zamawiającego i jest zobowiązany dostarczyć Inspektorowi nadzoru wymagane dokumenty przed rozpoczęciem eksploatacji złoża.

Wykonawca przedstawi dokumentację zawierającą raporty z badań terenowych i laboratoryjnych oraz proponowaną przez siebie metodę wydobycia i selekcji do zatwierdzenia Inspektorowi nadzoru.

Wykonawca ponosi odpowiedzialność za spełnienie wymagań ilościowych i jakościowych materiałów z jakiegokolwiek złoża.

Wykonawca poniesie wszystkie koszty, a w tym: opłaty, wynagrodzenia i jakiegokolwiek inne koszty związane z dostarczeniem materiałów do robót chyba, że postanowienia ogólne lub szczegółowe warunków umowy stanowią inaczej.

Humus i nadkład czasowo zdjęte z terenu wykopów, ukopów i miejsc pozyskania piasku i żwiru będą formowane w hałdy i wykorzystywane przy zasypce i rekultywacji terenu po ukończeniu robót.

Wszystkie odpowiednie materiały pozyskane, z wykopów na terenie budowy lub z innych miejsc wskazanych w dokumentach umowy będą wykorzystane do robót lub odwiezione na odkład odpowiednio do wymagań umowy lub wskazań Inspektora nadzoru.

Eksploatacja źródeł materiałów będzie zgodna z wszelkimi regulacjami prawnymi obowiązującymi na danym obszarze.

2.3. Materiały nie odpowiadające wymaganiom jakościowym.

Materiały nie odpowiadające wymaganiom jakościowym zostaną przez Wykonawcę wywiezione z terenu budowy, bądź złożone w miejscu wskazanym przez Inspektora nadzoru.

Każdy rodzaj robót, w którym znajdują się nie zbadane i nie zaakceptowane materiały, Wykonawca wykonuje na własne ryzyko, licząc się z jego nie przyjęciem i niezapłaceniem.

2.4. Przechowywanie i składowanie materiałów.

Wykonawca zapewni, aby tymczasowo składowane materiały, do czasu, gdy będą one potrzebne do robót, były zabezpieczone przed zanieczyszczeniem, zachowały swoją jakość i właściwość do robót i były dostępne do kontroli przez Inspektora nadzoru.

Miejsca czasowego składowania materiałów będą zlokalizowane w obrębie terenu budowy w miejscach uzgodnionych z Inspektorem nadzoru.

2.5. Wariantowe stosowanie materiałów.

Jeśli dokumentacja projektowa lub SST przewidują możliwość zastosowania różnych rodzajów materiałów do wykonywania poszczególnych elementów robót Wykonawca powiadomi Inspektora nadzoru o zamiarze zastosowania konkretnego rodzaju materiału. Wybrany i zaakceptowany rodzaj materiału nie może być później zamieniany bez zgody Inspektora nadzoru.

3. SPRZĘT.

Wykonawca jest zobowiązany do używania jedynie takiego sprzętu, który nie spowoduje niekorzystnego wpływu na jakość wykonywanych robót.

Sprzęt używany do robót powinien być zgodny z ofertą Wykonawcy i powinien odpowiadać pod względem typów i ilości wskazaniom zawartym w SST, programie zapewnienia jakości lub projekcie organizacji robót, zaakceptowanym przez Inspektora nadzoru.

Liczba i wydajność sprzętu będzie gwarantować przeprowadzenie robót, zgodnie z zasadami określonymi w dokumentacji projektowej, SST i wskazaniach Inspektora nadzoru w terminie przewidzianym umową.

Sprzęt będący własnością Wykonawcy lub wynajęty do wykonania robót ma być utrzymywany w dobrym stanie i gotowości do pracy. Będzie spełniał normy ochrony środowiska i przepisy dotyczące jego użytkowania.

Wykonawca dostarczy Inspektorowi nadzoru kopie dokumentów potwierdzających dopuszczenie sprzętu do użytkowania, tam gdzie jest to wymagane przepisami.

Jeżeli dokumentacja projektowa lub SST przewidują możliwość wariantowego użycia sprzętu przy wykonywanych robotach, wykonawca powiadomi Inspektora nadzoru o swoim zamiarze wyboru i uzyska jego akceptację przed użyciem sprzętu. Wybrany sprzęt, po akceptacji Inspektora nadzoru, nie może być później zmieniany bez jego zgody.

4. TRANSPORT.

4.1. Ogólne wymagania dotyczące transportu.

Wykonawca jest zobowiązany do stosowania jedynie takich środków transportu, które nie wpłyną niekorzystnie na jakość wykonywanych robót i właściwości przewożonych materiałów.

Liczba środków transportu będzie zapewniać prowadzenie robót zgodnie z zasadami określonymi w dokumentacji projektowej, SST i wskazaniach Inspektora nadzoru w terminie przewidzianym w umowie.

4.2. Wymagania dotyczące przewozu po drogach publicznych.

Przy ruchu na drogach publicznych pojazdy będą spełniać wymagania dotyczące przepisów ruchu drogowego w odniesieniu do dopuszczalnych obciążeń na osie i innych parametrów technicznych. Środki transportu nie odpowiadające warunkom dopuszczalnych obciążeń na osie mogą być dopuszczone przez właściwy zarząd drogi pod warunkiem przywrócenia stanu pierwotnego użytkowanych odcinków dróg na koszt Wykonawcy.

Wykonawca będzie usuwać na bieżąco, na własny koszt, wszelkie zanieczyszczenia spowodowane jego pojazdami na drogach publicznych oraz dojazdach do terenu budowy.

5. WYKONANIE ROBÓT.

Wykonawca jest odpowiedzialny za prowadzenie robót zgodnie z umową oraz za jakość zastosowanych materiałów i wykonywanych robót, za ich zgodność z dokumentacją projektową, wymaganiami SST, projektu organizacji robót oraz poleceniami Inspektora nadzoru.

Wykonawca ponosi odpowiedzialność za pełną obsługę geodezyjną przy wykonywaniu wszystkich elementów robót określonych w dokumentacji projektowej lub przekazanych na piśmie przez Inspektora nadzoru.

Następstwa jakiegokolwiek błędu spowodowanego przez Wykonawcę w wytyczeniu i wykonywaniu robót zostaną, jeśli wymagać tego będzie Inspektor nadzoru, poprawione przez Wykonawcę na własny koszt.

Decyzje Inspektora nadzoru dotyczące akceptacji lub odrzucenia materiałów i elementów robót będą oparte na wymaganiach sformułowanych w dokumentach umowy, dokumentacji projektowej i w SST, a także w normach i wytycznych.

Polecenia Inspektora nadzoru dotyczące realizacji robót będą wykonywane przez Wykonawcę nie później niż w czasie przez niego wyznaczonym, pod groźbą wstrzymania robót. Skutki finansowe z tytułu wstrzymania robót w takiej sytuacji ponosi Wykonawca.

6. KONTROLA JAKOŚCI ROBÓT.

6.1. Zasady kontroli jakości robót.

Wykonawca jest odpowiedzialny za pełną kontrolę jakości robót i stosowanych materiałów. Wykonawca zapewni odpowiedni system kontroli, włączając w to personel, laboratorium, sprzęt, zaopatrzenie i wszystkie urządzenia niezbędne do pobierania próbek i badań materiałów oraz robót.

Wykonawca będzie przeprowadzać pomiary i badania materiałów oraz robót z częstotliwością zapewniającą stwierdzenie, że roboty wykonano zgodnie z wymaganiami zawartymi w dokumentacji projektowej i SST.

Minimalne wymagania, co do zakresu badań i ich częstotliwości są określone w SST. W przypadku, gdy nie zostały one tam określone, Inspektor nadzoru ustali, jaki zakres kontroli jest konieczny, aby zapewnić wykonanie robót zgodnie z umową.

Inspektor nadzoru będzie mieć nieograniczony dostęp do pomieszczeń laboratoryjnych Wykonawcy w celu ich inspekcji.

Inspektor nadzoru będzie przekazywać Wykonawcy pisemne informacje o jakichkolwiek niedociągnięciach dotyczących urządzeń laboratoryjnych, sprzętu, zaopatrzenia laboratorium, pracy personelu lub metod badawczych, jeżeli niedociągnięcia te będą tak poważne, że mogą wpłynąć ujemnie na wyniki badań, Inspektor nadzoru natychmiast wstrzyma użycie do robót badanych materiałów i dopuści je do użytku dopiero wtedy, gdy niedociągnięcia w pracy laboratorium Wykonawcy zostaną usunięte i stwierdzona zostanie odpowiednia jakość tych materiałów.

Wszystkie koszty związane z organizowaniem i prowadzeniem badań materiałów i robót ponosi Wykonawca.

6.2. Pobieranie próbek.

Próbki będą pobierane losowo. Zaleca się stosowanie statystycznych metod pobierania próbek, opartych na zasadzie, że wszystkie jednostkowe elementy produkcji mogą być z jednakowym prawdopodobieństwem wytypowane do badań.

Inspektor nadzoru będzie mieć zapewnioną możliwość udziału w pobieraniu próbek. Na zlecenie Inspektora nadzoru Wykonawca będzie przeprowadzać dodatkowe badania tych materiałów, które budzą wątpliwości, co do jakości, o ile kwestionowane materiały nie zostaną przez Wykonawcę usunięte lub ulepszone z własnej woli. Koszty tych dodatkowych badań pokrywa Wykonawca tylko w przypadku stwierdzenia usterek; w przeciwnym przypadku koszty te pokrywa Zamawiający.

Pojemniki do pobierania próbek będą dostarczone przez Wykonawcę i zatwierdzone przez Inspektora nadzoru. Próbki dostarczone przez Wykonawcę do badań będą odpowiednio opisane i oznakowane, w sposób zaakceptowany przez Inspektora nadzoru.

6.3. Badania i pomiary.

Wszystkie badania i pomiary będą przeprowadzone zgodnie z wymaganiami norm. W przypadku, gdy normy nie obejmują jakiegokolwiek badania wymaganego w SST, stosować można wytyczne krajowe, albo inne procedury, zaakceptowane przez Inspektora nadzoru.

Przed przystąpieniem do pomiarów lub badań, Wykonawca powiadomi Inspektora nadzoru o rodzaju, miejscu i terminie pomiaru lub badania. Po wykonaniu pomiaru lub badania, Wykonawca przedstawi na piśmie ich wyniki do akceptacji Inspektora nadzoru.

6.4. Raporty z badań.

Wykonawca będzie przekazywać Inspektorowi nadzoru kopie raportów z wynikami badań jak najszybciej.

Wyniki badań (kopie) będą przekazywane Inspektorowi nadzoru na formularzach według dostarczonego przez niego wzoru lub innych, przez niego zaaprobowanych.

6.5. Badania prowadzone przez Inspektora nadzoru.

Dla celów kontroli jakości i zatwierdzenia, Inspektor nadzoru uprawniony jest do dokonywania kontroli, pobierania próbek i badania materiałów u źródła ich wytwarzania. Do umożliwienia jemu kontroli zapewniona będzie wszelka potrzebna do tego pomoc ze strony Wykonawcy i producenta materiałów.

Inspektor nadzoru, po uprzedniej weryfikacji systemu kontroli robót prowadzonego przez Wykonawcę, będzie oceniać zgodność materiałów i robót z wymaganiami SST na podstawie wyników badań dostarczonych przez Wykonawcę.

Inspektor nadzoru może pobierać próbki materiałów i prowadzić badania niezależnie od Wykonawcy, na swój koszt. Jeżeli wyniki tych badań wykażą, że raporty Wykonawcy są niewiarygodne, to Inspektor nadzoru poleci Wykonawcy lub zleci niezależnemu laboratorium przeprowadzenie powtórnych lub dodatkowych badań, albo oprze się wyłącznie na własnych badaniach przy ocenie zgodności materiałów i robót z dokumentacją projektową i SST. W takim przypadku, całkowite koszty powtórnych lub dodatkowych badań i pobierania próbek poniesione zostaną przez Wykonawcę.

6.6. Certyfikaty i deklaracje.

Inspektor nadzoru może dopuścić do użycia tylko te wyroby i materiały, które:

- posiadają certyfikat na znak bezpieczeństwa wykazujący, że zapewniono zgodność z kryteriami technicznymi określonymi na podstawie Polskich Norm, aprobat technicznych oraz właściwych przepisów i informacji o ich istnieniu zgodnie z rozporządzeniem MSWiA z 1998 r. (Dz. U. 99/98),
- posiadają deklarację zgodności lub certyfikat zgodności z: Polską Normą lub aprobatą techniczną, w przypadku wyrobów, dla których nie ustanowiono Polskiej Normy, jeżeli nie są objęte certyfikacją określoną w pkt. 1 i które spełniają wymogi SST,
- znajdują się w wykazie wyrobów, o którym mowa w rozporządzeniu MSWiA z 1998 r. (Dz. U. 98/99),
- w przypadku użycia wyrobów zagranicznych, nie wprowadzonych na polski rynek i które nie posiadają w/w dokumentów, dopuszcza się ich stosowanie pod warunkiem spełniania przez nie kryteriów technicznych określonych Normami Europejskimi lub posiadania przez nie certyfikatów i deklaracji obowiązujących w UE.

W przypadku materiałów, dla których w/w dokumenty są wymagane przez SST, każda ich partia dostarczona do robót będzie posiadać te dokumenty, określające w sposób jednoznaczny jej cechy. Jakikolwiek materiał, które nie spełniają tych wymagań będą odrzucone.

6.7. Dokumenty budowy.

1) Dziennik budowy.

Dziennik budowy jest wymaganym dokumentem prawnym obowiązującym Zamawiającego i Wykonawcę w okresie od przekazania Wykonawcy terenu budowy do końca okresu gwarancyjnego. Odpowiedzialność za prowadzenie dziennika budowy zgodnie z obowiązującymi przepisami [2] spoczywa na Wykonawcy.

Zapisy w dzienniku budowy będą dokonywane na bieżąco i będą dotyczyć przebiegu robót, stanu bezpieczeństwa ludzi i mienia oraz technicznej i gospodarczej strony budowy.

Każdy zapis w dzienniku budowy będzie opatrzony datą jego dokonania, podpisem osoby, która dokonała zapisu, z podaniem jej imienia i nazwiska oraz stanowiska służbowego. Zapisy będą czytelne, dokonane trwałą techniką, w porządku chronologicznym, bezpośrednio jeden pod drugim, bez przerw.

Załączone do dziennika budowy protokoły i inne dokumenty będą oznaczone kolejnym numerem załącznika i opatrzone datą i podpisem Wykonawcy i Inżyniera/Kierownika projektu.

Do dziennika budowy należy wpisywać w szczególności:

- datę przekazania Wykonawcy terenu budowy,
- datę przekazania przez Zamawiającego dokumentacji projektowej,
- uzgodnienie przez Inżyniera/Kierownika projektu programu zapewnienia jakości i harmonogramów robót,
- terminy rozpoczęcia i zakończenia poszczególnych elementów robót,
- przebieg robót, trudności i przeszkody w ich prowadzeniu, okresy i przyczyny przerw w robotach,
- uwagi i polecenia Inżyniera/Kierownika projektu,
- daty zarządzenia wstrzymania robót, z podaniem powodu,
- zgłoszenia i daty odbiorów robót zanikających i ulegających zakryciu, częściowych i ostatecznych odbiorów robót,
- wyjaśnienia, uwagi i propozycje Wykonawcy,
- stan pogody i temperaturę powietrza w okresie wykonywania robót podlegających ograniczeniom lub wymaganiom szczególnym w związku z warunkami klimatycznymi,
- zgodność rzeczywistych warunków geotechnicznych z ich opisem w dokumentacji projektowej,
- dane dotyczące czynności geodezyjnych (pomiarowych) dokonywanych przed i w trakcie wykonywania robót,
- dane dotyczące sposobu wykonywania zabezpieczenia robót,
- dane dotyczące jakości materiałów, pobierania próbek oraz wyniki przeprowadzonych badań z podaniem, kto je przeprowadzał,
- wyniki prób poszczególnych elementów budowli z podaniem, kto je przeprowadzał, inne istotne informacje o przebiegu robót.

Propozycje, uwagi i wyjaśnienia Wykonawcy, wpisane do dziennika budowy będą przedłożone Inżynierowi/Kierownikowi projektu do ustosunkowania się.

Decyzje Inżyniera/Kierownika projektu wpisane do dziennika budowy Wykonawca podpisuje z zaznaczeniem ich przyjęcia lub zajęciem stanowiska.

Wpis projektanta do dziennika budowy obliguje Inżyniera/Kierownika projektu do ustosunkowania się. Projektant nie jest jednak stroną umowy i nie ma uprawnień do wydawania poleceń Wykonawcy robót.

2) Książka obmiarów.

Książka obmiarów stanowi dokument pozwalający na rozliczenie faktycznego postępu każdego z elementów robót. Obmiary wykonanych robót przeprowadza się w sposób ciągły w jednostkach przyjętych w kosztorysie i wpisuje do rejestru obmiarów.

3) Dokumenty laboratoryjne.

Dzienniki laboratoryjne, deklaracje zgodności lub certyfikaty zgodności materiałów, orzeczenia o jakości materiałów, recepty robocze i kontrolne wyniki badań Wykonawcy będą gromadzone w formie uzgodnionej z Inspektorem Nadzoru. Dokumenty te stanowią załączniki do odbioru robót. Winny być udostępnione na każde życzenie Inżyniera/Kierownika projektu.

4) Pozostałe dokumenty budowy.

Do dokumentów budowy zalicza się, oprócz wymienionych w punktach (1) - (3) następujące dokumenty: pozwolenie na realizację zadania budowlanego,

- protokoły przekazania terenu budowy,
- umowy cywilno-prawne z osobami trzecimi i inne umowy cywilno-prawne,
- protokoły odbioru robót,
- protokoły z narad i ustaleń,
- korespondencję na budowie.

5) Przechowywanie dokumentów budowy.

Dokumenty budowy będą przechowywane na terenie budowy w miejscu odpowiednio zabezpieczonym.

Zaginięcie któregokolwiek z dokumentów budowy spowoduje jego natychmiastowe odtworzenie w formie przewidzianej prawem. Wszelkie dokumenty budowy będą zawsze dostępne dla Inżyniera/Kierownika projektu i przedstawiane do wglądu na życzenie Zamawiającego.

7. OBMIAR ROBÓT.

7.1. Ogólne zasady obmiaru robót.

Obmiar robót będzie określać faktyczny zakres wykonywanych robót zgodnie z dokumentacją projektową i SST, w jednostkach ustalonych w kosztorysie.

Obmiaru robót dokonuje Wykonawca po pisemnym powiadomieniu Inżyniera/Kierownika projektu o zakresie obmierzanych robót i terminie obmiaru, co najmniej na 3 dni przed tym terminem. Wyniki obmiaru będą wpisane do rejestru obmiarów. Jakikolwiek błąd lub przeoczenie (opuszczenie) w ilościach podanych w ślepym kosztorysie lub gdzie indziej w SST nie zwalnia Wykonawcy od obowiązku ukończenia wszystkich robót. Błędne dane zostaną poprawione wg instrukcji Inżyniera/Kierownika projektu na piśmie.

Obmiar gotowych robót będzie przeprowadzony z częstością wymaganą do celu miesięcznej płatności na rzecz Wykonawcy lub w innym czasie określonym w umowie lub oczekiwanym przez Wykonawcę i Inżyniera/Kierownika projektu.

7.2. Zasady określania ilości robót i materiałów.

Długości i odległości pomiędzy wyszczególnionymi punktami skrajnymi będą obmierzone poziomo wzdłuż linii osiowej. Jeśli SST właściwe dla danych robót nie wymagają tego inaczej, objętości będą wyliczone w m³ jako długość pomnożona przez średni przekrój. Ilości, które mają być obmierzone wagowo, będą ważone w tonach lub kilogramach zgodnie z wymaganiami SST.

7.3. Urządzenia i sprzęt pomiarowy.

Wszystkie urządzenia i sprzęt pomiarowy, stosowany w czasie obmiaru robót będą zaakceptowane przez Inżyniera/Kierownika projektu. Urządzenia i sprzęt pomiarowy zostaną dostarczone przez Wykonawcę. Jeżeli urządzenia te lub sprzęt wymagają badań atestujących to Wykonawca będzie posiadać ważne świadectwa legalizacji. Wszystkie urządzenia pomiarowe będą przez Wykonawcę utrzymywane w dobrym stanie, w całym okresie trwania robót.

7.4. Wagi i zasady ważenia.

Wykonawca dostarczy i zainstaluje urządzenia wagowe odpowiadające odnośnym wymaganiom SST. Będzie utrzymywać to wyposażenie zapewniając w sposób ciągły zachowanie dokładności wg norm zatwierdzonych przez Inżyniera.

7.5. Czas przeprowadzenia obmiaru.

Obmiary będą przeprowadzone przed częściowym lub ostatecznym odbiorem odcinków robót, a także w przypadku występowania dłuższej przerwy w robotach.

Obmiar robót zanikających przeprowadza się w czasie ich wykonywania.

Obmiar robót podlegających zakryciu przeprowadza się przed ich zakryciem.

Roboty pomiarowe do obmiaru oraz nieodzowne obliczenia będą wykonane w sposób zrozumiały i jednoznaczny.

Wymiary skomplikowanych powierzchni lub objętości będą uzupełnione odpowiednimi szkicami umieszczonymi na karcie rejestru obmiarów. W razie braku miejsca szkice mogą być dołączone w formie oddzielnego załącznika do rejestru obmiarów, którego wzór zostanie uzgodniony z Inżynierem/Kierownikiem projektu.

8. ODBIÓR ROBÓT.

8.1. Rodzaje odbiorów robót.

W zależności od ustaleń odpowiednich SST, roboty podlegają następującym etapom odbioru:

- odbiorowi robót zanikających i ulegających zakryciu,
- odbiorowi częściowemu,
- odbiorowi ostatecznemu,
- odbiorowi pogwarancyjnemu.

8.2. Odbiór robót zanikających i ulegających zakryciu.

Odbiór robót zanikających i ulegających zakryciu polega na finalnej ocenie ilości i jakości wykonywanych robót, które w dalszym procesie realizacji ulegną zakryciu.

Odbiór robót zanikających i ulegających zakryciu będzie dokonany w czasie umożliwiającym wykonanie ewentualnych korekt i poprawek bez hamowania ogólnego postępu robót.

Odbioru robót dokonuje Inżynier/Kierownik projektu.

Gotowość danej części robót do odbioru zgłasza Wykonawca wpisem do dziennika budowy i jednoczesnym powiadomieniem Inżyniera/Kierownika projektu. Odbiór będzie przeprowadzony niezwłocznie, nie później jednak niż w ciągu 3 dni od daty zgłoszenia wpisem do dziennika budowy i powiadomienia o tym fakcie Inżyniera/Kierownika projektu.

Jakość i ilość robót ulegających zakryciu ocenia Inżynier na podstawie dokumentów zawierających komplet wyników badań laboratoryjnych i w oparciu o przeprowadzone pomiary, w konfrontacji z dokumentacją projektową, SST i uprzednimi ustaleniami.

8.3. Odbiór częściowy.

Odbiór częściowy polega na ocenie ilości i jakości wykonanych części robót. Odbioru częściowego robót dokonuje się wg zasad jak przy odbiorze ostatecznym robót. Odbioru robót dokonuje Inżynier/Kierownik projektu.

8.4. Odbiór ostateczny robót.

8.4.1. Zasady odbioru ostatecznego robót.

Odbiór ostateczny polega na finalnej ocenie rzeczywistego wykonania robót w odniesieniu do ich ilości, jakości i wartości. Całkowite zakończenie robót oraz gotowość do odbioru ostatecznego będzie stwierdzona przez Wykonawcę wpisem do dziennika budowy z bezzwłocznym powiadomieniem na piśmie o tym fakcie Inżyniera/Kierownika projektu.

Odbiór ostateczny robót nastąpi w terminie ustalonym w dokumentach umowy, licząc od dnia potwierdzenia przez Inżyniera/Kierownika projektu zakończenia robót i przyjęcia dokumentów, o których mowa w pkt. 8.4.2.

Odbioru ostatecznego robót dokona komisja wyznaczona przez Zamawiającego w obecności Inżyniera/Kierownika projektu i Wykonawcy. Komisja odbierająca roboty dokona ich oceny jakościowej na podstawie przedłożonych dokumentów, wyników badań i pomiarów, ocenie wizualnej oraz zgodności wykonania robót z dokumentacją projektową i SST.

W toku odbioru ostatecznego robót komisja zapozna się z realizacją ustaleń przyjętych w trakcie odbiorów robót zanikających i ulegających zakryciu, zwłaszcza w zakresie wykonania robót uzupełniających i robót poprawkowych. W przypadkach niewykonania wyznaczonych robót poprawkowych lub robót uzupełniających w warstwie ścieralnej lub robotach wykończeniowych, komisja przerwie swoje czynności i ustali nowy termin odbioru ostatecznego.

W przypadku stwierdzenia przez komisję, że jakość wykonywanych robót w poszczególnych asortymentach nieznacznie odbiega od wymaganej dokumentacją projektową i SST z uwzględnieniem tolerancji i nie ma

większego wpływu na cechy eksploatacyjne obiektu i bezpieczeństwo ruchu, komisja dokona potrąceń, oceniając pomniejszoną wartość wykonywanych robót w stosunku do wymagań przyjętych w dokumentach umowy.

8.4.2. Dokumenty do odbioru ostatecznego.

Podstawowym dokumentem do dokonania odbioru ostatecznego robót jest protokół odbioru ostatecznego robót sporządzony wg wzoru ustalonego przez Zamawiającego.

Do odbioru ostatecznego Wykonawca jest zobowiązany przygotować następujące dokumenty:

- dokumentację projektową podstawową z naniesionymi zmianami oraz dodatkową, jeśli została sporządzona w trakcie realizacji umowy,
- szczegółowe specyfikacje techniczne (podstawowe z dokumentów umowy i ew. uzupełniające lub zamiennie),
- recepty i ustalenia technologiczne,
- dzienniki budowy i rejestry obmiarów (oryginały),
- wyniki pomiarów kontrolnych oraz badań i oznaczeń laboratoryjnych, zgodne z SST i ew. PZJ,
- deklaracje zgodności lub certyfikaty zgodności wbudowanych materiałów zgodnie z SST i ew. PZJ,
- opinię technologiczną sporządzoną na podstawie wszystkich wyników badań i pomiarów załączonych do dokumentów odbioru, wykonanych zgodnie z SST i PZJ,
- rysunki (dokumentacje) na wykonanie robót towarzyszących (np. na przełożenie linii telefonicznej, energetycznej, gazowej, oświetlenia itp.) oraz protokoły odbioru i przekazania tych robót właścicielom urządzeń,
- geodezyjną inwentaryzację powykonawczą robót i sieci uzbrojenia terenu,
- kopię mapy zasadniczej powstałej w wyniku geodezyjnej inwentaryzacji powykonawczej.

W przypadku, gdy wg komisji, roboty pod względem przygotowania dokumentacyjnego nie będą gotowe do odbioru ostatecznego, komisja w porozumieniu z Wykonawcą wyznaczy ponowny termin odbioru ostatecznego robót. Wszystkie zarządzone przez komisję roboty poprawkowe lub uzupełniające będą zestawione wg wzoru ustalonego przez Zamawiającego.

Termin wykonania robót poprawkowych i robót uzupełniających wyznaczy komisja.

8.5. Odbiór pogwarancyjny.

Odbiór pogwarancyjny polega na ocenie wykonanych robót związanych z usunięciem wad stwierdzonych przy odbiorze ostatecznym i zaistniałych w okresie gwarancyjnym.

Odbiór pogwarancyjny będzie dokonany na podstawie oceny wizualnej obiektu z uwzględnieniem zasad opisanych w punkcie 8.4 „Odbiór ostateczny robót”.

9. PODSTAWA PŁATNOŚCI.

9.1. Ustalenia ogólne.

Szczegółowe zasady rozliczenia wykonania robót będą ustalone w Umowie zawartej pomiędzy Inwestorem a Wykonawcą. Zaleca się formę rozliczenia ryczałtowego.

9.2. Objazdy, przejazdy i organizacja ruchu.

Koszt wybudowania objazdów/przejazdów i organizacji ruchu obejmuje:

- opracowanie oraz uzgodnienie z Inżynierem/Kierownikiem projektu i odpowiednimi instytucjami projektu organizacji ruchu na czas trwania budowy, wraz z dostarczeniem kopii projektu Inżynierowi/Kierownikowi projektu i wprowadzaniem dalszych zmian i uzgodnień wynikających z postępu robót,
- ustawienie tymczasowego oznakowania i oświetlenia zgodnie z wymaganiami bezpieczeństwa ruchu,
- opłaty/dzierżawy terenu,
- przygotowanie terenu,
- konstrukcję tymczasowej nawierzchni, ramp, chodników, krawężników, barier, oznakowań i drenażu,
- tymczasową przebudowę urządzeń obcych.

Koszt utrzymania objazdów/przejazdów i organizacji ruchu obejmuje:

- oczyszczanie, przestawienie, przykrycie i usunięcie tymczasowych oznakowań pionowych, poziomych, barier i świateł,

- utrzymanie płynności ruchu publicznego.
Koszt likwidacji objazdów/przejazdów i organizacji ruchu obejmuje:
- usunięcie wbudowanych materiałów i oznakowania,
- doprowadzenie terenu do stanu pierwotnego.

10. PRZEPISY ZWIĄZANE.

- Ustawa z dnia 7 lipca 1994 r. - Prawo budowlane (Dz. U. Nr 89, poz. 414 z późniejszymi zmianami),
- Zarządzenie Ministra Infrastruktury z dnia 19 listopada 2001 r. w sprawie dziennika budowy, montażu i - rozbiórki oraz tablicy informacyjnej (Dz. U. Nr 138 poz. 1555),
- Ustawa z dnia 7 lipca 1994 r. - Prawo budowlane (Dz. U. Nr 89, poz. 414 z późniejszymi zmianami),
- Zarządzenie Ministra Infrastruktury z dnia 19 listopada 2001 r. w sprawie dziennika budowy, montażu i - rozbiórki oraz tablicy informacyjnej (Dz. U. Nr 138 poz. 1555),
- Rozporządzenie Ministra Infrastruktury z dnia 12 kwietnia 2002 r. w sprawie warunków technicznych, jakim powinny odpowiadać budynki i ich usytuowanie (Dz. U. z 2015 r., poz. 1422).
- Rozporządzenie Ministra Spraw Wewnętrznych i Administracji z dnia 16 czerwca 2003 r. w sprawie uzgadniania projektu budowlanego pod względem ochrony pożarowej (Dz. U. z 2015 r., poz. 2117).
- Rozporządzenie Ministra Infrastruktury z dnia 2 września 2004 r. w sprawie szczegółowego zakresu i formy dokumentacji projektowej, specyfikacji technicznych wykonania i odbioru robót budowlanych oraz programu funkcjonalno – użytkowego (Dz. U. z 2013 r., poz. 1129).
- Rozporządzenie Ministra Transportu, budownictwa i Gospodarki Morskiej z dnia 25 kwietnia 2012 r. w sprawie szczegółowego zakresu i formy projektu budowlanego (Dz. U. Nr 462, poz. 1133 z późniejszymi zmianami).
- Rozporządzenie Ministra Infrastruktury z dnia 18 maja 2004 r. w sprawie określenia metod i podstaw sporządzania kosztorysu inwestorskiego, obliczania planowanych kosztów prac projektowych oraz planowanych kosztów robót budowlanych określonych w programie funkcjonalno-użytkowym (Dz. U. Nr 130, poz. 1389 z dnia 8 czerwca 2004 r., z późniejszymi zmianami).

ST.2.0. ROBOTY ROZBIÓRKOWE I PRZYGOTOWAWCZE

CPV 45111300-1 Roboty rozbiórkowe, CPV 45111100-9 Roboty w zakresie burzenia, CPV 45111213-4 Roboty w zakresie oczyszczania terenu, CPV 45111220-6 Roboty w zakresie usuwania gruzu

1. WYMAGANIA OGÓLNE

1.1. Przedmiot

Przedmiotem specyfikacji technicznej są wymagania dotyczące wykonania i odbioru robót budowlanych związanych z rozbiórką, wyburzeniami otworów drzwiowych, konstrukcji ścian, stropów itp. oraz pracami przygotowawczymi do wykonania pozostałych robót, m. in. polegającymi na wywiezieniu gruzu, oczyszczeniu pomieszczeń po pracach wyburzeniowych, rozbiórkowych, związanych z inwestycją: Remont i przebudowa części budynku mieszkalno-biurowego w Kisielicach przy ul. Szkolnej 4 oraz zagospodarowanie terenu z przystosowaniem do potrzeb powstającej placówki opiekuńczo-wychowawczej, znajdującego się na działkach nr 1/4, 567/3, 8, obręb 1, ul. Szkolna 4, 14-220 Kisielice.

1.2. Zakres robót

Ustalenia zawarte w niniejszej specyfikacji dotyczą zasad prowadzenia robót rozbiórkowych i innych z nimi związanych, jak wywóz gruzu, papy, drewna, żelbetu, elementów metalowych itp. Na miejsce wskazane przewidziane przez wykonawcę. Szczegółowy zakres robót według kosztorysowego Przedmiaru Robót, który stanowi integralny załącznik do niniejszej specyfikacji technicznej.

1.2.1. Rozbiórka konstrukcji ścian i stropów międzykondygnacyjnych – mechaniczna lub ręczna.

Technologia wykonania rozbiórki:

- część robót ręcznie, poprzez wycięcie i opuszczenie poprzez zsypy przy pomocy lin, na tymczasowe miejsce składowania lub bezpośrednio na środki transportowe,
- część robót mechanicznie poprzez rozburzenie i bieżące wywożenie na miejsce składowania.

Uwaga:

Materiały rozbiórkowe podlegają segregacji (osobno gruz ceglany i betonowy, metale, szkło, wyroby papowe, drewno oraz tworzywa sztuczne)

1.2.2. Załadunek i transport materiałów pochodzących z rozbiórki za pomocą ładowarki lub koparki na samochody samowładowcze. Przewidywana odległość wywozu gruzu, drewna, szkła i złomu rozbiórkowego – około 1 km.

1.3. Ogólne wymagania dotyczące robót

Specyfikacja techniczna rozbiórki budynków

Realizacja robót budowlanych (rozbiórkowych) nastąpi na podstawie przedmiaru robót oraz SST, w których to dokumentach określono zakres i technologie ich wykonania Wykonawca Robót jest odpowiedzialny za jakość ich wykonania oraz za ich zgodność z przedmiarem robót, SST .

1.3.1. Przekazanie terenu budowy

Zamawiający w terminie określonym w umowie przekaze Wykonawcy teren rozbiórki wraz ze wszystkimi wymaganymi uzgodnieniami prawnymi i administracyjnymi, opis programowy wykonania robót, dziennik budowy oraz jeden egzemplarz przedmiaru robót i jeden komplet ST.

1.3.2. Dokumentacja projektowa

Dokumentacja Projektowa będzie zawierać :

Opis programowy wykonania robót, przedmiar robót, ST.

Wykonawca zobowiązany jest w cenie umowy opracować dokumentację;

1. Projekt organizacji ruchu oraz plan bezpieczeństwa na czas prowadzenia robót wraz z zabezpieczeniem przyległych do ogrodzenia chodników dla pieszych

1.3.3. Zabezpieczenie terenu budowy

Wykonawca jest zobowiązany do zabezpieczenia terenu budowy - rozbiórki w okresie trwania realizacji robót, aż do zakończenia i odbioru ostatecznego robót. Wykonawca dostarczy, zainstaluje i będzie utrzymywać tymczasowe urządzenia zabezpieczające oraz wszelkie inne środki niezbędne do ochrony robót. Koszt zabezpieczenia terenu

budowy nie podlega odrębnej zapłacie i przyjmuje się, że jest włączony w cenę umowną (objęty narzutem kosztów pośrednich).

1.3.4. Ochrona przeciwpożarowa

Wykonawca będzie przestrzegać przepisów ochrony przeciwpożarowej. Wykonawca będzie utrzymywać sprawny sprzęt przeciwpożarowy wymagany przez odpowiednie przepisy, w maszynach i pojazdach. Materiały łatwopalne będą składowane w sposób zgodny z odpowiednimi przepisami i zabezpieczone przed dostępem osób trzecich. Wykonawca będzie odpowiedzialny za wszelkie straty spowodowane pożarem wywołanym jako rezultat realizacji robót.

1.3.5. Ochrona własności publicznej i prywatnej

Wykonawca odpowiada za ochronę instalacji na powierzchni ziemi i za urządzeń podziemne, takie jak rurociągi, kable itp. Wykonawca zapewni właściwe oznaczenie i zabezpieczenie przed uszkodzeniem tych instalacji i urządzeń w czasie trwania budowy.

Wykonawca będzie odpowiadać za wszelkie spowodowane przez jego działania uszkodzenia instalacji na powierzchni terenu, nie stanowiącego obszaru rozbiórki urządzeń podziemnych wykazanych w dokumentach dostarczonych mu przez Zamawiającego.

2. MATERIAŁY POCHODZĄCE Z ROZBIÓRKI

Nie przewiduje się odzysku materiałów, czysty gruz budowlany wykonawca winien zagospodarować w własnym zakresie. Uprzątnięcie materiału porozbiórkowego spoczywa na obowiązku Wykonawcy

3. SPRZĘT

Wykonawca zobowiązany jest do używania tylko takiego sprzętu, który nie spowoduje niekorzystnego wpływu na jakość wykonywanych robót. Sprzęt używany do robót powinien być zgodny z ofertą Wykonawcy i odpowiadać pod względem typów i ilości wskazaniom zawartym w ST, PZJ lub projekcie organizacji robót zaakceptowanym przez Zamawiającego. Nakłady pracy sprzętu uwzględniają czas pracy (wraz z przestojami technologicznymi) niezbędny do wykonania robót.

Łomy, kilofy, młoty, łopaty, szufle, wiadra, taczki, piły mechaniczne.

Brak szczególnych wymagań odnośnie sprzętu.

4. TRANSPORT

Materiał z rozbiórki można przewozić dowolnym środkiem transportu.

Wykonawca jest zobowiązany do stosowania tylko takich środków transportu, które nie wpłyną niekorzystnie na jakość wykonywanych robót i właściwości przewożonych materiałów. Liczba środków transportu będzie zapewniać prowadzenie robót zgodnie z zasadami określonymi w dokumentacji projektowej, ST w terminie przewidzianym umową. Środki transportu nie odpowiadające warunkom dopuszczalnych obciążeń na osie mogą być użyte przez Wykonawcę pod warunkiem przywrócenia do stanu pierwotnego użytkowanych odcinków dróg publicznych na koszt Wykonawcy.

Wykonawca będzie usuwać na bieżąco, na własny koszt, wszelkie zanieczyszczenia spowodowane jego pojazdami na drogach publicznych oraz dojazdach do terenu budowy. samochody skrzyniowe i samowyladowcze:

- Odwiezienie elementów metalowych, papy, drewna, gruzu na odpowiednie składowiska.
- Przewożone ładunki zabezpieczyć przed spadaniem i przesuwaniem.

Odwiezienie gruzu na odpowiednie składowiska. Nie należy używać gruzu do ponownego zużycia w podłożu posadzek.

- Wywiezienie odpadów niebezpiecznych specjalnie do tego celu przystosowanymi środkami transportowymi
- Wywóz materiałów co do których istnieje obowiązek utylizacji (papa, eternit) musi być potwierdzony stosownym dokumentem.

5. WYKONANIE ROBÓT

Wykonawca robót jest odpowiedzialny za jakość ich wykonania oraz za zgodność z dokumentacją i SST

5.1. Roboty przygotowawcze:

Przed przystąpieniem do robót rozbiórkowych należy teren ogrodzić, i oznaczyć strefy niebezpieczne zgodnie z wymogami BHP i przepisami Prawa Budowlanego

5.2. Prace rozbiórkowe

Prace rozbiórkowe wykonywać ręcznie lub przy użyciu sprzętu mechanicznego zgodnie z programem technicznym wykonania robót.

5.3. Przepisy BHP

Przy rozbiórkach konstrukcyjnych należy bezwzględnie przestrzegać przepisów BHP i wykonać stosowne zabezpieczenia.

5.4. Proces technologiczny

W zakresie robót uwzględniono całość procesów technologicznych, przy założeniu właściwej organizacji i technologii robót warunkujących maksymalne bezpieczeństwo pracy oraz przy uwzględnieniu wykonania wszystkich czynności i nakładów niezbędnych do wykonania robót rozbiórkowych i wyburzeniowych.

5.5. Nakłady robocizny

Nakłady robocizny obejmują czynności podstawowe podane w wyszczególnieniu robót i przedmiarze, jak również następujące czynności pomocnicze:

- przygotowanie stanowiska roboczego,
- wewnętrzny transport poziomy i pionowy na potrzebne odległości w poziomie i na potrzebną wysokość narzędzi, lin zabezpieczających i wszelkiego drobnego sprzętu pomocniczego,
- segregowanie, sortowanie i układanie materiałów i urządzeń uzyskanych z rozbiórki elementów budynku, oraz materiałów rusztowaniowych, pomostów, stempli itp. W obrębie strefy obiektu rozbieranego,
- obsługiwanie sprzętu nie posiadającego etatowej obsługi,
- utrzymanie w stanie przejezdnych dróg dojazdowych dla pojazdów samochodowych w celu wywiezienia ze strefy przy obiektowej gruzu i materiałów uzyskanych z rozbiórki, rusztowań, stempli, itp.,
- utrzymanie w porządku stanowiska roboczego,
- wykonanie czynności związanych z likwidacją stanowiska roboczego,
- wykonanie niezbędnych zabezpieczeń bhp na stanowisku roboczym oraz wokół bezpośredniej strefy przyobiektywnej, uprzątnięcie strefy rozbiórki.
- przygotowanie i dostarczenie materiałów naprawczych na stanowiska robocze

5.6. Oczyszczenie terenu

Przed przystąpieniem do robót zasadniczych należy oczyścić teren przewidywanych robót z gruzu i innych odpadów i zdeponować na wysypisku. Usuwanie kamieni i gładów zalegających na terenie robót powinno być dokonane, gdy jest to konieczne ze względu na bezpieczeństwo robót.

Inne materiały pozyskane w związku z oczyszczaniem terenu powinny zostać usunięte przez Wykonawcę poza teren budowy lub zlikwidowane na terenie budowy zgodnie z prawem o ochronie środowiska.

5.7. Zabezpieczenie zieleni

Na terenie prowadzonych robót nie przewiduje się wycinki zieleni.

Jeżeli w trakcie robót roślinność, która ma być zachowana, zostanie uszkodzona lub zniszczona przez Wykonawcę, to powinna być ona odtworzona na koszt Wykonawcy, w sposób zaakceptowany przez Inżyniera Kontraktu.

6. KONTROLA JAKOŚCI

Polega na sprawdzeniu kompletności dokonanej rozbiórki i sprawdzeniu braku zagrożeń na miejscu, oraz sprawdzeniu uszkodzeń elementów przewidzianych do powtórnego wykorzystania.

7. JEDNOSTKA OBMIARU

Jednostkami obmiarowymi są:

- m²: powierzchnia rekultywacji terenu
- m³: kubatura murów, elementów rozbieranej konstrukcji

8. ODBIÓR ROBÓT

Inspektor na podstawie zapisów w książce obmiarów.

- a) Przejęcie Robót i Odcinków,
- b) Przejęcie części Robót,
- c) Świadectwo Wykonania.

9. PODSTAWA PŁATNOŚCI

Podstawę i system płatności określać będzie umowa zawarta między Zamawiającym a Wykonawcą.

Zaleca się formę rozliczenia.

10. PRZEPISY ZWIĄZANE

10.1 Ustawy:

- Ustawa z dnia 7 lipca 1994r. Prawo Budowlane z późniejszymi zmianami
- Ustawa z dnia 29 stycznia 2004r.- Prawo Zamówień Publicznych
- Ustawa z dnia 16 kwietnia 2004r.- O wyrobach budowlanych
- Ustawa z dnia 24 sierpnia 1991r.- O ochronie przeciwpożarowej

- Ustawa z dnia 21 grudnia 2004r.- O dozorcze technicznym

10.2 Rozporządzenia:

- Rozporządzenie Ministra Infrastruktury z dnia 26 czerwca 2003r w sprawie warunków i trybu postępowania dotyczącego rozbiórek oraz zmiany sposobu użytkowania obiektu budowlanego,
- Rozporządzenie Ministra Pracy i Polityki Społecznej z dnia 26 września 1997r.- w sprawie ogólnych przepisów bezpieczeństwa i higieny pracy,
- Rozporządzenie Ministra Infrastruktury z dnia 6 lutego 2003r.- w sprawie bezpieczeństwa i higieny pracy podczas wykonywania robót budowlanych,
- Rozporządzenia Ministra Infrastruktury z dnia 2 września 2004r.- w sprawie szczegółowego zakresu i formy sporządzania dokumentacji projektowej, specyfikacji technicznych wykonania i odbioru robót budowlanych oraz programu funkcjonalno-użytkowego,

10.3 Inne dokumenty i instrukcje

- Warunki techniczne wykonania i odbioru robót budowlano-montażowych Arkady Warszawa 1989-1990,
- Warunki techniczne wykonania i odbioru robót budowlanych ITB Warszawa 2003

ST.3.0. WYTYCZENIE OBIEKTU

CPV 45100000-8 Przygotowanie terenu pod budowę

1. WYMAGANIA OGÓLNE

1.1. Przedmiot ST

Przedmiotem niniejszej szczegółowej specyfikacji technicznej (SST) są ogólne wymagania dotyczące wykonania i odbioru robót geodezyjnych, związanych z inwestycją: Remont i przebudowa części budynku mieszkalno-biurowego w Kisielicach przy ul. Szkolnej 4 oraz zagospodarowanie terenu z przystosowaniem do potrzeb powstającej placówki opiekuńczo-wychowawczej, znajdującego się na działkach nr 1/4, 567/3, 8, obręb 1, ul. Szkolna 4, 14-220 Kisielice

1.2. Zakres stosowania ST

ST jest stosowana jako dokument przetargowy i kontraktowy przy zleceniu i realizacji robót wymienionych w punkcie 1.1.

1.3. Zakres robót objętych ST

Roboty, których dotyczy ST obejmują wszystkie czynności umożliwiające i mające na celu wytyczenie osi i krawędzi obiektu, wytyczenie osi podpór, założenie reperów roboczych w bezpośrednim sąsiedztwie obiektu w nawiązaniu do niwelacji państwowej.

1.4. Określenia podstawowe

Określenia podane w niniejszej ST są zgodne z obowiązującymi odpowiednimi normami i określeniami podanymi w OST 00.00.01 Ogólne wymagania dotyczące robót.

1.5. Ogólne wymagania dotyczące robót

Ogólne wymagania dotyczące robót podano w OST 00.00.01. "Wymagania ogólne". Wykonawca robót jest odpowiedzialny za jakość wykonania robót i ich zgodność z Dokumentacją Projektową, Specyfikacjami i poleceniami Inżyniera.

2. MATERIAŁY

2.1. Ogólne wymagania dotyczące materiałów

Ogólne wymagania dotyczące materiałów podano w OST 00.00.01 "Wymagania ogólne".

2.2. Szczegółowe wymagania dotyczące materiałów

Do wykonania robót konieczne są następujące materiały:

słupki betonowe, rury stalowe, trzpienie stalowe, pale drewniane.

Do utrwalenia punktów głównych należy stosować pale drewniane z gwoździem lub prętem stalowym, słupki betonowe albo rury metalowe o długości około 0,50 metra.

Pale drewniane umieszczone poza granicą robót ziemnych, powinny mieć średnicę od 0,15 do 0,20 m i długość od 1,5 do 1,7 m.

Do stabilizacji pozostałych punktów należy stosować paliki drewniane średnicy od 0,05 do 0,08 m i długości około 0,30 m, a dla punktów utrwalanych w istniejącej nawierzchni bolce stalowe średnicy 5 mm i długości od 0,04 do 0,05 m.

“Świadki” powinny mieć długość około 0,50 m i przekrój prostokątny.

3. SPRZĘT

3.1. Ogólne wymagania dotyczące sprzętu

Ogólne wymagania dotyczące sprzętu podano w OST 00.00.01 "Wymagania ogólne".

3.2. Szczegółowe wymagania dotyczące sprzętu

Do wykonania robót konieczny jest sprzęt geodezyjny taki jak:

- dalmierze
- niwelatory o podwyższonej dokładności
- tyczki i łąty niwelacyjne
- miernicze taśmy stalowe.

4. TRANSPORT

4.1. Ogólne wymagania dotyczące transportu

Ogólne wymagania dotyczące transportu podano w OST 00.00.01 "Wymagania ogólne".

4.2. Szczegółowe wymagania dotyczące transportu

Dowolny rodzaj środków transportowych zaakceptowany przez Inżyniera, służy do przewozu geodetów, sprzętu geodezyjnego oraz materiałów potrzebnych do wykonania robót objętych tą Specyfikacją.

5. WYKONANIE ROBÓT

5.1. Ogólne wymagania dotyczące wykonania robót

Ogólne wymagania dotyczące wykonania robót podano w OST 00.00.01 "Wymagania ogólne".

5.2. Szczegółowe wymagania dotyczące wykonania robót

Prace pomiarowe powinny być wykonane zgodnie z obowiązującymi instrukcjami Głównego Urzędu Geodezji i Kartografii (GUGiK). GUGiK (od 1 do 7).

Przed przystąpieniem do robót Wykonawca powinien przejąć od Zamawiającego dane zawierające lokalizację i współrzędne punktów głównych trasy oraz reperów.

W oparciu o materiały dostarczone przez Zamawiającego, Wykonawca powinien przeprowadzić obliczenia i pomiary geodezyjne niezbędne do szczegółowego wytyczenia robót.

Prace pomiarowe powinny być wykonane przez osoby posiadające odpowiednie kwalifikacje i uprawnienia.

Wykonawca powinien:

sporządzić szkic miejsca budowy, lokalizujący położenie projektowanego obiektu budowlanego w odniesieniu do punktów z których będzie prowadzone tyczenie,

sporządzić szkic tyczenia obiektu, ustalający punkty główne i istotne linie drugiego rzędu, stanowiska pomiarowe, punkty nawiązania i repery,

sprawdzić tyczenie wstępne, w celu potwierdzenia zgodności rysunków lokalizacyjnych z rzeczywistymi wymiarami wytyczonego obiektu i dokumentacją,

sporządzić na czas trwania budowy szkic tyczenia, zawierający podstawowe i wtórne linie bazowe siatki głównej, przecięcia siatki, punkty nawiązania i repery,

sporządzić dla każdego obiektu szczegółowy szkic tyczenia wtórnego, także uwzględniający sprawdzenie wysokościowe, w celu zapewnienia prawidłowego umiejscowienia wszystkich elementów konstrukcji, zaleca się aby na każdym szkicu były zaznaczone miejsca przecięcia siatki lub przecięcia siatki mimośrodowej, repery robocze i linie odniesienia wysokości, stanowiska pionowników i punkty nawiązania,

prowadzić, podczas wznoszenia obiektu budowlanego, bieżący monitoring w celu sprawdzania zgodności realizowanego obiektu i jego otoczenia z dopuszczalnymi tolerancjami, w szczególności kontrola zgodności jest wymagana w odniesieniu do obiektu budowlanego, kanalizacji, dróg i ukształtowania powierzchni terenu.

Wykonawca powinien natychmiast poinformować Inspektora o wszelkich błędach wykrytych w wytyczeniu punktów głównych trasy i (lub) reperów roboczych. Błędy te powinny być usunięte na koszt Zamawiającego.

Na zakończenie budowy Wykonawca powinien:

wykonać powykonawczy pomiar inwentaryzacyjny, który rejestruje na potrzeby dokumentacji końcowej, położenie w poziomie i w pionie, budynków, punktów powierzchni terenu i przewodów medialnych, sporządzić oddzielny rysunek ze współrzędnymi, wskazujący usytuowanie i głębokości wszystkich zewnętrznych przyłączy medialnych.

Wykonawca zobowiązany jest również do oddania Inżynierowi dokumentacji dotyczącej osnów geodezyjnych i przekazania punktów w terenie na takich zasadach jak je przejmował.

5.2.1. Wyznaczenie obiektów inżynierskich

Roboty polegają na wytyczeniu i stabilizacji osi obiektów mostowych, osi belek, osi podpór oraz linii gzymsów w oparciu o Dokumentację Projektową.

Wytyczone punkty osi obiektów oraz podpór powinny być za stabilizowane w terenie przy pomocy pali drewnianych lub trzpieni stalowych.

Trwałej stabilizacji wymagaj: początek i koniec osi obiektu.

Usunięcie pali lub trzpieni z osi budowli może nastąpić tylko wówczas gdy zastąpi się je odpowiednimi palami lub trzpieniami po obu stronach osi, wbitymi poza granicami robót w sposób trwały i jednoznaczny.

Wymagania i kryteria dokładności dla robót pomiarowych zawarte są w Instrukcjach Technicznych GUGiK: G-3 (Geodezyjna obsługa inwestycji) i G-3.2 (Pomiary realizacyjne).

Wymagania dla robót pomiarowych związanych z wytyczeniem obiektu mostowego:

dokładność wytyczenia punktów charakterystycznych obiektu $\pm 1\text{cm}$

dokładność wyznaczenia rzędnych wysokościowych $\pm 1\text{cm}$

dokładność wyznaczenia wysokości reperów $\pm 0,5\text{cm}$,

dokładność wykonania elementów projektowanych $\pm 1\text{cm}$,

dokładność pomiarów poziomych $\pm 1\text{cm} / 50\text{m}$.

5.2.2. Wyznaczenie punktów wysokościowych

Wszystkie punkty wysokościowe i repery robocze przy obiektach inżynierskich muszą być nawiązane do reperów państwowych. Przed rozpoczęciem robót Wykonawca powinien założyć nowe punkty wysokościowe (słupki betonowe z bolcem), ustalić ich wysokość w stosunku do reperów państwowych i je chronić przez cały czas realizacji budowy.

5.2.3. Wyznaczenie przekrojów poprzecznych

Wyznaczenie przekrojów poprzecznych obejmuje wyznaczenie krawędzi nasypów i wykopów na powierzchni terenu (określenie granicy robót), zgodnie z dokumentacją projektową oraz w miejscach wymagających uzupełnienia dla poprawnego przeprowadzenia robót i w miejscach zaakceptowanych przez Inspektora.

Do wyznaczania krawędzi nasypów i wykopów należy stosować dobrze widoczne paliki lub wiechy. Wiechy należy stosować w przypadku nasypów o wysokości przekraczającej 1 metr oraz wykopów głębszych niż 1 metr. Odległość między palikami lub wiechami należy dostosować do ukształtowania terenu oraz geometrii trasy drogowej. Odległość ta co najmniej powinna odpowiadać odstępowi kolejnych przekrojów poprzecznych.

Profilowanie przekrojów poprzecznych musi umożliwiać wykonanie nasypów i wykopów o kształcie zgodnym z dokumentacją projektową.

5.2.4. Osnowa podstawowa (stałe punkty kontroli)

Inżynier przekaze Wykonawcy odpowiednią liczbę stałych punktów geodezyjnych osnowy poziomej i wysokościowej, aby umożliwić mu wykonanie prac związanych z wytyczaniem.

5.2.5. Osnowa realizacyjna (okresowe punkty kontroli)

W oparciu o sieć stałych punktów geodezyjnych osnowy poziomej i wysokościowej przekazanej przez Inżyniera, Wykonawca zobowiązany jest do założenia, utrzymania i uzupełniania osnowy realizacyjnej, o współrzędnych poziomych i wysokościowych dla lokalnego wytyczania robót.

Opracowany przez Wykonawcę i zatwierdzony przez Inżyniera projekt osnowy realizacyjnej poziomej i wysokościowej oraz system przeprowadzania kontroli okresowej punktów tej osnowy, powinny spełniać następujące warunki:

- a) punkty osnowy realizacyjnej należy wyznaczyć i utrwalić poza terenem wykonywania robót oraz odpowiednio zabezpieczyć przed naruszeniem lub uszkodzeniem,
- b) odległość pomiędzy punktami winna wynosić średnio około 250 m, a każdy punkt powinien być oznaczony w sposób zatwierdzony przez Inżyniera tak, aby był widoczny i łatwy do zidentyfikowania,
- c) sposób stabilizacji punktów geodezyjnych osnowy realizacyjnej oraz kryteria jej dokładności winny być zgodne z polskimi przepisami zawartymi w Instrukcjach Technicznych GUGiK:

G-3 (Geodezyjna obsługa inwestycji),

G-3.1 (Osnowy realizacyjne)

G-3.2 (Pomiary realizacyjne)

5.2.6. Tymczasowe punkty pomiarowe

Wykonawca może wyznaczyć jakiegokolwiek inne tymczasowe punkty pomiarowe zgodnie z zatwierdzonymi przez Inżyniera zasadami wykonania niezbędnych robót i wytyczyń oraz zgodnie z generalnymi zasadami wyszczególnionymi w instrukcjach i wytycznych GUGiK.

6. KONTROLA JAKOŚCI ROBÓT

6.1. Ogólne zasady kontroli jakości robót

Ogólne zasady kontroli jakości robót podano w OST 00.00.01 "Wymagania ogólne".

6.2. Szczegółowe zasady kontroli jakości robót

6.2.1 Kontrola osnowy realizacyjnej

Kontrolę osnowy realizacyjnej oraz prac pomiarowych należy prowadzić wg zasad określonych w instrukcjach i wytycznych GUGiK.

Wykonawca dostarczy Inżynierowi harmonogram pomiarów kontrolnych osnowy realizacyjnej przeprowadzanych w oparciu o stałe punkty geodezyjne przekazane przez Inżyniera.

Pomiary kontrolne odpowiednich fragmentów osnowy realizacyjnej należy wykonywać przed rozpoczęciem większych robót, a także co miesiąc w trakcie prowadzenia robót.

6.2.2. Kontrola wytyczenia obiektu

Kontrolę wytyczenia osi obiektów mostowych, osi podpór oraz linii gzymsów należy przeprowadzić w odniesieniu do wymagań punktu 5.2.4

7. OBMIAR ROBÓT

7.1. Ogólne zasady obmiaru robót

Ogólne zasady obmiaru robót podano w OST 00.00.01 "Wymagania ogólne".

7.2. Jednostka obmiarowa

Roboty objęte niniejszą Specyfikacją podlegają rozliczeniu ryczałtowemu obejmującemu wykonanie wszystkich robót składowych określonych w punkcie 1.3. Specyfikacji.

8. ODBIÓR ROBÓT

8.1. Ogólne zasady odbioru robót

Ogólne zasady odbioru robót podano w OST 00.00.01 "Wymagania ogólne".

8.2. Szczegółowe zasady odbioru robót

Odbiór robót objętych Specyfikacją polega na sprawdzeniu zgodności wyznaczonych elementów z Dokumentacją Projektową.

9. PODSTAWA ROZLICZENIA ROBÓT PODSTAWOWYCH, TYMCZASOWYCH, I PRAC TOWARZYSZĄCYCH

9.1. Ogólne ustalenia dotyczące podstawy płatności

Ogólne ustalenia dotyczące podstawy płatności podano w OST 00.00.01 "Wymagania ogólne".

9.2. Cena jednostki obmiarowej

Podstawą płatności jest cena ryczałtowa, która obejmuje:

- wykonanie projektu osnowy realizacyjnej oraz systemu przeprowadzania kontroli okresowej,
- zakup i dowóz materiałów potrzebnych do wytyczenia i stabilizacji punktów wytyczonych w terenie,
- prace pomiarowe,
- stabilizacja punktów wytyczonych w terenie, ich utrzymanie i uzupełnienie,
- wykonanie szkiców geodezyjnych.

10. PRZEPISY ZWIĄZANE

10.1 Normy

PN-S-02205:1998 Drogi samochodowe. Roboty ziemne. Wymagania i badania.

10.1 Inne dokumenty

Instrukcja techniczna 0-1 Ogólne zasady wykonywania prac geodezyjnych.

Instrukcja techniczna G-3 Geodezyjna obsługa inwestycji, Główny Urząd Geodezji i Kartografii, Warszawa 1979r.

Instrukcja techniczna G-1 Geodezyjna osnowa pozioma, GUGiK 1978.

Instrukcja techniczna G-2 Wysokościowa osnowa geodezyjna, GUGiK 1983.

Instrukcja techniczna G-4 Pomiary sytuacyjne i wysokościowe, GUGiK 1979.

Wytyczne techniczne G-3.2 Pomiary realizacyjne, GUGiK 1983.

Wytyczne techniczne G-3.1 Osnowy realizacyjne, GUGiK 1983.

PN-ISO 4463 Metody pomiarowe w budownictwie. Tyczenie i pomiar.

ST.4.0. ROBOTY ZIEMNE

CPV 45111200-0 Roboty w zakresie przygotowania terenu pod budowę i roboty ziemne

1. WYMAGANIA OGÓLNE

1.1. Przedmiot

Przedmiotem niniejszej szczegółowej specyfikacji technicznej (SST) są ogólne wymagania dotyczące wykonania i odbioru robót ziemnych, związanych z inwestycją: Remont i przebudowa części budynku mieszkalno-biurowego w Kisielicach przy ul. Szkolnej 4 oraz zagospodarowanie terenu z przystosowaniem do potrzeb powstającej placówki opiekuńczo-wychowawczej, znajdującego się na działkach nr 1/4, 5/67/3, 8, obręb 1, ul. Szkolna 4, 14-220 Kisielice.

1.2. Zakres robót

Ustalenia zawarte w niniejszej specyfikacji dotyczą zasad prowadzenia robót ziemnych w trakcie wykonywania wykopów pod ławy fundamentowe.

Szczegółowy zakres robót według kosztorysowego Przedmiaru Robót stanowiącego integralny załącznik do niniejszej specyfikacji technicznej.

Niniejsza specyfikacja opracowana została dla następujących klas robót według słownika CPV :

- kl.45.11. kod CPV 45111200-0 „Roboty w zakresie przygotowania terenu pod budowę i roboty ziemne”

2. MATERIAŁY

Grunt pochodzący z wykopu pozostawiony do jego zasypania.

3. SPRZĘT

Łomy, kilofy, ubijak, młoty, łopaty, szufle, wiadra, taczki, piły do metalu i drewna, młoty pneumatyczne, spycharka, ładowarka, dźwig, samochody samowładowcze, samochody skrzyniowe.

Brak szczególnych wymagań odnośnie sprzętu.

4. TRANSPORT

Grunt z wykopu można przewozić dowolnym środkiem transportu. Brak szczególnych wymagań odnośnie transportu.

5. WYKONANIE ROBÓT

Wykopy należy wykonać jako wykopy o ścianach pionowych. Wykopy wykonywać ręcznie. W miejscu, gdzie głębokość wykopu osiągnie 4 m poniżej poziomu przyległego terenu, należy zabezpieczyć ściany wykopu przed osuwaniem poprzez wykonanie deskowania wykopu lub poprzez miejscowe zastosowanie deskowania systemowego.

Ziemię z wykopów przewidzianą do ponownego wykorzystania (zasyp wykopów) należy składować w pobliżu wykopu.

Zagęszczenie gruntu w zasypanych wykopach powinno spełniać wymagania, dotyczące wartości wskaźnika zagęszczenia (Is) 0,97- 1,0.

Szczegółowy zakres i rodzaj robót opisano w pkt. 1.2. niniejszej specyfikacji.

6. KONTROLA JAKOŚCI

Polega na sprawdzeniu zgodności głębokości i trasy wykopu z dokumentacją projektową, jak również na sprawdzeniu przygotowania podłoża pod fundamenty.

W czasie kontroli szczególną uwagę należy zwrócić na:

- a) sprawdzenie obszaru i głębokości wykopu,
- b) zapewnienie stateczności ścian wykopów,
- c) zagęszczenie zasypanego wykopu.

Kontroli jakości dokonuje Inspektor na podstawie :

- dokumentacji technicznej,
- protokołów wykonanych robót,
- oględzin w naturze.

7. JEDNOSTKA OBMIARU

(m³) wykopu, jego zasypanie i roboty pomocnicze, (m²) rozebranych nawierzchni betonowych

8. ODBIÓR ROBÓT

Roboty odbiera Inspektor na podstawie zapisów w księdze obmiarów oraz dokumentacji technicznej i odbiorów częściowych, ze sprawdzeniem koordynacji robót.

9. PODSTAWA PŁATNOŚCI

Podstawę i system płatności określać będzie umowa zawarta między Zamawiającym a Wykonawcą.

Zaleca się formę rozliczenia ryczałtowego.

10. PRZEPISY ZWIĄZANE

PN-68/B-06250 Roboty ziemne budowlane, wymagania w zakresie wykonania i badania przy odbiorze
Szczegółowe przepisy z zakresu warunków BHP przy robotach rozbiórkowych - Rozp. Min. Bud. i Przemysłu
Mat. Bud. z dnia 28.03.72 - Dz. U. Nr. 13 poz. 93 z późniejszymi zmianami.

ST.5.0. STAL ZBROJENIOWA. ROBOTY ZBROJARSKIE

CPV 45223210-1 Roboty konstrukcyjne z wykorzystaniem stali, CPV 45262310-7 Zbrojenie

1. WYMAGANIA OGÓLNE

1.1. Przedmiot

Przedmiotem specyfikacji technicznej są wymagania dotyczące wykonania i odbioru robót zbrojarskich oraz wymagania dotyczące cech i jakości stali zbrojeniowej, związanych z inwestycją: Remont i przebudowa części budynku mieszkalno-biurowego w Kisielicach przy ul. Szkolnej 4 oraz zagospodarowanie terenu z przystosowaniem do potrzeb powstającej placówki opiekuńczo-wychowawczej, znajdującego się na działkach nr 1/4, 5/67/3, 8, obręb 1, ul. Szkolna 4, 14-220 Kisielice.

1.2. Zakres robót

Ustalenia zawarte w niniejszej specyfikacji technicznej dotyczą sposobu prowadzenia robót zbrojarskich oraz wymagań jakie powinna spełniać stal zbrojeniowa.

Szczegółowy zakres robót według kosztorysowego Przedmiaru Robót stanowiącego integralny załącznik do niniejszej specyfikacji technicznej.

Niniejsza specyfikacja opracowana została dla następujących klas robót według słownika CPV: 45223210-1 Roboty konstrukcyjne z wykorzystaniem stali, CPV 45262310-7 Zbrojenie.

2. MATERIAŁY

2.1. Stal zbrojeniowa

Pręty stalowe do zbrojenia betonu winny być zgodne z wymaganiami PN-82/H-93215 i PN-91/S-10042.

Stal zbrojeniowa dostarczana na budowę powinna mieć atest hutniczy.

2.1.1. Asortyment stali

Do zbrojenia betonu prętami wiotkimi należy stosować następujące klasy i gatunki stali oraz średnice prętów: stal A-III(34GS), A-IIIN(RB500W) oraz A-0 (St3S), średnice od $\phi 6$ ÷ $\phi 16$ mm.

3. SPRZET

Prace zbrojarskie wykonane specjalistycznymi urządzeniami stanowiącymi wyposażenie zbrojarni (giętarki, noże mechaniczne, prostowarki, wciągarki, młotki, itp.).

Sprzęt używany do wykonania zbrojenia musi być zaakceptowany przez Inżyniera.

4. TRANSPORT

Załadunek, transport, rozładunek i składowanie materiałów do wykonania zbrojenia powinny odbywać się tak aby zachować ich dobry stan techniczny, a przede wszystkim tak , aby zapewnić nieodkształcalność elementów stalowych.

Materiały należy ułożyć równomiernie na całej powierzchni ładunkowej, obok siebie i zabezpieczyć przed możliwością przesuwania się podczas transportu.

5. WYKONANIE ROBÓT

5.1. Wymagania ogólne

Wymagania ogólne w stosunku do prowadzonych robót zgodnie z ST.1.0. Wymagania ogólne.

5.2. Przygotowanie zbrojenia.

5.2.1. Czyszczenie prętów

W przypadku skorodowania prętów zbrojenia lub ich zanieczyszczenia w stopniu przekraczającym wymagania punktu 5.3.1. należy przeprowadzić ich czyszczenie. Rozumie się, że zanieczyszczenia powstały w okresie od przyjęcia stali na budowie do jej wbudowania.

Pręty zatłuszczone lub zabrudzone farbami należy czyścić preparatami rozpuszczającymi tłuszcze.

Stal narażona na choćby chwilowe działanie słonej wody należy zmyć wodą słodką.

Stal pokrytą łuszczącą się rdzą i zabloconą oczyszcza się szczotkami drucianymi ręcznie lub mechanicznie lub też przez piaskowanie. Po oczyszczeniu należy sprawdzić wymiary przekroju poprzecznego prętów.

Stal tylko zabloconą można zmyć strumieniem wody.

Pręty oblodzone odmraża się strumieniem ciepłej wody.

Możliwe są również inne sposoby czyszczenia stali zbrojeniowej akceptowane przez Inżyniera.

5.2.2. Prostowanie prętów

Dopuszczalna wielkość miejscowego wykrzywienia pręta od linii prostej nie powinna przekraczać 4 mm.

Dopuszcza się prostowanie prętów za pomocą kluczy, młotków, prostowarek i wciągarek.

5.2.3. Cięcie prętów zbrojeniowych

Cięcie prętów należy wykonywać przy maksymalnym wykorzystaniu materiału. Wskazane jest sporządzenie w tym celu planu cięcia. Pręty ucinają się z dokładnością do 1.0 cm. Cięcia przeprowadza się przy użyciu mechanicznych noży. Należy ucinąć pręty krótsze od długości podanej w projekcie o wydłużenie zależne od wielkości i ilości odgięć.

Wydłużenia prętów (cm) powstające podczas ich odginania o dany kąt podaje poniższa tabela.

Tabela 1- Wydłużenia prętów (cm) powstające podczas ich odginania o dany kąt

Średnica pręta [mm]	Kąt odgięcia			
	45	90	135	180
8	-	1.0	1.0	1.0
10	0.5	1.0	1.0	1.5
12	0.5	1.0	1.0	1.5
14	0.5	1.5	1.5	2.0
16	0.5	1.5	1.5	2.5
20	1.0	1.5	2.0	3.0
22	1.0	2.0	3.0	4.0
25	1.5	2.5	3.5	4.5
30	2.5	3.5	5.0	6.0
32	3.0	4.0	6.0	7.0

5.2.4. Odgięcia prętów i haki

Minimalne średnice trzpieni do używanych przy wykonywaniu haków zbrojenia podaje tabela nr 1 (PN-91/S-10042).

Tabela 2. Minimalne średnice trzpieni używanych przy wykonywaniu haków zbrojenia

Średnica pręta zaginanego mm	Stal żebrowana		
	Rak < 400 MPa	400 < Rak < 500 Mpa	Rak > 500 MPa
D < 10	d0 = 3d	d0 = 4d	d0 = 4d
10 < d < 20	d0 = 4d	d0 = 5d	d0 = 5d
20 < d < 28	d0 = 6d	d0 = 7d	d0 = 8d
D > 28	d0 = 8d	-	-

d - oznacza średnicę pręta

Minimalna odległość od krzywizny pręta do miejsca gdzie można na nim położyć spoinę wynosi 10 d.

Na zimno, na budowie można wykonywać odgięcia prętów średnicy $d < 12$ mm. Pręty o średnicy $d > 12$ mm powinny być odginane z kontrolowanym podgrzewaniem.

Wewnętrzna średnica odgięcia prętów zbrojenia głównego, poza odgięciem w obrębie haka, powinna być nie mniejsza niż :

5d dla stali klasy A-0 i A-I

10d dla stali klasy A - III

W miejscach zagięć i załamań elementów konstrukcji w których zagięcia ulegają jednocześnie wszystkie pręty zbrojenia rozciąganego należy stosować średnicę zagięcia równą co najmniej 20d.

Wewnętrzna średnica odgięcia strzemion i prętów montażowych powinna spełniać warunki podane dla haków.

Należy zwrócić uwagę przy odbiorze haków (odgięć) prętów na ich zewnętrzną stronę. Niedopuszczalne są tam pęknięcia powstałe podczas wyginania.

5.3. Montaż zbrojenia

5.3.1. Wymagania ogólne

Wymaga się następującej klasy stali : A-0 i A - III, (PN-91/S-10041, PN-90/B-03200, PN-77/B-06200), dla zbrojenia betonu.

Układ zbrojenia w konstrukcji musi umożliwić jego dokładne otoczenie przez jednorodny beton.

Po ułożeniu zbrojenia w deskowaniu, rozmieszczenie prętów względem siebie i względem deskowania nie może ulec zmianie.

W konstrukcję można wbudować stal pokrytą co najwyżej nalotem nie łuszczącej się rdzy. Nie można wbudowywać stali zatłuszczonej smarami lub innymi środkami chemicznymi, zabrudzonej farbami, zablokowanej i oblodzonej stali która była wystawiona na działanie słonej wody.

Stan powierzchni wkładki zbrojeniowych ma być zadowolający bezpośrednio przed betonowaniem.

Możliwe jest wykonanie zbrojenia z prętów o innej średnicy niż przewidziane w projekcie oraz zastosowanie innego gatunku stali ; zmiany te wymagają zgody pisemnej Inżyniera .

Beton jest zbrojony prętami żebranymi o średnicy nie większej niż 32 mm .

Końcówki drutów wiązkowych muszą być odgięte do środka betonowanego elementu.

Minimalna grubość otuliny zewnętrznej w świetle prętów i powierzchni przekroju elementu żelbetowego powinna wynosić co najmniej:

$C_{min} > 0$ jeżeli $d_g < 32$ mm

$C_{min} > 0 + 5$ jeżeli $d_g > 32$ mm .

Przed betonowaniem zbrojenie powinno być odebrane przez Inżyniera i odbiór wpisany do dziennika budowy.

Układanie zbrojenia bezpośrednio na deskowaniu i podnoszenie na odpowiednią wysokość w trakcie betonowania jest niedopuszczalne.

Niedopuszczalne jest chodzenie i transportowanie materiałów po wykonanym szkielecie zbrojeniowym.

5.3.2. Montowanie zbrojenia

5.3.2.1. Łączenie prętów za pomocą spawania

Dopuszcza się następujące rodzaje spawanych połączeń prętów:

- czołowe, elektryczne, oporowe,
- nakładkowe spoiny dwustronne - łukiem elektrycznym,
- nakładkowe spoiny jednostronne - łukiem elektrycznym,
- zakładkowe spoiny jednostronne - łukiem elektrycznym,
- zakładkowe spoiny dwustronne - łukiem elektrycznym,

5.3.2.2. Łączenie pojedynczych prętów na zakład bez spawania

Dopuszcza się łączenie na zakład bez spawania (wiązanie drutem) prętów prostych.

5.3.2.3. Skrzyżowania prętów

Skrzyżowania prętów należy wiązać drutem wiązkowym, zgrzewać lub łączyć tzw. słupkami dystansowymi.

Drut wiązkowy, wyżarzony, o średnicy 1 mm używa się do łączenia prętów o średnicy do 12 mm. Przy średnicach większych należy stosować drut o średnicy 1.5 mm.

W szkieletach zbrojenia belek i słupów należy łączyć wszystkie skrzyżowania prętów narożnych ze strzemionami.

6. KONTROLA JAKOŚCI

Dopuszczalne tolerancje wymiarów w zakresie cięcia, gięcia i rozmieszczenia zbrojenia podaje tabela nr 3.

Niezależnie od tolerancji podanych w tabeli obowiązują następujące wytyczne:

-Dopuszczalne odchylenie strzemion od linii prostopadłej do zbrojenia głównego nie powinno przekraczać 3%.

-Różnica w wymiarach oczek siatki nie powinna przekraczać 3mm.

-Dopuszczalna różnica w wykonaniu siatki na jej długości nie powinna przekraczać 25 mm,

liczba uszkodzonych skrzyżowań w dostarczonych na budowę siatkach nie powinna przekraczać 20% w stosunku do wszystkich skrzyżowań w siatce. Liczba uszkodzonych skrzyżowań na jednym przęcie nie może przekraczać 25% ogólnej ich liczby na tym przęcie, różnice w rozstawie między prętami głównymi w siatce nie powinny przekraczać 5 cm.

-Różnice w rozstawie strzemion nie powinny przekraczać 2 cm.

Tabela 3. Dopuszczalne tolerancje wymiarów w zakresie cięcia, gięcia i rozmieszczania zbrojenia

Parametr	Zakresy tolerancji	Dopuszczalna odchyłka
Cięcia prętów (L – długość pręta wg projektu)	dla $L < 6.0$ m	20 mm
	dla $L > 6.0$ m	30 mm
Odgięcia (odchylenia w stosunku do położenia określonego w projekcie)	dla $L < 0.5$ m	10 mm
	dla 0.5 m $< L < 1.5$ m	15 mm
	dla $L > 1.5$ m	20 mm

Usytuowanie prętów otulenie (zmniejszenie wymiaru w stosunku do wymagań projektu)		< 5 mm
odchylenie plusowe (h – jest całkowitą grubością elementu)	dla $h < 0.5$ m dla $0.5 \text{ m} < h < 1.5$ m dla $h > 1.5$ m	10 mm 15 mm 20 mm
odstęp między sąsiednimi równoległymi prętami (a – jest odległością projektowaną między powierzchniami przyległych prętów)	a < 0.05 m a < 0.20 m a < 0.40 m a > 0.40 m	5 mm 10 mm 20 mm 30 mm
odchylenia w relacji do grubości lub szerokości w każdym punkcie zbrojenia (b – oznacza całkowitą grubość lub szerokość elementu)	b < 0.25 m. b < 0.50 m. b < 1.5 m. b > 1.5 m.	10 mm 15 mm 20 mm 30 mm

7. JEDNOSTKA OBMARU

Jednostką obmiarową jest tona (t) stali konstrukcyjnej.

8. ODBIÓR ROBÓT

Inspektor na podstawie zapisów w książce obmiarów i dzienniku budowy.

- a). Przejęcie robót zbrojarskich
- b). Świadczenie Wykonania.

9. PODSTAWA PŁATNOŚCI

Podstawę i system płatności określać będzie umowa zawarta między Zamawiającym a Wykonawcą.

10. PRZEPISY ZWIĄZANE

10.1. Normy

PN-86/H-84018 Stal niskostopowa o podwyższonej wytrzymałości

PN-89/H-84023/01. Stal określonego stosowania. Stal do zbrojenia betonu. Gatunki.

PN-82/H-93215. Walcówka pręty stalowe do zbrojenia betonu

PN-84/H-9300 Walcówka pręty i kształtowniki walcowane na gorąco ze stali węglowych zwykłej jakości i niskostopowych o podwyższonej wytrzymałości. Wymagania i badania.

PN-80.H-04310. Próba statyczna rozciągania metali.

PN-78/H-04408. Technologiczna próba zginania.

PN-90/B-03200 Konstrukcje stalowe. Obliczenia statyczne i projektowanie.

PN-77/B-06200 Konstrukcje stalowe budowlane. Wymagania i badania.

10.2. Inne dokumenty

[1] Aprobata Techniczna do stosowania w budownictwie nr 83591.

Stal zbrojeniowa żebrzana gatunku 10425.0/10425.9, importowana z CiSFR. IBDiM Warszawa 1992.

[2] Aprobata Techniczna do stosowania w budownictwie nr 83891.

Stal zbrojeniowa gatunku 18G2 i 34GS o użebrowaniu według normy DIN488. ITB. Warszawa 1992.

ST.6.0. BETON KONSTRUKCYJNY. ROBOTY BETONIARSKIE

CPV 45223500-1 Konstrukcje z betonu zbrojonego, CPV 45262311-4 Betonowanie konstrukcji

1. WYMAGANIA OGÓLNE

1.1. Przedmiot

Przedmiotem specyfikacji technicznej są wymagania dotyczące wykonania i odbioru robót betoniarskich oraz wymagania dotyczące właściwości betonu konstrukcyjnego, związanych z inwestycją: Remont i przebudowa części budynku mieszkalno-biurowego w Kisielicach przy ul. Szkolnej 4 oraz zagospodarowanie terenu z przystosowaniem do potrzeb powstającej placówki opiekuńczo-wychowawczej, znajdującego się na działkach nr 1/4, 567/3, 8, obręb 1, ul. Szkolna 4, 14-220 Kisielice.

1.2. Zakres robót

Ustalenia zawarte w niniejszej specyfikacji technicznej dotyczą technologii produkcji betonu i betonowania konstrukcji.

Szczegółowy zakres robót według kosztorysowego Przedmiaru Robót stanowiącego integralny załącznik do niniejszej specyfikacji technicznej.

2. MATERIAŁY

2.1. Cement

Cement jest najważniejszym składnikiem betonu i powinien posiadać następujące właściwości:

- wysoką wytrzymałość,
- mały skurcz, szczególnie w okresie początkowym,
- wydzielanie małej ilości ciepła przy wiązaniu.

Celem otrzymania betonu w dużym stopniu nieprzepuszczalnego i trwałego, a więc odpornego na działanie agresywnego środowiska, należy stosować wyłącznie cement portlandzki (bez dodatków), o podwyższonej odporności na wpływy chemiczne.

Do betonu klasy B20 zaleca się cement marki 25 oraz 32,5. Wymaga się, aby cementy te charakteryzowały się następującym składem:

- zawartość krzemianu trójwapniowego (alitu) C3S 50-60 %,
- zawartość glinianu trójwapniowego C3A, możliwie niska, do 7 %,
- zawartość alkaliów do 0.6 %, a przy stosowaniu kruszywa niereaktywnego do 0.9 %.

Ponadto zaleca się, aby zawartość $C4AF+2*C3A < 20\%$. Cement pochodzący z każdej dostawy musi spełniać wymagania zawarte w PN-88/B-3000. Nie dopuszcza się występowania w cemencie grudek nie dających się rozgnieść w palcach. Wykonawca powinien dokonywać kontroli cementu przed użyciem go do wykonania mieszanki betonowej, nawet bez oczekiwania na zlecenie nadzoru inwestorskiego, w urzędowym laboratorium do badań materiałowych i przekazywać Inżynierowi, kopie wszystkich świadectw tych prób, dokonując jednocześnie odpowiednich zapisów w Dzienniku Budowy.

Obowiązkiem Inżyniera jest żądanie powtórzenia badań tej samej partii cementu, jeśli istnieje podejrzenie obniżenia jakości cementu spowodowane jakkolwiek przyczyną.

Kontrola cementu winna obejmować:

- oznaczenie czasu wiązania wg PN-88/B-04300,
- oznaczenie zmiany objętości wg PN-88/B-04300,
- sprawdzenie zawartości grudek (zbryleń) cementu nie dających się rozgnieść w palcach i nie rozpadających się w wodzie.

Cement należy przechowywać w sposób zgodny z postanowieniami normy BN-88/6731-08.

2.2. Kruszywo

Kruszywo powinno spełniać wszystkie wymagania normy PN-86/B-06712 (wymagania dla kruszyw do betonów klasy powyżej B25). Powinno składać się z elementów niewrażliwych na przemarzanie, nie zawierać składników łamliwych, pyłących czy o budowie warstwowej, gipsu ani rozpuszczalnych siarczanów, piryków, piryków gliniastych i składników organicznych. Wykonawca powinien dostarczyć pisemne stwierdzenie, w oparciu o wykonane badania mineralogiczne, o braku obecności form krzemionki (opal, chalcedon, trydymit,) i wapieni dolomitycznych reaktywnych w stosunku do alkaliów zawartych w cemencie, wykonując niezbędne badania laboratoryjne.

Kruszywo keramzytowe powinno odpowiadać wymogom BN-76/6722-04. Marki jakie można uzyskać z betonu keramzytowego – od 3 - 25 MPa. Beton o strukturze zwartej, zawierający co najmniej 300 kg/m³ cementu uważa się za odporny na działanie mrozu.

2.2.1. Kruszywo grube

Do betonów klas B20 stosować grysy granitowe lub bazaltowe o maksymalnym wymiarze ziarna do 16 mm. Stosowanie gryków z innych skał dopuścić można pod warunkiem zbadania ich w placówce badawczej wskazanej przez Inżyniera i uzyskania wyników spełniających podane niżej wymagania.

Grysy powinny odpowiadać następującym wymaganiom:

- zawartość pyłów mineralnych do 1%
- zawartość ziaren nieforemnych (wydłużonych i płaskich) do 20%,
- wskaźnik rozkruszenia:
dla grysów granitowych do 16%,
dla grysów bazaltowych i innych do 8%,
- nasiąkliwość do 1.2%
- mrozoodporność wg metody bezpośredniej do 2%,
- mrozoodporność wg zmodyfikowanej metody bezpośredniej (wg BN-84/6774-02) do 10%,
- reaktywność alkaliczna z cementem określona wg PN-78/B-06714/34 nie wywołująca zwiększenia wymiarów liniowych ponad 0.1%,
- zawartość związków siarki do 0.1%,
- zawartość zanieczyszczeń obcych do 0.25%,
- zawartość zanieczyszczeń organicznych nie dająca barwy ciemniejszej od wzorcowej.

Żwir powinien spełniać wymagania PN-86/B-06712 "Kruszywa mineralne do betonu" dla marki 30 w zakresie cech fizycznych i chemicznych. Ponadto ogranicza się do 10% mrozoodporność żwiru badaną zmodyfikowaną metodą bezpośrednią. W kruszywie grubym, tj. w grysach i żwirach nie dopuszcza się grudek gliny. Zaleca się, aby zawartość podziarna nie przekraczała 5%, a nadziarna 10%.

Kruszywo pochodzące z każdej dostawy musi być poddane badaniom niepełnym obejmującym:

- oznaczenie składu ziarnowego wg PN-78/B-06714/15,
- oznaczenie zawartości ziaren nieforemnych wg PN-78/B-06714/16,
- oznaczenie zawartości pyłów mineralnych wg PN-78/B-06714/13,-
- oznaczenie zawartości zanieczyszczeń obcych wg PN-78/B-06714/12
- oznaczenie zawartości grudek gliny (oznaczać jak zawartość zanieczyszczeń obcych).

Należy zobowiązać dostawcę do przekazywania dla każdej partii kruszywa wyników badań pełnych oraz okresowo wynik badania specjalnego dotyczącego reaktywności alkalicznej.

2.2.2. Kruszywo drobne

Kruszywem drobnym powinny być piaski o uziarnieniu do 2 mm pochodzenia rzeczno lub kompozycja piasku rzeczno i kopalnianego uszlachetnionego.

Zawartość poszczególnych frakcji w stosie okrucowym piasku powinna wynosić:

do 0.25 mm 14 do 19%,

do 0.5 mm 33 do 48%,

do 1 mm 57 do 76% .

Piasek powinien spełniać następujące wymagania :

- zawartość pyłów mineralnych do 1.5%,
- reaktywność alkaliczna z cementem określona wg PN-78/B-06714/34 nie wywołująca zwiększenia wymiarów liniowych ponad 0.1%,
- zawartość związków siarki do 0.2%,
- zawartość zanieczyszczeń obcych do 0.25%,
- zawartość zanieczyszczeń organicznych nie dająca barwy ciemniejszej od wzorcowej.

W kruszywie drobnym nie dopuszcza się grudek gliny. Piasek pochodzący z każdej dostawy musi być poddany badaniom niepełnym obejmującym :

- oznaczenie składu ziarnowego wg PN-78/B-06714/15,
- oznaczenie zawartości pyłów mineralnych wg PN-78/B-06714/13,-
- oznaczenie zawartości zanieczyszczeń obcych wg PN-78/B-06714/12
- oznaczenie zawartości grudek gliny (oznaczać jak zawartość zanieczyszczeń obcych).

Należy zobowiązać dostawcę do przekazywania dla każdej dostawy piasku wyników badań pełnych oraz okresowo wynik badania specjalnego dotyczącego reaktywności alkalicznej.

2.2.3. Uziarnienie kruszywa

Mieszanki kruszywa drobnego i grubego wymieszane w odpowiednich proporcjach powinny utworzyć stałą kompozycję granulometryczną, która pozwoli na uzyskanie wymaganych właściwości zarówno świeżego betonu (konsystencja, jednorodność, urabialność, zawartość powietrza) jak i stwardniałego (wytrzymałość, przepuszczalność, moduł sprężystości, skurcz). Krzywa granulometryczna powinna zapewnić uzyskanie maksymalnej szczelności betonu przy minimalnym zużyciu cementu i wody. Szczególną uwagę należy zwrócić na uziarnienie piasku w celu zredukowania do minimum wydzielania mleczka cementowego. Kruszywo powinno składać się z co najmniej 3 frakcji; dla frakcji najdrobniejszej pozostałość na sicie o boku oczka 4 mm nie może być większa niż 5%. Poszczególne frakcje nie mogą zawierać uziarnienia przynależnego do frakcji niższej w ilości przewyższającej 15% i uziarnienia przynależnego do frakcji wyższej w ilości przekraczającej 10% całego składu frakcji.

Zalecane graniczne uziarnienie kruszywa

Bok oczka sita : [mm]	Przechodzi przez sito [%]	
	kruszywo do 16 mm	kruszywo do 31,5 mm
0.25	3 do 8	2 do 8
0.50	7 do 20	5 do 18
1.0	12 do 32	8 do 28
2.0	21 do 42	14 do 37
4.0	36 do 56	23 do 47
8.0	60 do 76	38 do 62
16.0	100	62 do 80
31.5		100

Maksymalny wymiar ziaren kruszywa powinien pozwalać na wypełnienie mieszanką każdej części konstrukcji przy uwzględnieniu urabialności mieszanki, ilości zbrojenia i grubości otuliny.

2.3. Woda

Woda zarobowa do betonu powinna spełniać wszystkie wymagania PN-88/B-32250 "Materiały budowlane. Woda do betonów i zapraw." Powinna pochodzić ze źródeł nie budzących żadnych wątpliwości, lub dobrze zbadanych. Stosowanie wody z wodociągu nie wymaga badań. Woda powinna być dodawana w możliwie najmniejszych ilościach w stosunku do założonej wytrzymałości i stopnia urabialności mieszanki betonowej, biorąc pod uwagę również ilości wody zawarte w kruszywie, w sposób pozwalający na zachowanie możliwie małego stosunku w/c nie większego niż 0,50.

2.4. Dodatki i domieszki do betonu

Zaleca się stosowanie do mieszanek betonowych domieszek chemicznych o działaniu napowietrzającym i uplastyczniającym. Zaleca się doświadczać sprawdzenie skuteczności domieszek przy ustalaniu recepty mieszanki betonowej.

W celu uzyskania betonów w dużym stopniu nieprzepuszczalnych i trwałych o niskim stosunku w/c i wysokiej urabialności, zaleca się stosować plastyfikatory oraz środki napowietrzające.

Rodzaj domieszki należy uzgodnić z Inżynierem na etapie zatwierdzenia recepty na beton. Warunkiem zastosowania określonej domieszki jest aktualna aprobata techniczna.

Domieszki należy stosować do mieszanek betonowych wykonywanych przy użyciu cementów portlandzkich marki 35 i wyższych.

Dodatek w postaci włókna stalowego powinien posiadać aprobatę techniczną zależności od rodzaju włókien produkowane są jako proste posiadające haczykowate zakończenia oraz z tłoczeniami na powierzchni druturiflowane. Dozowanie bezpośrednio do mieszanki w ilościach 20-90 kg/m³ betonu.

2.4.1. Dodatki uplastyczniające - plastyfikatory

Stosowanie plastyfikatorów pozwala na zmianę konsystencji mieszanki o 1 stopień w dół bez zmiany składu betonu i przy założonej wytrzymałości. Zmniejszenie ilości wody zarobowej dla uzyskania tej samej konsystencji co bez stosowania plastyfikatorów wynosi 10 do 20%, zagęszczenie i szczelność betonu są większe. Ulega podwyższeniu odporność na korozję siarczanową.

2.4.2. Dodatki uszczelniające

Sposób działania to zagęszczanie struktury betonu, przez co następuje podwyższenie wodoszczelności.

Optymalna ilość powietrza w mieszance wynosi 3 do 5%. Dodatki napowietrzające zwiększają urabialność, plastyczność, jednorodność, i wodoszczelność mieszanki betonowej.

3. SPRZET

Betoniarka wolnospadowa do betonów podkładowych i wyrównawczych, betoniarka o działaniu wymuszonym, mieszalniki z koszem, sprężarki, pompy wężowe, instalacja do wagowego dozowania składników, ubijaki i płyty wibracyjne, wibratory do wgłębne zagęszczania betonu.

Instalacje do wytwarzania betonu przed rozpoczęciem produkcji powinny być poddane oględzinom Inżyniera. Instalacje te powinny być typu automatycznego lub półautomatycznego przy wagowym dozowaniu kruszywa, cementu, wody i dodatków.

Mieszanie składników powinno odbywać się wyłącznie w betoniarkach o wymuszonym działaniu (zabrania się stosowania mieszarek wolnospadowych). Objętość mieszalników betoniarek musi zabezpieczać pomieszczenie wszystkich składników ważonych bez wyrzucania na zewnątrz.

4. TRANSPORT

4.1. Mieszanka betonowa

Roboty przewidziane do wykonania przy realizacji niniejszej inwestycji obejmują w znikomym stopniu roboty betoniarskie z uwagi na śladową ilość konstrukcji z betonu i dlatego zakłada się wytwarzanie mieszanki betonowej na miejscu budowy, w związku z czym transport poziomy odbywać się będzie za pomocą taczek.

W przypadku, gdyby zaistniała konieczność transportowania betonu z wytwórni należy stosować się niżej podanych zaleceń.

Transport betonu z wytwórni do miejsca wbudowania powinien być wykonywany przy użyciu odpowiednich środków w celu uniknięcia segregacji pojedynczych składników i zniszczenia betonu.

Mieszanka powinna być transportowana mieszalnikami samochodowymi (tzw. gruzkami), a czas transportu nie powinien być dłuższy niż:

- 90 min przy temperaturze otoczenia + 15st.C,
- 70 min przy temperaturze otoczenia + 20st.C,
- 30 min przy temperaturze otoczenia + 30st.C.

Nie są dozwolone samochody skrzyniowe ani wywrotki. Zaleca się podawanie betonu do miejsca wbudowania za pomocą specjalnych pojemników o konstrukcji umożliwiającej łatwe ich opróżnianie lub pompy przystosowanej do podawania mieszanek plastycznych. Dopuszcza się także przenośniki taśmowe, jednosekcyjne do podawania mieszanki na odległość nie większą od 10 m. Jeśli transport mieszanki do pojemnika będzie wykonywany przy użyciu betoniarki samochodowej jej jednorodność powinna być kontrolowana w czasie rozładunku. Obowiązkiem Inżyniera jest odrzucenie transportu betonu nie odpowiadającego opisanym wyżej wymaganiom.

Zaladunek, transport i wyładunek betonu powinien odbywać się w taki sposób, aby zachować jego właściwości techniczne, a przede wszystkim w taki sposób, by nie dopuścić do jego związania przed wbetonowaniem.

Wyładunek mieszanki ze środka transportowego powinien się odbywać z zachowaniem maksymalnej ostrożności celem uniknięcia rozsegregowania składników.

Mieszanki betonowej nie należy zrzucać z wysokości większej niż 0,75m od powierzchni, na którą spada. W przypadku większej wysokości należy stosować rynny zsypowe lub leje zsypowe teleskopowe.

5. WYKONANIE ROBÓT

5.1. Wytwarzanie betonu

Projekt mieszanki betonowej powinien być przygotowany przez Wykonawcę i zatwierdzony przez Inżyniera.

Wytwarzanie betonu powinno odbywać się w wytwórni, ale przy śladowych pracach betoniarskich i małym znaczeniu wykonywanej konstrukcji dopuszcza się przygotowanie mieszanki betonowej na budowie.

Dozowanie kruszywa powinno być wykonywane z dokładnością 2%. Dozowanie cementu powinno odbywać się na niezależnej wadze, o większej dokładności.

Dla wody i dodatków dozwolone jest również dozowanie objętościowe. Dozowanie wody winno być dokonywane z dokładnością 2%.

Czas i prędkość mieszania powinny być tak dobrane, by produkować mieszankę odpowiadającą warunkom jednorodności, o których była mowa powyżej. Zarób powinien być jednorodny. Urabialność mieszanki powinna pozwolić na uzyskanie maksymalnej szczelności po zawibrowaniu bez wystąpienia pustek w masie betonu lub na powierzchni. Urabialność nie może być osiągnięta przy większym zużyciu wody niż przewidziano w recepturze mieszanki. Inżynier może zezwolić na stosowanie środków napowietrzających, plastyfikatorów, upłynniaczy nawet, jeśli ich zastosowanie nie było przewidziane w projekcie. Produkcja betonu i betonowanie powinny zostać przerwane, gdy temperatura spadnie poniżej 0st.C, za wyjątkiem sytuacji szczególnych, lecz wtedy Inżynier wyda każdorazowo dyspozycję na piśmie z podaniem warunków betonowania. Skład mieszanki betonowej powinien zapewnić szczelność ułożenia mieszanki w wyniku zagęszczania przez wibrowanie. Przy projektowaniu składu mieszanki betonowej zagęszczanej przez wibrowanie i dojrzewającej w warunkach naturalnych (przy średniej temperaturze dobowej > 10st.C), średnie wymagane wytrzymałości na ściskanie betonu poszczególnych klas przyjmuje się równe wartościom 1.3 RbG. W przypadku odmiennych warunków wykonania i dojrzewania betonu (np. prasowanie, odpowietrzanie, dojrzewanie w warunkach podwyższonej temperatury) należy uwzględnić wpływ tych czynników na wytrzymałość i inne cechy betonu. Wartość stosunku c/w nie może być mniejsza niż 2 (Wartość stosunku w/c nie większa niż 0.5). Konsystencja mieszanek nie rzadsza od plastycznej, sprawdzana aparatem Ve-Be. Dopuszcza się badanie konsystencji plastycznej stożkiem opadowym wyłącznie w warunkach budowy. Stosunek poszczególnych frakcji kruszywa grubego ustalony doświadczalnie powinien odpowiadać najmniejszej jamistości. Zawartość powietrza w mieszance betonowej nie powinien przekraczać wartości podanych w odpowiednim punkcie.

Przy doświadczalnym ustalaniu uziarnienia kruszywa należy przestrzegać następujących zasad :

- stosunek poszczególnych frakcji kruszywa grubego, osobno dozowanych, powinien być taki jak w mieszance kruszywa o najmniejszej jamistości,
- zawartość piasku zapewniać niezbędną urabialność przy zagęszczeniu przez wibrowanie oraz nie powinien przekraczać 42% przy kruszywie grubym do 16 mm i 37% przy kruszywie grubym do 31.5 mm.

Wartość współczynnika A, stosowanego do wyznaczania wskaźnika C/W, charakteryzującego mieszankę betonową należy wyznaczać doświadczalnie. Współczynnik ten wyznacza się na podstawie uzyskanych wytrzymałości betonów z mieszanek o różnych wartościach wskaźnika C/W - mniejszym i większym od

wartości przewidywanej teoretycznie - wykonanych ze stosowanych materiałów. Dla zmniejszenia skurczu betonu należy dążyć do jak najmniejszej ilości cementu. Dopuszcza się przekroczenie tych ilości o 10 % w uzasadnionych przypadkach za zgodą Inżyniera.

5.2. Wykończenie powierzchni betonowych

5.2.1. Powierzchnie uformowane

Powierzchnie niewidoczne:

Nie ma żadnych dodatkowych wymagań dotyczących powierzchni, które nie będą odkryte po ukończeniu robót.

5.2.2. Wykończenie nieuformowanych powierzchni betonowych

Powierzchnie niewidoczne:

Powierzchnie, które nie będą widoczne po zakończeniu robót należy jednorodnie wyrównać i wygładzić, aby otrzymać gładką powierzchnię. Żadne dodatkowe roboty nie są wymagane, jeżeli powierzchnie te nie służą jako pierwszy etap do prowadzenia prac wykończeniowych opisanych poniżej.

5.3. Układanie mieszanki betonowej (betonowanie)

5.3.1. Zalecenia ogólne

Betonowanie powinno być wykonywane ze szczególną starannością i zgodnie z zasadami sztuki budowlanej.

Betonowanie może zostać rozpoczęte po sprawdzeniu deskowań i zbrojenia przez Inżyniera i po dokonaniu na ten temat wpisu do dziennika budowy.

Przy betonowaniu konstrukcji należy zachować następujące warunki:

- deskowanie należy starannie oczyścić przez przedmuchiwanie sprężonym powietrzem.
- deskowanie należy pokryć środkiem anty-adhezyjnym dopuszczonym do stosowania w budownictwie, który powoduje ułatwienie przy rozdeskowaniu konstrukcji i poprawienie wyglądu powierzchni betonowych
- betonowanie konstrukcji wykonywać wyłącznie w temperaturach $>+5\text{st.C}$, zachowując warunki umożliwiające uzyskanie przez beton wytrzymałości $>15\text{MPa}$. W wyjątkowych przypadkach dopuszcza się betonowanie w temperaturze do -5st.C , jednak wymaga to zgody Inżyniera oraz zapewnienia mieszanki betonowej o temperaturze $+20\text{st.C}$ w chwili jej układania zabezpieczenia uformowanego elementu przed utratą ciepła w czasie co najmniej 7 dni; prace betoniarskie powinny być prowadzone wówczas pod bezpośrednim nadzorem Inżyniera,
- mieszanki betonowej nie należy zrzucić z wysokości $> 0.75\text{m}$ od powierzchni, na którą spada; w przypadku, gdy wysokość ta jest większa, należy mieszankę podawać za pomocą rynny zsykowej (do wysokości 3m) lub leja zsykowego teleskopowego (do wysokości 8m),
- wibratory węgłne stosować o częstotliwości min. 6000 drgań/min z buławami o średnicy < 0.65 odległości między prętami zbrojenia, leżącymi w płaszczyźnie poziomej,
- podczas zagęszczania wibratorami węgłnymi nie wolno dotykać zbrojenia buławą wibratora,
- podczas zagęszczania wibratorami węgłnymi zagłębiać buławę na głębokość 5-8 cm w warstwę poprzednią i przetrzymywać buławę w jednym miejscu przez 20-30 sek., po czym wyjmować powoli w stanie wibrującym,
- kolejne miejsca zagłębiania buławy powinny być od siebie oddalone o $1.4 R$ (R promień skutecznego działania wibratora), odległość ta zwykle wynosi 0.35-0.7 m,
- belki (łaty) wibracyjne powinny być stosowane do wyrównywania powierzchni betonu płyt pomostów i charakteryzować się jednakowymi drganiami na całej długości,
- czas zagęszczania wibratorem powierzchniowym lub belką wibracyjną w jednym miejscu powinien wynosić od 30 do 60 sek.,
- zasięg działania wibratorów przyczepnych wynosi zwykle od 20 do 50 cm w kierunku głębokości i od 1.0 do 1.5 m w kierunku długości elementu; rozstaw wibratorów należy ustalać doświadczalnie, aby nie powstawały martwe pola, a mocowanie powinno być trwałe i sztywne.

Gdyby betonowanie było wykonywane w okresach obniżonych temperatur, wykonawca zobowiązany jest codziennie rejestrować minimalne temperatury za pomocą sprawdzonego termometru umieszczonego przy betonowanym elemencie. Beton powinien być układany w deskowaniu w ten sposób, aby zewnętrzne powierzchnie miały wygląd gładki, zwarty, jednorodny bez żadnych plam i skaz. Ewentualne nierówności i kawerny powinny być usunięte, a miejsca przypadkowo uszkodzone powinny zostać dokładnie naprawione zaprawą cementową natychmiast po rozdeskowaniu, ale tylko w przypadku jeśli uszkodzenia te są w granicach, które Inżynier uzna za dopuszczalne. W przeciwnym przypadku element podlega rozbiórce i odtworzeniu. Wszystkie wymienione wyżej roboty poprawkowe są wykonywane na koszt wykonawcy. Ewentualne łączniki stalowe (druć, śruby, itp.), które spełniały funkcję stężeń deskowań lub inną i wychodzą z betonu po rozdeskowaniu, powinny być obciążone przynajmniej 1.0 cm pod wykończoną powierzchnią betonu, a otwory powinny być wypełnione zaprawą cementową. Tam gdzie tylko możliwe, elementy form deskowania powinny być

zastabilizowane w dokładnej pozycji przy zastosowaniu prętów stalowych wewnątrz rurek z PCV lub podobnego materiału koloru szarego (rurki pozostają w betonie). Wyładunek mieszanki ze środka transportowego powinien następować z zachowaniem maksymalnej ostrożności celem uniknięcia rozsegregowania składników. Oprzyrządowanie, czasy i sposoby wibrowania powinny być uzgodnione i zatwierdzone przez Inżyniera. Zabrania się wyładunku mieszanki w jedną hałdę i rozprowadzenie jej przy pomocy wibratorów. Kolejne betonowania nie mogą tworzyć przerw, nieciągłości ani różnic wizualnych, a podjęcie betonowania może nastąpić tylko po oczyszczeniu, wyszczotkowaniu i zmyciu powierzchni betonu poprzedniego. Inżynier może, jeśli uzna to za celowe, zdecydować o konieczności betonowania ciągłego celem uniknięcia przerw. W tym przypadku praca winna być wykonywana na zmiany robocze i w dni świąteczne.

5.4. Pielęgnacja i warunki rozformowywania betonu dojrzewającego normalnie

Bezpośrednio po zakończeniu betonowania zaleca się przykrycie powierzchni betonu lekkimi osłonami wodoszczelnymi, zapobiegającymi odparowaniu wody z betonu i chroniącymi beton przed deszczem i inną wodą. Przy temperaturze otoczenia $> 5^{\circ}\text{C}$ należy nie później niż po 12 godzinach od zakończenia betonowania rozpocząć pielęgnację wilgotnościową betonu i prowadzić ją przez co najmniej 7 dni (polewanie co najmniej 3 razy na dobę). Nanoszenie błon nieprzepuszczających wody jest dopuszczalne tylko wtedy, gdy beton nie będzie się łączył z następną warstwą konstrukcji monolitycznej, a także gdy nie są stawiane specjalne wymagania dla jakości pielęgnowanej powierzchni. Woda stosowana do polewania betonu powinna spełniać wymagania PN-88/B-32250. W czasie dojrzewania betonu elementy powinny być chronione przed uderzeniami i drganiami. Rozformowywanie konstrukcji może nastąpić po osiągnięciu przez beton wytrzymałości rozformowywania (konstrukcje monolityczne), zgodnie z PN-63/B-06251 lub wytrzymałości manipulacyjnej (prefabrykaty).

Preparat do pielęgnacji powierzchni betonu: Antisol E, lub porównywalny, - cechy:

zapobiega zbyt szybkiemu wysychaniu betonu utrudniając powstawanie rys skurczowych (zwiększa odporność na działanie soli odladzających, podwyższa mrozoodporność i wodoszczelność). Przed stosowaniem preparat należy dokładnie wymieszać. Płyn natrykuje się równomiernie cienką warstwą na powierzchnię betonu ok. 0,5-2 godz. po jego ułożeniu.

Beton z keramzytu oraz beton zbrojony włóknem stalowym nie wymaga specjalnej pielęgnacji, postępować tak jak z betonem zwykłym.

5.5. Usterki wykonania

Pustki, raki i wykruszyny są dopuszczalne pod warunkiem, że powierzchnia, na której występują jest nie większa niż 0.5% powierzchni odpowiedniej ściany.

6. KONTROLA JAKOŚCI

6.1. Kontrola jakości mieszanki betonowej i betonu

6.1.1. Zakres kontroli

Zachowując w mocy wszystkie przepisy dotyczące wytrzymałości betonu, Inżynier ma prawo pobrania w każdym momencie, kiedy uzna to za stosowne, dalszych próbek materiałów lub betonów celem poddania badaniom bądź próbom laboratoryjnym.

Kontroli podlegają następujące właściwości mieszanki betonowej i betonu, badane wg PN-88/B-06250

- konsystencja mieszanki betonowej,
- zawartość powietrza w mieszance betonowej,
- wytrzymałość betonu na ściskanie,
- nasiąkliwość betonu,
- odporność betonu na działanie mrozu,
- przepuszczalność wody przez beton.

6.1.2. Sprawdzenie konsystencji mieszanki betonowej

Sprawdzenie konsystencji przeprowadza się podczas projektowania składu mieszanki betonowej i następnie przy stanowisku betonowania, co najmniej 2 razy w czasie jednej zmiany roboczej. Różnice pomiędzy przyjętą a kontrolowaną konsystencją mieszanki nie powinny przekroczyć :

- + 20% ustalonej wartości wskaźnika Ve-Be,
- + 1 cm - wg metody stożka opadowego, przy konsystencji plastycznej.

Dopuszcza się korygowanie konsystencji mieszanki betonowej wyłącznie przez zmianę zawartości zaczynu w mieszance, przy zachowaniu stałego stosunku cementowo - wodnego, ewentualnie przez zastosowanie domieszek chemicznych.

6.1.3. Sprawdzenie zawartości powietrza w mieszance betonowej

Sprawdzenie zawartości powietrza w mieszance betonowej przeprowadza się metodą ciśnieniową podczas projektowania jej składu, a przy stosowaniu domieszek napowietrzających co najmniej raz w czasie zmiany

roboczej podczas betonowania. Zawartość powietrza w mieszance betonowej badana metodą ciśnieniową wg PN-88/B-06250 nie powinna przekraczać:

- 2% w przypadku nie stosowania domieszek napowietrzających,
- przedziałów wartości podanych w tabeli niżej w przypadku stosowania domieszek napowietrzających:

Uziarnienie kruszywa [mm]		0 – 16	0-31.5
Zawartość powietrza	Beton narażony na czynniki atmosferyczne	3.5 do 5.5	3 do 5
[%]	Beton narażony na stały dostęp wody przed zamarzaniem	3.5 do 6.5	4 do 6

6.1.4. Sprawdzenie wytrzymałości betonu na ściskanie (klasy betonu)

W celu sprawdzenia wytrzymałości betonu na ściskanie (klasy betonu) należy pobrać próbki o liczbie określonej w planie kontroli jakości, lecz nie mniej niż: 1 próbkę na 100 zarobów, 1 próbkę na 50 m³, 1 próbkę na zmianę roboczą oraz 3 próbki na partię betonu. Próbkę pobiera się przy stanowisku betonowania, losowo po jednej, równomiernie w okresie betonowania, a następnie przechowuje i bada zgodnie z PN-88/B-06250. Ocenie podlegają wszystkie wyniki badania próbek pobranych z partii. Partia betonu może być zakwalifikowana do danej klasy, jeśli wytrzymałość określona na próbkach kontrolnych 150*150*150 mm spełnia następujące warunki:

1. Przy liczbie kontrolowanych próbek $n < 15$

$$R_{i \min} \geq a \cdot R_{bG} \quad (1)$$

gdzie: $R_{i \min}$ - najmniejsza wartość wytrzymałości w badanej serii złożonej z "n" próbek,

R_{bG} - wytrzymałość gwarantowana,

- współczynnik zależny od liczby próbek wg tabeli

Liczba próbek-n	A
od 3 do 4	1.15
od 5 do 8	1.10
od 9 do 14	1.05

W przypadku, gdy warunek (1) nie jest spełniony, beton może być uznany za odpowiadający danej klasie, jeśli spełnione są następujące warunki (2) i (3):

$$R_{i \min} > R_{bG} \quad (2)$$

oraz

$$\bar{R} > 1.2 \cdot R_{bG} \quad (3)$$

gdzie \bar{R} - średnia wartość wytrzymałości badanej serii próbek, obliczona wg wzoru (4):

$$\bar{R} = \frac{1}{n} \sum_{i=1}^n R_i \quad (4)$$

w którym R_i - wytrzymałość poszczególnych próbek.

2. Przy liczbie kontrolowanych próbek $n > 15$ zamiast warunku (1) lub połączonych warunków (2) i (3) obowiązuje warunek (5)

$$\bar{R}_i - 1.64 \cdot s > R_{bG} \quad (5)$$

w którym :

\bar{R}_i - średnia wartość wg wzoru (4),

s - odchylenie standardowe wytrzymałości dla serii n próbek obliczone wg wzoru:

$$s = \sqrt{\frac{1}{n-1} \sum (R_i - \bar{R})^2} \quad (6)$$

W przypadku, gdy odchylenie standardowe wytrzymałości s, według wzoru (6) jest większe od 0.2 R wg wzoru (4), zaleca się ustalenie i usunięcie przyczyn powodujących zbyt duży rozrzut wytrzymałości. W przypadku gdy warunki (1) lub (2) nie są spełnione, kontrolowaną partię betonu należy zakwalifikować do odpowiednio niższej klasy. W uzasadnionych przypadkach, za zgodą kierownika, przeprowadzić można dodatkowe badania wytrzymałości betonu na próbkach wyciętych z konstrukcji lub elementu, albo badania nieniszczące wytrzymałości betonu wg PN-74/B-06261 lub wg PN-74/B-06262. Jeżeli wyniki tych badań dodatkowych będą pozytywne, to nadzór może uznać beton za odpowiadający wymaganej klasie.

6.1.5. Sprawdzenie nasiąkliwości betonu

Sprawdzenie nasiąkliwości betonu przeprowadza się przy ustalaniu składu mieszanki betonowej oraz na próbkach pobranych przy stanowisku betonowania zgodnie z planem kontroli, lecz co najmniej 3 razy w okresie wykonywania obiektu i nie rzadziej niż 1 raz na 5000m³ betonu. Zaleca się badanie nasiąkliwości na próbkach wyciętych z konstrukcji. Oznaczanie to przeprowadza się co najmniej na 5 próbkach pobranych z wybranych losowo różnych miejsc.

6.1.6. Sprawdzanie odporności betonu na działanie mrozu

Sprawdzanie odporności betonu na działanie mrozu przeprowadza się na próbkach wykonanych w warunkach laboratoryjnych podczas ustalania składu mieszanki betonowej oraz na próbkach pobieranych przy stanowisku betonowania zgodnie z planem kontroli, lecz co najmniej jeden raz w okresie betonowania obiektu i nie rzadziej niż 1 raz na 5000m³ betonu. Zaleca się badanie na próbkach wyciętych z konstrukcji.

Do sprawdzenia stopnia mrozoodporności betonu w elementach jezdni i innych konstrukcjach szczególnie narażonych na styczność ze środkami odmrażającymi, zaleca się stosowanie metody przyspieszonej wg PN-88/B-06250. Wymagany stopień mrozoodporności betonu F 150 jest osiągnięty jeśli po wymaganej (150) liczbie cykli zamrażania-odmrażania próbek spełnione są poniższe warunki:

1. Po badaniu metodą zwykłą, wg PN-88/B-06250, -
 - próbka nie wykazuje pęknięć,
 - łączna masa ubytków betonu w postaci zniszczonych narożników i krawędzi, odprysków kruszywa itp. nie przekracza 5% masy próbek nie zamrażanych,
 - obniżenie wytrzymałości na ściskanie w stosunku do próbek nie zamrażanych nie jest większe niż 20%.
2. Po badaniu metodą przyspieszoną, wg PN-88/B-06250,
 - próbka nie wykazuje pęknięć,
 - ubytek objętości betonu w postaci złuszczeń, odłamków i odprysków, nie przekracza w żadnej próbce wartości 0.05 cm³/cm² powierzchni zanurzonej w wodzie.

6.1.7. Sprawdzenie przepuszczalności wody przez beton

Sprawdzenie stopnia wodoszczelności betonu przeprowadza się na próbkach wykonanych w warunkach laboratoryjnych podczas projektowania składu mieszanki betonowej oraz na próbkach pobieranych przy stanowisku betonowania zgodnie z planem kontroli, nie rzadziej jednak niż 1 raz na 5000 m³ betonu. Wymagany stopień wodoszczelności betonu W 8 jest osiągnięty, jeśli pod ciśnieniem wody 0.8 MPa w czterech na sześć próbek badanych zgodnie z PN-88/B-06250 nie stwierdza się oznak przesiąkania wody.

6.1.8. Dokumentacja badań

Na wykonawcy robót spoczywa obowiązek zapewnienia wykonania badań laboratoryjnych (przez własne laboratoria lub na zlecenie), przewidzianych niniejszymi Specyfikacjami oraz gromadzenie, przechowywanie i okazywanie Inżynierowi wszystkich wyników badań dotyczących jakości betonu i stosowanych materiałów.

6.2. Badania i odbiory konstrukcji betonowych

6.2.1. Badania w czasie budowy

Badania konstrukcji betonowych i żelbetonowych w czasie wykonywania robót polegają na sprawdzeniu na bieżąco, w miarę postępu robót, jakości używanych materiałów i zgodności wykonywanych robót z rysunkami i obowiązującymi normami. Badania powinny objąć wszystkie etapy produkcji, a przede wszystkim takie roboty, które przy ostatecznym odbiorze nie będą widoczne, a jakość ich wykonania nie będzie mogła być sprawdzona. Wyniki badań oraz wnioski i zalecenia powinny być wpisane do dziennika budowy.

1. Sprawdzenie materiałów polega na stwierdzeniu, czy gatunki ich odpowiadają przewidzianym w dokumentacji technicznej i czy są zgodne ze świadectwami jakości i protokołami odbiorczymi.

2. Sprawdzenie rusztowań wykonuje się przez bezpośredni pomiar taśmą, pionem, niwelatorem i porównanie z Rysunkami.

Badania polegają na stwierdzeniu :

zgodności podstawowych wymiarów z rysunkami,

zachowaniu rzędnych oraz odchylenia od położenia poziomego i pionowego,

zgodności przekrojów poprzecznych elementów nośnych,

wielkości podniesienia wykonawczego,

prawidłowości i dokładności połączeń między elementami.

Sprawdzenie należy wykonać przez oględziny zewnętrzne połączeń i przez kontrolę dociągnięcia wszystkich śrub w konstrukcji.

3. Sprawdzenie deskowań wykonuje się przez bezpośredni pomiar taśmą, poziomicą, łata i porównanie z rysunkami oraz PN-63/B-06251.

4. Sprawdzenie zbrojenia wykonuje się przez bezpośredni pomiar taśmą, poziomicą, suwmiarką i porównanie z rysunkami oraz PN-63/B-06251.

5. Sprawdzenie robót betonowych wykonuje się wg PN-88/B-06250 i PN-63/B-06251.

6. Badania powierzchni betonu pod kątem rys, pęknięć i raków.

6.2.2. Badania po zakończeniu budowy

1. Sprawdzenie podstawowych wymiarów obiektu należy przeprowadzać przez wykonanie pomiarów na zgodność z Rysunkami w zakresie:

- podstawowych rzędnych nawierzchni oraz położenia osi obiektu,
- rozpiętości poszczególnych przęseł i długości całego obiektu.

2. Sprawdzenie konstrukcji należy wykonać przez oględziny oraz kontrolę formalną dokumentów z badań prowadzonych w czasie budowy.

6.2.3. Badania dodatkowe

Badania dodatkowe wykonuje się gdy co najmniej jedno badanie wykonywane w czasie budowy lub po jej zakończeniu dało wynik niezadowolający lub wątpliwy.

6.3. Tolerancje wykonania

Nie dopuszcza się pęknięć elementów konstrukcyjnych. Rysy skurczowe powierzchniowe dopuszcza się, pod warunkiem, że nie sięgają do zbrojenia. Pustki, raki, wykruszyny lub kawerny mogą pozostać, pod warunkiem, że nie występują na powierzchni większej niż 0,5% i zachowana jest wymagana otulina zbrojenia.

Rzędne wierzchu betonu +/- 1cm, równość powierzchni +/- 0,5cm. Wybrzuszenia nie większe od 2 mm, wgłębienia nie większe od 5mm.

7. JEDNOSTKA OBMIARU

Jednostka obmiarowa jest m³ (metr sześcienny) konstrukcji betonowej lub żelbetowej.

8. ODBIÓR ROBÓT

Inspektor na podstawie zapisów w książce obmiarów i dzienniku budowy.

- a) Przejęcie Robót i Odcinków,
- b) Przejęcie części Robót,
- c) Świadectwo Wykonania.

9. PODSTAWA PŁATNOŚCI

Podstawę i system płatności określać będzie umowa zawarta między Zamawiającym a Wykonawcą. Zaleca się formę rozliczenia ryczałtowego.

10. PRZEPISY ZWIĄZANE

10.1. Normy dotyczące betonu

PN-86/B-01300	Cementy. Terminy i określenia.
PN-88/B-04300	Cement. Metody badań. Oznaczenia cech fizycznych.
PN-76/B-06000	Cement. Pobieranie i przygotowywanie próbek.
PN-88/B-30000	Cement portlandzki.
BN-88/6731-08	Cement. Transport i przechowywanie.
PN-86/B-06712	Kruszywa mineralne do betonu.
PN-89/B-06714/01	Kruszywa mineralne. Badania. Podział, nazwy i określenie badań.
PN-76/B-06714/12	Kruszywa mineralne. Badania. Oznaczanie zawartości zanieczyszczeń obcych.
PN-78/B-06714/13	Kruszywa mineralne. Badania. Oznaczanie zawartości pyłów mineralnych.
PN-78/B-06714/15	Kruszywa mineralne. Badania. Oznaczanie składu ziarnowego.
PN-78/B-06714/16	Kruszywa mineralne. Badania. Oznaczanie kształtu ziaren.
PN-77/B-06714/17	Kruszywa mineralne. Badania. Oznaczanie wilgotności.
PN-77/B-06714/18	Kruszywa mineralne. Badania. Oznaczanie nasiąkliwości.
PN-78/B-06714/19	Kruszywa mineralne. Badania. Oznaczanie mrozoodporności metodą bezpośrednią.
PN-78/B-06714/26	Kruszywa mineralne. Badania. Oznaczanie zawartości zanieczyszczeń organicznych.
PN-78/B-06714/28	Kruszywa mineralne. Badania. Oznaczanie zawartości siarki metodą bromową.
PN-78/B-06714/34	Kruszywa mineralne. Badania. Oznaczanie reaktywności alkalicznej.
PN-78/B-06714/40	Kruszywa mineralne. Badania. Oznaczanie wytrzymałości na miazdzenie.
PN-87/B-06714/43	Kruszywa mineralne. Badania. Oznaczanie zawartości ziaren słabych.
BN-84/6774-02	Kruszywa mineralne. Kruszywa kamienne łamane do nawierzchni drogowych.
PN-87/B-06721	Kruszywa mineralne. Pobieranie próbek.
PN-88/B-32250	Materiały budowlane. Woda do betonów i zapraw.
PN-88/B-06250	Beton zwykły.
BN-73/6736-01	Beton zwykły. Metody badań. Szybka ocena wytrzymałości na ściskanie.
BN-78/6736-02	Beton zwykły. Beton towarowy.
BN-62/6738-05	Beton hydrotechniczny. Badania betonu.
BN-62/6738-06	Beton hydrotechniczny. Badania składników betonu.
BN-76/6722-04	Kruszywo z keramzytu

10.2. Normy dotyczące konstrukcji betonowych

PN-63/B-06251 Roboty betonowe i żelbetowe. Wymagania techniczne.

PN-74/B-06261 Nieniszczące badania konstrukcji z betonu. Metoda ultradźwiękowa badania wytrzymałości betonu na ściskanie.

PN-74/B-06262 Nieniszczące badania konstrukcji z betonu. Metoda sklerometryczna badania wytrzymałości betonu na ściskanie za pomocą młotka Schmidta typu N.

10.3. Inne dokumenty

[1] Wytoczne wykonania pielęgnacji świeżego betonu preparatem powłokowym "Betonal". IBDiM Warszawa 1984.

[2] Standardowa metodyka badań i techniczno-ekonomiczne kryteria oceny efektywność stosowania domieszek chemicznych do betonu (wytoczne). CEBET. Warszawa 1986.

[3] Świadectwo dopuszczenia nr 323/84. Plastyfikator SK-1 ITB. ITB. Warszawa 1984.

[4] Instrukcja nr 237 stosowania do betonu środka uplastyczniającego "Klutan". ITB. Warszawa 1982.

[5] Świadectwo dopuszczenia do stosowania w budownictwie nr 563/85. Akcelbet 85. Akcelbett 85-6.

Bezchlorkowe dodatki przyspieszające twardnienie betonu. ITB. Warszawa 1986.

[6] Międzynarodowe zalecenia obliczania i wykonywania konstrukcji z betonu. Europejski Komitet Betonu. Arkady. Warszawa 1973.

[7] PRN, MiJ. Eurokod 2. Projektowanie konstrukcji z betonu. Część 1. Reguły ogólne i reguły dla budynków.

Tom I. Wersja Polska ENV 1992-1-1: 1991 (Tekst do pierwszej ankiety normalizacyjnej). ITB. Warszawa 1992.

ST.7.0. IZOLACJE PRZECIWWILGOCIOWE

CPV 45320000-6 Roboty izolacyjne

1. WYMAGANIA OGÓLNE.

1.1. Przedmiot

Przedmiotem S.T. są wymagania w zakresie wykonania i odbioru robót obejmujących wykonanie izolacji przeciwwilgociowych. S.T. jest dokumentem pomocniczym przy realizacji i odbiorze robót, związanych z inwestycją: Remont i przebudowa części budynku mieszkalno-biurowego w Kisielicach przy ul. Szkolnej 4 oraz zagospodarowanie terenu z przystosowaniem do potrzeb powstającej placówki opiekuńczo-wychowawczej, znajdującego się na działkach nr 1/4, 567/3, 8, obręb 1, ul. Szkolna 4, 14-220 Kisielice.

1.2. Zakres

Ustalenia zawarte w niniejszej specyfikacji technicznej dotyczą zasad prowadzenia robót związanych z wykonaniem izolacji przeciwwilgociowych.

Szczegółowy zakres robót według kosztorysowego Przedmiaru Robót stanowiącego integralny załącznik do niniejszej specyfikacji technicznej.

2. MATERIAŁY

Izolacje przeciwwilgociowe (2x folia PE 0,3 mm klejona na złączach, zamiennie papa termozgrzewalna) .

Materiał - polipropylen

Parametry techniczne folii :

Masa g/m² 115

Wytrzymałość na zerwanie N/5 cm wzdłuż 150 w poprzek 100

Wydłużenie względne przy zerwaniu wzdłuż 40% w poprzek 60%

Odporność na rozdzieranie przez gwoździe fi 25 mm wzdłuż 60N w poprzek 50N

Zakres temperatur stosowania -40 do +80 C

Wysokość słupa wody mm H₂O 2000

Paroprzepuszczalność g/m²/24 h 2000/4000

Stabilizacja UV 3 miesiące

wymiary: szerokość -1.5 m, długość - 50m

3. SPRZĘT

Noże tapicerskie, wałki malarskie lub szczotki dekarские, deska gładka szerokości min. 20 cm i długości min 3,0 m ,listwa drewniana.

Brak szczególnych wymagań odnośnie sprzętu.

4. TRANSPORT

Brak szczególnych wymagań odnośnie transportu. Załadunek, transport, rozładunek i składowanie materiału powinny odbywać się tak aby zachować jego dobry stan techniczny oraz wymagania stawiane materiałowi przez producenta.

Dostawa - samochodem dostawczym, w obrębie prowadzonych robót – ręczny.

5. WYKONANIE ROBÓT

5.1. Wykonywanie izolacji przeciwwilgociowych

W celu ochrony konstrukcji podłogi od dołu przed działaniem wilgoci gruntowej należy zastosować papę podkładową termozgrzewalną (zamiennie 2x folia PE 0,3 mm klejona na złączach).

W celu zabezpieczenia konstrukcji podłogi przed zawilgoceniem wskutek dyfuzji pary wodnej przez przegrodę stropową, należy od strony pomieszczenia o większej wilgotności bezwzględnej zastosować izolację paroszczelną. Rodzaj materiału przedstawiono w projekcie budowlanym.

Ochronę warstwy termicznej lub przeciwdźwiękowej przed zawilgoceniem wodą zarobową przy wykonywaniu podkładu monolitycznego uzyskuje się stosując warstwę ochronną z papy asfaltowej izolacyjnej sklejonej na zakład co najmniej 5 cm lepikiem asfaltowym na gorąco albo warstwą z folii politylenowej.

Izolacja przeciwwilgociowa powinna być szczelna, ciągła i dobrze przylegająca do podłoża lub podkładu. Na powierzchni izolacji nie powinny występować pęcherze, fałdy, dziury odpryski oraz inne podobne uszkodzenia. Powierzchnia podłoża lub podkładu pod izolacją przeciwwilgociową z materiałów bitumicznych powinna być równa i czysta. Pod izolację z tworzyw sztucznych powierzchnia podłoża lub podkładu powinna być również gładka.

Izolację z materiałów bitumicznych należy wykonywać w temperaturze nie niższej niż 5°C, natomiast z folii z tworzyw sztucznych – w temperaturze nie niższej niż 15°C.

5.2. Ogólne warunki wykonania robót

Izolację można układać nie wcześniej jak po 21 dniach od ukończenia betonowania podłoża. Zaleca się jednak aby beton był co najmniej 28 dniowy. Temperatura powietrza i podłoża w czasie układania izolacji powinna być $> 5\text{ }^{\circ}\text{C}$ i $< 35\text{ }^{\circ}\text{C}$.

W przypadku konieczności wykonania izolacji przeciwwodnych w czasie niesprzyjających warunków atmosferycznych takich jak nieodpowiednia temperatura lub wilgotność powietrza roboty należy prowadzić pod namiotem foliowym lub brezentowym stosując elektryczne dmuchawy powietrza.

W przypadku silnego wiatru dopuszczalne jest układanie izolacji tylko na osłoniętej powierzchni.

Przy układaniu izolacji w temperaturze $5\text{--}10\text{ }^{\circ}\text{C}$ materiał izolacyjny należy przechowywać przez 24 godziny w temperaturze $20\text{ }^{\circ}\text{C}$.

Do czasu ułożenia warstwy ochronnej na izolacji, nie wolno po niej chodzić, jeździć, składować narzędzi i materiałów.

W pobliżu robót hydroizolacyjnych nie wolno składować żadnych materiałów sypkich i pyłących.

Temperatura podłoża gruntowanego materiałem gruntującym powinna być wyższa co najmniej o $3\text{ }^{\circ}\text{C}$ od temperatury punktu rosy lecz nie mniejsza od $5\text{ }^{\circ}\text{C}$, a wilgotność względna powietrza powinna być $< 85\%$.

Temperatura podłoża w czasie układania i zgrzewania materiału hydroizolacyjnego i wzmacniającego powinna być $> 0\text{ }^{\circ}\text{C}$, a wilgotność względna powietrza $< 90\%$.

Izolację można układać nie wcześniej jak po 21 dniach od ukończenia betonowania podłoża. Zaleca się jednak aby beton był co najmniej 28 dniowy. Temperatura powietrza i podłoża w czasie układania izolacji powinna być $> 5\text{ }^{\circ}\text{C}$ i $< 35\text{ }^{\circ}\text{C}$.

W przypadku konieczności wykonania izolacji przeciwwodnych w czasie niesprzyjających warunków atmosferycznych takich jak nieodpowiednia temperatura lub wilgotność powietrza roboty należy prowadzić pod namiotem foliowym lub brezentowym stosując elektryczne dmuchawy powietrza.

W przypadku silnego wiatru dopuszczalne jest układanie izolacji tylko na osłoniętej powierzchni.

Przy układaniu izolacji w temperaturze $5\text{--}10\text{ }^{\circ}\text{C}$ materiał izolacyjny należy przechowywać przez 24 godziny w temperaturze $20\text{ }^{\circ}\text{C}$.

Do czasu ułożenia warstwy ochronnej na izolacji, nie wolno po niej chodzić, jeździć, składować narzędzi i materiałów.

W pobliżu robót hydroizolacyjnych nie wolno składować żadnych materiałów sypkich i pyłących.

Temperatura podłoża gruntowanego materiałem gruntującym powinna być wyższa co najmniej o $3\text{ }^{\circ}\text{C}$ od temperatury punktu rosy lecz nie mniejsza od $5\text{ }^{\circ}\text{C}$, a wilgotność względna powietrza powinna być $< 85\%$.

Temperatura podłoża w czasie układania i zgrzewania materiału hydroizolacyjnego i wzmacniającego powinna być $> 0\text{ }^{\circ}\text{C}$, a wilgotność względna powietrza $< 90\%$.

5.3. Przygotowanie podłoża

Podłoże betonowe przeznaczone do zaizolowania powinno odpowiadać następującym wymaganiom :

- powinno minąć min. 21 dni od jego zabetonowania
- wytrzymałość betonu na odrywanie powinna $> 1,5\text{MPa}$
- powinno być suche oraz dokładnie oczyszczone z: elementów obcych, słabego, luźno związanego z podłożem betonu, mlecza cementowego, zatłuszczeń i pyłów oraz innych drobnych frakcji kruszywa;
- powinno być równe i szorstkie , a lokalne nierówności nie powinny przekraczać 3 mm, przy czym krawędzie tych nierówności nie mogą być ostre;
- wszelkie krawędzie występujące na izolowanej powierzchni powinny być zaokrąglone łukiem o promieniu nie mniejszym niż 5cm.

Naprawy powierzchni należy wykonać przestrzegając następujących zasad:

- ubytki betonu przekraczające na znacznej powierzchni 5 cm należy wypełnić betonem klasy B 30 lub specjalnymi zaprawami bezskurczowymi do napraw betonu IBDiM. Krawędzie uszkodzenia należy rozkuć tak aby były zbliżone do pionowych.

- ubytki mniejsze od 2 cm należy naprawiać masą wygładzającą PC wg Instrukcji ITB Nr 269 z 1985 r. lub zaprawami żywicznymi na bazie żywic epoksydowych z utwardzaczem lub żywic akrylowych np. polimetakrylan metylu.

- lokalne nierówności podłoża powodujące powstawanie zastoin wody należy wypełnić specjalną bezskurczową zaprawą lub masą PC po uprzednim skuciu powierzchni, na której występują nierówności rozkuwając jej krawędzie do pionu. Naprawa powierzchni za pomocą mas szpachlowych lub zapraw na bazie żywic lub za pomocą masy PC może być wykonywana tylko na niewielkich powierzchniach do 1 m^2 w jednym miejscu, większe powierzchnie należy naprawiać specjalnymi zaprawami bezskurczowymi.

- powierzchnie z nierównościami o ostrych krawędziach należy przeszlifować szlifierką do lastriko lub zatrzeć masą PC lub innym specjalnym materiałem posiadającym Aprobatę Techniczną wydaną przez IBDiM.

5.4. Oczyszczenie podłoża

Bezpośrednio przed gruntowaniem powierzchnię izolowaną należy oczyścić z luźnych frakcji, pyłu i zatłuszczeń. Luźne frakcje i pyły należy usunąć przy pomocy odkurzacza przemysłowego a w ostateczności przez przedmuchiwanie sprężonym powietrzem przechodzącym przez filtr przeciwolejujący i przeciwwodny. Zatłuszczenia należy usunąć przez ich wypalenie palnikiem gazowym.

5.5. Zagruntowanie podłoża

Podłoże betonowe należy gruntować firmowym roztworem asfaltowym zalecanym przez producenta materiału hydroizolacyjnego.

W przypadku konieczności zagruntowania wilgotnej powierzchni należy użyć roztworów depresyjnych szybkozadziałających np. asfaltowej emulsji kationowej. Jest to jednak przypadek szczególny, wymagający pisemnej zgody Inżyniera i autora projektu.

Przy gruntowaniu podłoża należy stosować następujące zasady:

- należy gruntować podłoże wyłącznie dobrze przygotowane i odebrane przez Inżyniera,
- beton w gruntowanym podłożu powinien mieć co najmniej 21 dni,
- powierzchnię przewidzianą do zaizolowania należy gruntować tylko jednokrotnie, używając tyle środka gruntującego, ile beton zdoła całkowicie wchłonąć tak, aby na powierzchni nie pozostała powłoka z warstewki asfaltu, ilość ta zwykle nie przekracza 0.3 l/m^2
- należy zagruntować każdorazowo tylko taką powierzchnię, na jakiej zamierza się w ciągu najbliższych 8 godzin przykleić hydroizolację. Nie należy gruntować powierzchni "na zapas" z uwagi na znaczne obniżenie przyczepności izolacji do podłoża. Należy przy tym odpowiednio zabezpieczyć zagruntowaną powierzchnię aby nie uległa uszkodzeniu lub zapyleniu. Od zagruntowania podłoża do rozpoczęcia układania izolacji nie powinno upłynąć więcej niż 24 godz.
- środek gruntujący należy nanosić wałkami malarskimi lub szczotkami do środków gruntujących (odpornych na działanie agresywnych rozpuszczalników, głównie węglowodorów aromatycznych)
- przed ułożeniem izolacji powierzchnia zagruntowana powinna być całkowicie sucha. Można to sprawdzić przez dotknięcie zagruntowanej powierzchni suchą, czystą dłońią (nie zatłuszczoną lub zakurzoną) gdy dłoń nie przykleja się i pozostaje czysta oznacza to, że roztwór gruntujący jest już dostatecznie suchy. Czas schnięcia roztworów gruntujących jest zróżnicowany w zależności od rodzaju zastosowanych rozpuszczalników i warunków wysychania w większości przypadków wynosi on 15 do 120 minut. w pierwszej kolejności należy zagruntować powierzchnię przy narożach wklęsłych i wypukłych, przy wpustach odwodnienia, sączkach, słupkach poręczy, oraz dylatacjach. Do gruntowania podłoża na dalszej powierzchni można przystąpić po przyklejeniu izolacji w wyżej wymienionych szczególnych miejscach

5.6. Przygotowanie i sprawdzenie materiałów i sprzętu oraz prace przygotowawcze

Przed przystąpieniem do izolowania należy sprawdzić czy na placu budowy znajduje się sprzęt pomocniczy i następujące narzędzia :

noże tapingowe, wałki malarskie lub szczotki dekarne, deska gładka szerokości min. 20cm i długości min 3m, listwa drewniana, w razie potrzeby namiot foliowy lub brezentowy na stelażu, dmuchawy elektryczne do ogrzewania.

Warunkiem skutecznego zgrzania izolacji z podłożem jest wypływający bitum, który gwarantuje szczelne połączenie. Wytopiona masa bitumiczna powinna rozchodzić się poza obręb arkusza na odległość 1-2 cm oraz na całej długości podgrzewanej rolki. Po ułożeniu izolacji powinno się w jak najszybszym terminie położyć zaprojektowaną warstwę ochronną z betonu asfaltowego.

Izolacji nie wolno układać na mokrej powierzchni oraz w czasie deszczu. Przed ułożeniem izolacji należy dokładnie skontrolować czy na płycie nie ma zanieczyszczeń.

Kalkulując ilość potrzebnego materiału należy przyjąć co najmniej 15% więcej izolacji niż istniejąca powierzchnia.

Temperatura podłoża gruntowanego materiałem gruntującym powinna być wyższa co najmniej o 3°C od temperatury punktu rosy lecz nie mniejsza od 5°C , a wilgotność względna powietrza powinna być $< 85\%$.

Temperatura podłoża w czasie układania i zgrzewania materiału hydroizolacyjnego i wzmacniającego powinna być $> 0^{\circ}\text{C}$, a wilgotność względna powietrza $< 90\%$.

6. KONTROLA JAKOŚCI ROBÓT

Kontrola polegać będzie na sprawdzeniu jakości wykonania warstwy izolacyjnej, jej ciągłości, grubości, itp.

6.1. Odbiory materiałów

Odbiór materiałów powinien być dokonany bezpośrednio po ich dostarczeniu na budowę.

Odbiór materiałów powinien obejmować sprawdzenie ich właściwości technicznych zgodnie z wymogami odpowiednich norm podmiotowych lub świadectw dopuszczenia do stosowania w budownictwie.

Sprawdzenie materiałów należy przy odbiorze robót zakończonych przeprowadzić pośrednio na podstawie zapisów w dzienniku budowy i zaświadczeń (atestów). Z kontroli producenta, stwierdzających zgodność użytych

materiałów z dokumentacją techniczną oraz właściwymi normami. Materiały w których jakość nie jest potwierdzona odpowiednim zaświadczeniem, a budzą wątpliwości, powinny być przed użyciem do robót poddane badaniom jakości przez upoważnione laboratoria.

6.1.1 Odbiór warstw izolacji przeciwwilgociowych

Odbiór powinien być przeprowadzony w następujących fazach robót:

- a/ po przygotowaniu podłoża pod izolację,
- b/ po wykonaniu każdej warstwy izolacji w izolacjach warstwowych.

Odbiór powinien obejmować:

- a/ sprawdzenie materiałów ,
- b/ sprawdzenie wytrzymałości, równości, czystości i stanu wilgotności podłoża ,
- c/ sprawdzenie spadków podłoża i rozmieszczenie wpustów podłogowych ,
- d/ sprawdzenie ciągłości warstwy izolacyjnej i dokładności jej połączenia z podłożem ,
- e/ sprawdzenie dokładności obrobienia naroży, miejsc przybicia izolacji przez rury, wpusty podłogowe itp. ,
- f/ sprawdzenie uszczelnienia izolacji.

7. JEDNOSTKA OBMIARU

(m²) wykonanych izolacji przeciwwilgociowych.

8. ODBIÓR

Roboty wykończeniowe odbiera Inspektor Nadzoru Inwestorskiego na podstawie :

- dokumentacji technicznej,
- protokołów wykonanych robót,
- oględzin w naturze.

Roboty uznaje się za wykonane zgodnie z dokumentacją projektową, ST i wymaganiami Inżyniera, jeżeli wszystkie pomiary i badania z zachowaniem tolerancji wg pkt 6 dały wyniki pozytywne.

9. PODSTAWA PŁATNOŚCI

Podstawę i system płatności określać będzie umowa zawarta między Zamawiającym a Wykonawcą.

Zaleca się formę rozliczenia ryczałtowego.

10. PRZEPISY ZWIĄZANE

PN-80/B-10240 "Pokrycia dachowe z papy i powłok asfaltowych".

PN-69/B-10260 "Izolacje bitumiczne"

PN-72/B-04615 "Papy asfaltowe i smołowe".

Instrukcje i certyfikaty producenta

ST.8.0. ROBOTY MUROWE

CPV 45262500-6 Roboty murarskie i murowe

1. WYMAGANIA OGÓLNE

1.1. Przedmiot

Przedmiotem specyfikacji technicznej są wymagania dotyczące wykonania i odbioru robót murowych przy wznoszeniu nowych obiektów, związanych z inwestycją: Remont i przebudowa części budynku mieszkalno-biurowego w Kisielicach przy ul. Szkolnej 4 oraz zagospodarowanie terenu z przystosowaniem do potrzeb powstającej placówki opiekuńczo-wychowawczej, znajdującego się na działkach nr 1/4, 567/3, 8, obręb 1, ul. Szkolna 4, 14-220 Kisielice.

1.2. Zakres robót

Ustalenia zawarte w niniejszej specyfikacji technicznej dotyczą zasad prowadzenia prac murowych przy wznoszeniu ścian konstrukcyjnych, osłonowych oraz działowych, a także ścian fundamentowych w przypadku wykonywania ich z betonowych bloczków piwnicznych.

Szczegółowy zakres robót według kosztorysowego Przedmiaru Robót stanowiącego integralny załącznik do niniejszej specyfikacji technicznej.

2. MATERIAŁY

Zaprawa cementowo-wapienna marki Rz = 5 MPa, bloczki wapienno – piaskowe klasy 15 MPa, wszystkie ściany działowe z wyjątkiem piwnicy do wykonania z bloczków gazobetonowych.

Bloczki wapienno – piaskowe

Materiał musi posiadać wymagane atesty dopuszczenia do stosowania w budownictwie.

2.3. Zaprawy murarskie

Marka i skład zaprawy powinny być zgodne z wymaganiami podanymi w projekcie.

Przygotowywanie zapraw do robót murowych powinno być wykonane mechanicznie. Zaprawę należy przygotowywać w takiej ilości, aby mogła być wbudowana możliwie wcześniej po jej przygotowaniu; poszczególne rodzaje zapraw powinny być zużyte w ciągu:

a/ zaprawa cementowo-wapienna - 8 godzin

Do zapraw przeznaczonych do wykonywania robót murowych należy stosować piasek rzeczny lub kopalniany. Wymagania techniczne dla piasku powinny być zgodne z obowiązującymi normami państwowymi.

2.3.1. Zaprawy budowlane cementowo-wapienne

Do zapraw cementowo-wapiennych można stosować cement portlandzki z dodatkiem żużla lub popiołów lotnych marki 25 i 35. Do zapraw cementowych mogą być stosowane cemeny hutnicze, pod warunkiem że temperatura otoczenia co najmniej w ciągu 7 dni od chwili zużycia zaprawy nie będzie niższa niż 5°C.

Do zapraw cementowo-wapiennych należy stosować wapno suchogaszone lub wapno gaszone w postaci ciasta wapiennego otrzymanego z wapna niegaszonego lub wapna pokarbidowego, które powinno tworzyć jednolitą i jednobarwną masę, bez grudek niegaszonego wapna i bez zanieczyszczeń obcych. Gaszenie wapna powinno być dokonane zgodnie z ustalonymi uprzednio wytycznymi kierownika budowy w nawiązaniu do wytycznych technologicznych.

Dopuszcza się stosowanie do zapraw cementowo-wapiennych dodatków uplastyczniających odpowiadających wymaganiom obowiązujących norm i instrukcji. Skład objętościowy zaprawy należy dobierać doświadczalnie, w zależności od wymaganej marki zaprawy oraz od rodzaju cementu i wapna. Orientacyjne składy objętościowe zapraw o konsystencji 10 cm wg stożka pomiarowego można przyjąć wg tablicy 3.

Tablica 3. Orientacyjny skład objętościowy zapraw cementowo-wapiennych

Marka zaprawy	Orientacyjny skład objętościowy zaprawy	
	cement : ciasto wapienne : piasek	cement : wapno hydratyzowane:piasek
0,8	1:2:12	1:2:12
1,5	1:1:9	1:1:9
	1:1,5:8 1:2:10	1:1,5:8 1:2:10
3	1:1:6	1:1:6
	1:1:7 1:1,7:5	1:1:7 1:1,7,5
5	1:0,3:4	1:0,3:4
	1:0,5:4,5	1:0,5:4,5

Marki i konsystencję zapraw należy przyjmować w zależności od przeznaczenia, kierując się wytycznymi podanymi w tabeli 4.

Tablica 4 Marka i konsystencja zapraw cementowo-wapiennych w zależności od jej przeznaczenia

Lp.	Przeznaczenie zaprawy	Konsystencja wg stożka pomiarowego (cm)	Marka zaprawy
1	Do murowania fundamentów ścian budynków z pomieszczeniami i wilgotności względnej nie mniejszej niż 60%	6-8	3, 5
2	Do wykonywania konstrukcji murowych w pomieszczeniach podlegających wstrząsom i murów poniżej izolacji w gruntach nasyconych wodą	6-8	3, 5
3	Do wykonania obrzutki pod tynki	zewnątrzne	1,5,3,5
		wewnętrzne	0,8,1,5,3
4	Do wykonywania narzutu tynków	zewnątrznych	1,5,3,5
		wewnętrznych	0,8,1,5,3,5
5	Do wykonania warstwy wierzchniej (gładzi) tynku zwykłego	zewnątrznego	1,5,3
		wewnętrznego	0,8, 1,5, 3
6	Do wykonania zalewki w zależności od zastosowania	9-11	1,5, 3,5

Dozowanie dodatków uplastyczniających powinno być zgodne z wymogami normy państwowej lub instrukcji. Przy mieszaniu należy najpierw mieszać składniki sypkie (piasek, cement, wapno suchogaszzone), aż do uzyskania jednorodnej mieszaniny a następnie dodać wodę i w dalszym ciągu mieszać aż do uzyskania jednorodnej zaprawy. W przypadku stosowania dodatków sypkich należy je zmieszać na sucho z cementem przed zmieszaniem go z pozostałymi składnikami sypkimi. W przypadku stosowania do zapraw dodatków ciekłych (np. ciasta wapiennego) należy je rozprowadzić w wodzie przed dodaniem do składników suchych.

2.3.3 Zaprawy gotowe

Stosując zaprawy gotowe należy ściśle przestrzegać technologii opracowanej przez producenta. Przed zastosowaniem wyprawy sprawdzić certyfikaty dopuszczenia produktu do stosowania w budownictwie oraz termin użycia produktu.

3. SPRZET

Skrzynia do zapraw, kielnia murarska, czerpak blaszany, poziomica, łąty kierująca i murarska, warstwomierz narożny, pion i sznur murarski, wiadra i inne niezbędne narzędzia w zależności od wykonywanych robót oraz zgodnie z zaleceniami producenta.

4. TRANSPORT

Załadunek, transport, rozładunek i składowanie materiałów powinny odbywać się tak aby zachować ich dobry stan techniczny oraz wymagania stawiane poszczególnym materiałom przez producentów.

Brak szczególnych wymagań odnośnie transportu.

5. WYKONANIE ROBÓT

Wymurować nowe fragmenty ścian, zamurować wskazane otwory.

Szczegółowy zakres robót przedstawiono w pkt. 1.2. niniejszego opracowania.

5.1. Ogólne warunki wykonania murów

Mury należy wykonywać warstwami, z zachowaniem prawidłowego wiązania i grubości spoin, do pionu i sznura, z zachowaniem zgodności z rysunkiem co do odsadzek, wyskoków, otworów itp.

Mury należy wznosić możliwie równomiernie na całej długości. Różnica poziomów poszczególnych części murów podczas wykonywania danego budynku nie powinna przekraczać 3 m. W miejscu połączenia murów wykonanych niejednocześnie należy stosować strzępia ząbne końcowe.

Błoczki lub inne elementy układane powinny być czyste i wolne od kurzu. Przy murowaniu cegłą suchą, zwłaszcza w okresie letnim, należy cegły przed ułożeniem w murze polewać lub moczyc wodą.

Stosowanie cegły, bloczków lub pustaków kilku rodzajów i klas jest dozwolone, jednak pod warunkiem przestrzegania zasady, że każda ściana powinna być wykonana z cegły, bloczków lub pustaków jednego wymiaru i jednej klasy.

Wnęki i bruzdy instalacyjne należy wykonywać jednocześnie ze wznoszeniem murów. Konstrukcje mrowe grubości mniejszej niż 1 cegła mogą być wykonywane tylko przy temperaturze powyżej 0°C.

W przypadku przerwania robót na okres zimowy lub z innych przyczyn, wierzchnie warstwy murów powinny być zabezpieczone przed działaniem czynników atmosferycznych. Przy wznowianiu robót należy sprawdzić stan techniczny murów, łącznie ze zdjęciem wierzchniej warstwy cegieł i uszkodzonej zaprawy.

W zwykłych murach ceglanych jeżeli nie ma szczególnych wymagań należy przyjmować grubość normową spoiny:

- a/ 12 mm w spoinach poziomych przy czym grubość maksymalna nie powinna przekraczać 17 mm, a minimalna 10 mm.
- b/ 10 mm w spoinach pionowych podłużnych i poprzecznych, przy czym grubość maksymalna nie powinna przekraczać 15 mm a minimalna 5 mm.

6. KONTROLA JAKOŚCI

Sprawdzenie jakości bloczków i zgodności ich cech z wymaganiami dokumentacji technicznej na podstawie zapisów w książce obmiarów oraz z odnośnymi normami. Sprawdzenie jakości materiałów stosowanych do zapraw, betonu, obsypki i podsypki. Sprawdzenie efektu ostatecznego – kontrola największych odchyłek wymiarów murów, sprawdzenie wykonania nadproży.

6.1. Podstawy odbioru robót murowych

Podstawą dla odbioru robót murowych powinny stanowić następujące dokumenty:

- a/ zatwierdzona dokumentacja techniczna
 - b/ dziennik budowy
 - c/ zaświadczenie o jakości materiałów i wyrobów dostarczonych na budowę przez producentów
 - d/ protokoły odbioru poszczególnych etapów robót szczególnie zanikających, jeżeli roboty te nie były odnotowane w dzienniku budowy
 - e/ protokoły odbioru materiałów i wyrobów
 - f/ wyniki badań laboratoryjnych materiałów i wyrobów, jeżeli takie były zalecane
 - g/ ekspertyzy techniczne w przypadku, gdy były wykonywane przed odbiorem budynku
- Odbiór robót murowych powinien się odbywać przed wykonaniem tynków i innych robót wykończeniowych, ale po osadzeniu stolarki (ościeżnic).

6.2 Odbiór murów z cegły .

Mury powinny być wykonywane zgodnie z zasadami sztuki budowlanej, wymogami aktualnych norm i instrukcji producenta oraz niniejszych warunków wykonania robót.

Największe dopuszczalne odchyłki wymiarów murów z cegły, pustaków ceramicznych i bloczków z betonu komórkowego powinny odpowiadać wymaganiom określonym w tablicy 6.

Sprawdzenie jakości cegieł i pustaków należy przeprowadzać pośrednio na podstawie wpisów do dziennika budowy i innych dokumentów stwierdzających zgodność cech użytych materiałów z wymogami dokumentacji technicznej oraz z odnośnymi normami.

Badania techniczne przy odbiorze murów należy przeprowadzić zgodnie z wymogami obowiązujących norm.

Tablica 6. Dopuszczalne odchyłki wymiarów dla murów z cegły i pustaków ceramicznych oraz elementów z betonu komórkowego

Lp	Rodzaje odchyłek	Dopuszczalne odchyłki dla murów [mm]		
		z cegły i pustaków ceramicznych		z drobnowymiarowych elementów z betonu komórkowego
		mury spoinowane	mury niespoinowane	
1	Zwichrowania i skrzywienia powierzchni murów: na długości 1m na całej powierzchni ściany pomieszczenia	3 10	6 20	4 -
2	Odchylenia od pionu powierzchni i krawędzi: na wysokości 1m na wysokości jednej kondygnacji na całej wysokości ściany	3 6 20	6 10 30	3 6 15
3	Odchylenie od kierunku poziomego górnej powierzchni każdej warstwy muru: na długości 1m na całej długości budynku	1 15	2 30	2 30
4	Odchylenie w kierunku poziomego górnej powierzchni ostatniej warstwy muru pod stropem na długości 1m na całej długości budynku	1 10	2 20	- -
5	Odchylenia przenikają się powierzchni muru od kąta przewidzianego w projekcie (najczęściej)			

	prostego) na długości 1m na całej długości ściany		3 -	6 -	10 30
6	Odchylenie wymiarów otworów w świetle ościeży dla otworów o wymiarach:				□10
	do 100 cm	szerokość wysokość	+6, -3 +15, -10	+6, -3 +15, -10	
	powyżej 100 cm	szerokość wysokość	+10, -5 +15, -10	+10, -5 +15, -10	

6.3. Ocena wyników badań przy odbiorze

Jeżeli badania wykażą zgodność wykonywanych robót z niniejszymi specyfikacjami technicznymi, to należy je uznać za zgodne z wymogami norm.

W razie uznawania całości lub części robót za niezgodne z niniejszymi specyfikacjami należy ustalić, czy w danym przypadku stwierdzone odstępstwa od postanowień niniejszych ST zagrażają bezpieczeństwu budowli i na ile obniżają jakość wykonywanych elementów i konstrukcji murowych.. Mury zagrażające bezpieczeństwu powinny być odpowiednio zabezpieczone, rozebrane i wykonane w sposób prawidłowy oraz ponownie przedstawione do odbioru.

7. JEDNOSTKA OBMIARU

(m³) muru, (m²) ścianek działowych

8. ODBIÓR

Odbioru dokonuje Inspektor Nadzoru na podstawie odbiorów częściowych, oględzin, wpisów do książki obmiarów i sprawdzeniu z dokumentacją projektową.

Roboty uznaje się za wykonane zgodnie z dokumentacją projektową, SST i wymaganiami Inżyniera, jeżeli wszystkie pomiary i badania z zachowaniem tolerancji dały wyniki pozytywne.

9. PODSTAWA PŁATNOŚCI

Podstawę i system płatności określać będzie umowa zawarta między Zamawiającym a Wykonawcą.

Zaleca się formę rozliczenia ryczałtowego.

10. PRZEPISY ZWIĄZANE

PN-65/B- 14503 Zaprawy budowlane cementowo-wapienne

PN-69/B- 30302 Wapno suchogaszzone do celów budowlanych

PN-ISO 8930:1997 „Podstawy projektowania i niezawodności konstrukcji budowlanych.

Terminologia”

PN-ISO 8930/Ak:1997 „Podstawy projektowania i niezawodności konstrukcji budowlanych.

Technologia (Arkusze krajowy)

PN-B-01040:1994 „Rysunek konstrukcyjny budowlany. Zasady ogólne”

PN-90/B-03001 „Konstrukcje i podłoża budowli”

PN-B-03002:1999 „Konstrukcje murowe niezbrojone. Projektowanie i obliczenia”

PN-B-03002:1999/Ap1:2001 Konstrukcje murowe niezbrojone. Projektowanie i obliczenia”(ZmianaAZ1)

PN-B88/B-03004 „Kominy murowane i żelbetowe. Obliczenia statyczne i projektowanie”

PN-B-03340:1999 „Konstrukcje murowe zbrojone. Projektowanie i obliczenia”

PN-68/B-10020 „Roboty murowe z cegły. Wymagania i badania przy odbiorze”

PN-69/B-10260 "Izolacje bitumiczne"

PN-72/B-04615 "Papy asfaltowe i smołowe".

PN-86/B-01300 Cementy. Terminy i określenia.

PN-88/B-04300 Cement. Metody badań. Oznaczenia cech fizycznych.

PN-76/B-06000 Cement. Pobieranie i przygotowywanie próbek.

PN-88/B-30000 Cement portlandzki.

BN-88/6731-08 Cement. Transport i przechowywanie.

PN-86/B-06712 Kruszywa mineralne do betonu.

PN-89/B-06714/01 Kruszywa mineralne. Badania. Podział, nazwy i określenie badań.

PN-76/B-06714/12 Kruszywa mineralne. Badania. Oznaczanie zawartości zanieczyszczeń obcych.

PN-78/B-06714/13 Kruszywa mineralne. Badania. Oznaczanie zawartości pyłów mineralnych.

PN-78/B-06714/15 Kruszywa mineralne. Badania. Oznaczanie składu ziarnowego.

PN-78/B-06714/16 Kruszywa mineralne. Badania. Oznaczanie kształtu ziaren.

PN-77/B-06714/17	Kruszywa mineralne. Badania. Oznaczanie wilgotności.
PN-77/B-06714/18	Kruszywa mineralne. Badania. Oznaczanie nasiąkliwości.
PN-78/B-06714/19	Kruszywa mineralne. Badania. Oznaczanie mrozoodporności metodą bezpośrednią.
PN-78/B-06714/26	Kruszywa mineralne. Badania. Oznaczanie zawartości zanieczyszczeń organicznych.
PN-78/B-06714/28	Kruszywa mineralne. Badania. Oznaczanie zawartości siarki metodą bromową.
PN-78/B-06714/34	Kruszywa mineralne. Badania. Oznaczanie reaktywności alkalicznej.
PN-78/B-06714/40	Kruszywa mineralne. Badania. Oznaczanie wytrzymałości na miążdżenie.
PN-87/B-06714/43	Kruszywa mineralne. Badania. Oznaczanie zawartości ziaren słabych.
BN-84/6774-02	Kruszywa mineralne. Kruszywa kamienne łamane do nawierzchni drogowych.
PN-87/B-06721	Kruszywa mineralne. Pobieranie próbek.
PN-88/B-32250	Materiały budowlane. Woda do betonów i zapraw.

Świadectwa dopuszczenia produktów do wbudowania, certyfikaty, aprobaty techniczne.

ST.9.0. IZOLACJE TERMICZNE I AKUSTYCZNE.

CPV 45321000-3 Izolacja cieplna , CPV 45323000-7 Roboty w zakresie izolacji dźwiękoszczelnych

1. WYMAGANIA OGÓLNE

1.1. Przedmiot

Przedmiotem specyfikacji technicznej są wymagania dotyczące wykonania i odbioru robót polegających na wykonaniu izolacji termicznych i akustycznych, związanych z inwestycją: Remont i przebudowa części budynku mieszkalno-biurowego w Kisielicach przy ul. Szkolnej 4 oraz zagospodarowanie terenu z przystosowaniem do potrzeb powstającej placówki opiekuńczo-wychowawczej, znajdującego się na działkach nr 1/4, 567/3, 8, obręb 1, ul. Szkolna 4, 14-220 Kisielice.

1.2. Zakres robót

Ustalenia zawarte w niniejszej specyfikacji dotyczą zasad prowadzenia robót izolacyjnych, polegających na wykonaniu izolacji termicznych i akustycznych.

Szczegółowy zakres robót według kosztorysowego Przedmiaru Robót stanowiącego integralny załącznik do niniejszej specyfikacji technicznej.

2. MATERIAŁY

Płyty styropianowe FS , gr.5 (posadzka) n:

Gęstość pozorna płyt - nie mniej niż	15 kg/m ³ .
Napężenia ściskające [10% odksz. wzgl.]	154, 0 kPa
Wytrzymałość na rozrywanie	214,9 kPa
Współczynnik przenikania ciepła	0,037 W/mK
Chłonność wody po 24 godz	0,65 %
Format 1000x500 standard	grubość od 10 do 500 mm co 10 mm

Zależnie od zastosowania użyte materiały powinny mieć dostateczną wytrzymałość na działanie obciążenia użytkowego oraz wymaganą odporność ogniową.

3. SPRZĘT

Brak szczególnych wymagań odnośnie sprzętu. Zastosować sprzęt zgodny z wymaganiami producenta.

4. TRANSPORT

Załadunek, transport, rozładunek i składowanie materiałów powinny odbywać się tak aby zachować ich dobry stan techniczny oraz wymagania stawiane poszczególnym materiałom przez producentów.

Brak szczególnych wymagań odnośnie transportu.

5. WYKONANIE ROBÓT

5.1. Wykonywanie warstw izolacyjnych:

Podłogi

Rodzaj i grubość materiału izolacji cieplnej albo przeciwdźwiękowej wykonać zgodnie z projektem budowlanym.

Izolacja cieplna lub przeciwdźwiękowa w konstrukcji podłogi powinna być wykonana z materiałów w stanie powietrznosuchym. Izolacje z materiałów nasiąkliwych powinny być chronione przed zwiększaniem stanu wilgotności w czasie wykonywania robót i po ich zakończeniu.

Izolacja cieplna lub przeciwdźwiękowa w konstrukcji podłogi powinna być ułożona szczelnie oraz w taki sposób, aby zapobiec tworzeniu się mostków cieplnych lub dźwiękoszczelnych. Izolacje wykonywane z płyt powinny być układane na spoinę mijaną.

Ułożona warstwa izolacji cieplnej lub przeciwdźwiękowej powinna być chroniona w czasie dalszych robót przed uszkodzeniami. Roboty te powinny być tak organizowane, aby ruch pieszy lub transport materiałów, nie odbywał się po powierzchni warstwy izolacyjnej, lecz na ułożonych na niej deskach lub pomostach.

Materiały użyte do wykonania izolacji cieplnej lub przeciwdźwiękowej powinny odpowiadać wymaganiom norm państwowych i posiadać świadectwa i atesty dopuszczenia do stosowania w budownictwie.

Materiały izolacyjne należy układać na podłożu którego wilgotność nie może przekraczać 3% lub na izolacji przeciwwilgociowej lub paroszczelnej.

Płyt styropianowych nie wolno układać na izolacjach z materiałów wydzielających substancje organiczne, rozpuszczające polistyren. W szczególności płyty styropianowe nie mogą być układane na powłokach izolacyjnych wykonanych z roztworów asfaltowych stosowanych na zimno, a także nie powinny być

przykrywane papa. Płyty styropianowe mogą być natomiast układane na powłokach z lepików asfaltowych stosowanych na gorąco lub przyklejane tymi lepikami oraz na izolacjach z folii z tworzyw sztucznych.

Podłoże pod izolację cieplną lub przeciwdźwiękową powinno być równe i poziome. W przypadku nierówności przekraczających ± 5 mm podłoże powinno być wyrównane. Jako warstwa wyrównawcza może być zastosowana warstwa suchego piasku o grubości 1÷2 cm.

Przed rozpoczęciem układania izolacji przeciwdźwiękowej na stropie międzypiętrowym należy umieścić pasek materiału izolacyjnego o szerokości równej wysokości konstrukcji podłogi. Pasek powinien być punktowo przymocowany do ściany.

Ściany ocieplane metodą lekką mokrą.

Wszystkie podstawowe zasady izolacji ściany jak wyżej.

Płyty izolacyjne mocowane będą do ściany na specjalistyczny klej. Płytę z nałożonym klejem należy każdorazowo przyłożyć do ściany w wybrany miejscu i docisnąć. Boczne krawędzie płyt powinny do siebie szczelnie przylegać. Zaleca się stosowanie płyt z wrębami nachodzącymi na siebie na zakładkę. Płyty należy układać z przewiązaniem zarówno na powierzchni ścian jak i w narożnikach. Ewentualne szczeliny powstałe w warstwie ocieplającej trzeba wypełnić np. przez wstawianie klinów wyciętych ze styropianu lub przez wprowadzenie ekspansywnej pianki poliuretanowej. Szczelin nie wolno wypełniać klejem. Wystające fragmenty wypełnienia szczelin należy zeszlifować ręcznie pacą lub gruboziarnistym papierem. Czynności te należy wykonać po stwardnieniu kleju (min. 24 godz.). Niezależnie od klejenia płyty styropianowe mocuje się mechanicznie przy pomocy dybli z tworzywa sztucznego w ilości 4-8 szt./m², głębokość kątowników minimum 5cm.

Po zamocowaniu płyty należy wykonać uszczelnienie styków styropianu ze stolarką, ślusarką i obróbkami blacharskimi przy pomocy trwale plastycznej masy akrylowej. Należy wykonać wzmocnienia narożnikowe budynku oraz otworów okien i drzwi, osadzając aluminiowy kątownik ochronny.

Prace dociepleniowe można prowadzić, gdy temperatura zewnętrzna powietrza, podłoża i materiałów w budowywanych wynosi co najmniej $+5^{\circ}\text{C}$ i nie więcej niż $+25^{\circ}\text{C}$.

Nie wykonywać robót przy silnym wietrze lub nasłonecznieniu.

Nie związane materiały (zaprawą zbrojącą, tynki) chronimy przed działaniem deszczu poprzez rozwieszenie na rusztowaniach specjalnej siatki zabezpieczającej.

Powierzchnie ściany otynkowanej lub bez tynku należy czyścić mechanicznie za pomocą szczotek lub wody pod dużym ciśnieniem, a następnie zagruntować emulsją gruntującą. Emulsję należy nakładać równomiernie na podłoże przy pomocy szczotki malarskiej, wałka lub metody natryskowej. Przy podłożach bardzo chłonnych gruntowanie powinno wykonywać się dwukrotnie.

Przy nierównościach powierzchni ściany większym niż ± 1 cm, w celu wyrównania istniejącego podłoża należy stosować tynk cementowo – wapienny.

Należy zwrócić szczególną uwagę na zachowanie odpowiedniej odległości zakończeń obróbki blacharskiej od powierzchni elewacji, które umożliwi prawidłowe odprowadzenie wód opadowych.

Przed przystąpieniem do przyklejania płyt izolacyjnych na wysokości 40 cm od poziomu terenu należy zamontować listwę ochronną z kapinosem. Listwę mocujemy idealnie w poziomie, wokół całego budynku (5 kołków na 1mb).

Płyty izolacyjne należy przyklejać mijankowo.

Na narożach budynku oraz na krawędziach otworów okiennych i drzwiowych należy stosować listwy narożne.

Na połączeniach siatki należy stosować zakłady o szerokości min. 10 cm i tak ją zatopić aby nie była widoczna z pod warstwy zbrojącej.

Przy wykonywaniu robót należy ściśle trzymać się instrukcji technologicznych wykonywania robót opracowanych przez producentów materiałów i systemów ociepleń.

Wykonanie warstwy zbrojącej.

Warstwa zbrojąca składa się z minimum 3mm grubości gładzi z kleju, w którym zostaje zatopiona siatka zbrojąca z włókien szklanych. W naniesionym uprzednio kleju należy zatopić i zaszpachlować na gładko siatkę zbrojącą. Poszczególne pasma siatki układać pionowo lub poziomo z zakładem szerokości min. 5cm. Minimalne otulenie siatki wynosi 1mm. Niedopuszczalne jest pozostawienie siatki bez otulenia, nawet jeśli występuje ono miejscami.

Nie wcześniej niż po 2 dniach można przystąpić do wykonania podkładu tynkarskiego. Należy nałożyć jedną warstwę (konsystencji gęstej śmietany) i nakładać przy pomocy pędzla lub wałka malarskiego.

Połać dachowa

Wszystkie warstwy izolacyjne należy wykonać ściśle z dokumentacją techniczną.

Szczególną uwagę należy zwrócić na pozostawienie szczeliny wentylacyjnej pomiędzy poszczególnymi warstwami izolacyjnymi.

Przed przystąpieniem do wykonywania robót izolacyjnych należy sprawdzić jakość i stopień wilgotności materiału izolacyjnego.

Przy wykonywaniu robót należy ściśle trzymać się instrukcji technologicznych wykonywania robót opracowanych przez producentów materiałów i systemów ociepleń.

6. KONTROLA JAKOŚCI

6.1. Odbiory materiałów

Odbiór materiałów powinien być dokonany bezpośrednio po ich dostarczeniu na budowę.

Odbiór materiałów powinien obejmować sprawdzenie ich właściwości technicznych zgodnie z wymogami odpowiednich norm podmiotowych lub świadectw dopuszczenia do stosowania w budownictwie.

Sprawdzenie materiałów należy przy odbiorze robót zakończonych przeprowadzić pośrednio na podstawie zapisów w dzienniku budowy i zaświadczeń (atestów). Z kontroli producenta, stwierdzających zgodność użytych materiałów z dokumentacją techniczną oraz właściwymi normami. Materiały w których jakość nie jest potwierdzona odpowiednim zaświadczeniem, a budzą wątpliwości, powinny być przed użyciem do robót poddane badaniom jakości przez upoważnione laboratoria.

6.2 Odbiory międzyfazowe

Odbiór powinien być przeprowadzony w następujących fazach robót:

- a/ po przygotowaniu podłoża pod izolację
- b/ po wykonaniu każdej warstwy izolacji w izolacjach warstwowych.

Odbiór powinien obejmować:

- a/ sprawdzenie materiałów
- b/ sprawdzenie wytrzymałości, równości, czystości i stanu wilgotności podłoża
- c/ sprawdzenie ciągłości warstwy izolacyjnej i dokładności jej połączenia z podłożem
- d/ sprawdzenie dokładności obrobienia naroży, miejsc przybicia izolacji przez rury itp.
- e/ sprawdzenie uszczelnienia izolacji.

6.3. Odbiór końcowy robót izolacyjnych

Sprawdzenie zgodności z dokumentacją projektowo-kosztorysową powinny być przeprowadzone przez porównanie wykonanej podłogi z projektem technicznym i opisem kosztorysowym oraz stwierdzenie wzajemnej zgodności na podstawie oględzin oraz pomiaru posadzki, a w odniesieniu do konstrukcji podłogi – na podstawie protokołów odbiorów międzyfazowych i zapisów w dzienniku budowy.

Sprawdzenie jakości użytych materiałów.

Sprawdzenie dotrzymania warunków ogólnych wykonania robót (cieplnych wilgotnościowych) należy przeprowadzić na podstawie zapisów w dzienniku budowy.

Sprawdzenie prawidłowości wykonania poszczególnych warstw izolacyjnych należy przeprowadzić na podstawie protokołów odbioru międzyfazowych lub zapisów w dzienniku budowy.

Odbiór izolacji powinien obejmować:

- a/ sprawdzenie wyglądu zewnętrznego; badanie należy wykonać przez ocenę wzrokową,
- b/ sprawdzenie prawidłowości ukształtowania warstw izolacyjnych,
- c/ sprawdzenie połączenia warstw płyt izolacyjnych i z podkładem (przez oględziny naciskanie lub opukiwanie).

Sprawdzenie prawidłowości wykonania styków materiałów izolacyjnych; badania należy wykonać przez oględziny.

7. JEDNOSTKA OBMIARU

Jednostką obmiaru jest 1 m² (metr kwadratowy) wykonanych izolacji.

8. ODBIÓR

Roboty uznaje się za wykonane zgodnie z dokumentacją projektową, SST i wymaganiami Inżyniera, jeżeli wszystkie pomiary i badania z zachowaniem tolerancji wg pkt. 6 dały wyniki pozytywne.

9. PODSTAWA PŁATNOŚCI

Podstawę i system płatności określać będzie umowa zawarta między Zamawiającym a Wykonawcą.

10. PRZEPISY ZWIĄZANE

PN-EN ISO 6946+A1:199 „Elementy budowlane i części budynku. Opór cieplny i współczynnik przenikania ciepła. Sposób obliczeń”.

PN-B-02025:1999/AT1:2000 „Obliczanie sezonowego zapotrzebowania na ciepło do ogrzewania budynków mieszkalnych i użyteczności publicznej”

PN-82/B-02402 „Temperatury ogrzewanych pomieszczeń”

PN-82/B- 02403 „Ogrzewnictwo. Temperatury obliczeniowe zewnętrzne”

PN-EN ISO 717-2:1999 „Akustyka. Ocena izolacyjności akustycznej w budynkach i izolacyjności akustycznej elementów budowlanych. Izolacyjność od dźwięków uderzeniowych.:

PN-B02151-3:1999 „Akustyka budowlana. Ochrona przed hałasem w budynkach. Izolacyjność akustyczna przegród w budynkach oraz izolacyjność akustyczna elementów budowlanych. Wymagania”.

PN-B-02862/Az1:1999 „Ochrona przeciwpożarowa budynków. Metoda badania niepalności materiałów budowlanych”.

PN-B-02851-1:1997 „Ochrona przeciwpożarowa budynków. Badania odporności ogniowej elementów budynku. Wymagania ogólne i klasyfikacja”

PN-83/B-03430 „Wentylacja w budynkach mieszkalnych zamieszkania zbiorowego i użyteczności publicznej. Wymagania”

PN-B-03002:1999 „Konstrukcje murowe nieuzbrojone. Projektowanie i obliczenia”

BN-72/6363-02 Płyty styropianowe palne i samogaszące.

BN-78/6755-08 Płyty z wełny mineralnej.

PN-70/B-02151 Akustyka budowlana. Ochrona przeciwdźwiękowa pomieszczeń.

„Rozporządzenie Ministra Gospodarki Przestrzennej i Budownictwa z dnia 14 grudnia w sprawie warunków technicznych jakim powinny odpowiadać budynki ich użytkowanie” – jednolity tekst zawarty w Dz. U. Nr 15/99, poz. 140 z późniejszymi zmianami zawartymi w Dz. U. Nr 44/99, poz. 434

Instrukcja ITB nr 293/90 „Projektowanie pod względem akustycznym przegród w budynkach”

Instrukcja ITB nr 345/97 „Zasady oceny i metody zabezpieczeń istniejących budynków mieszkalnych przed hałasem zewnętrznym komunikacyjnym”

Instrukcja ITB nr 346/97 „Zasady i metody zabezpieczeń akustycznych przegród wewnętrznych w istniejących budynkach mieszkalnych”

Ustawa z dnia 18 grudnia 1998 r. „O wspieraniu przedsięwzięć termomodernizacyjnych” Dz. U. Nr 162, poz. 1121.

Świadectwa dopuszczenia produktów do wbudowania.

Instrukcja producentów.

ST.10.0. PODŁOGI I POSADZKI

CPV 45432100-5 Kładzenie i wykładanie podłóg

1. WYMAGANIA OGÓLNE.

1.1. Przedmiot

Przedmiotem S.T. są wymagania w zakresie wykonania i odbioru robót obejmujących wykonanie podłóg i posadzek, związanych z inwestycją: Remont i przebudowa części budynku mieszkalno-biurowego w Kisielicach przy ul. Szkolnej 4 oraz zagospodarowanie terenu z przystosowaniem do potrzeb powstającej placówki opiekuńczo-wychowawczej, znajdującego się na działkach nr 1/4, 567/3, 8, obręb 1, ul. Szkolna 4, 14-220 Kisielice.

1.2. Zakres robót

Ustalenia zawarte w niniejszej specyfikacji dotyczą zasad prowadzenia robót przy wykonywaniu podłóg i układaniu posadzek.

Szczegółowy zakres robót według kosztorysowego Przedmiaru Robót stanowiącego integralny załącznik do niniejszej specyfikacji technicznej.

2. MATERIAŁY

Zaprawa cementowa przygotowywana na miejscu robót, płytki z kamieni sztucznych, kleje i zaprawy klejące, zaprawa samopoziomująca, izolacje przeciwwilgociowe (papa termozgrzewalna, zamiennie 2x folia PE 0,3 mm klejona na złączach).

PARAMETRY TECHNICZNE PŁYTEK PODŁOGOWYCH

Lp	Parametry normowe	Norma	Wartości parametrów
1	Nasiąkliwość wodna	PN-EN ISO 10545-3	$E \leq 3$
2	Wytrzymałość na zginanie (N/mm^2)	PN-EN ISO 10545-4	min. 35
3	Twardość (w skali Mohsa)	PN-EN 101	min.5
4	Mrozoodporność	PN-EN ISO 10545-12	odporne
5	Odporność na działanie środków chemicznych domowego użytku	PN-EN ISO 10545-13	min. kl. B
6	Odporność na palenie	PN-EN ISO 10545-14	min. kl. 3
7	Odporność na szok termiczny	PN-EN ISO 10545-9	odpornr
8	Odporność na ścieranie PEI	PN-EN ISO 10545-7	wg. skali producenta
9	Wymiary i jakość powierzchni (%)	PN-EN ISO 10545-2	wymagana
10	Współczynnik liniowej rozszerzalności cieplnej	PN-EB ISO 10545-8	$Max. 9 \times 10^{-6} K^{-1}$
11	Odporność szkliwa na pęknięcia włoskowate	PN-EN ISO 10545-11	ODPORNR

Szczegółowe informacje na temat parametrów technicznych materiałów zastosowanych do wykonania izolacji poziomych przeciwwilgociowych przedstawione zostały w S.T.1.4. Izolacje przeciwwilgociowe.

3. SPRZET

Pojemniki i wiadra, szpachle, poziomice, narzędzia do cięcia terakoty (wyrzynarki, noże specjalistyczne), itp. Brak szczególnych wymagań odnośnie sprzętu.

4. TRANSPORT

Brak szczególnych wymagań odnośnie transportu. Załadunek, transport, rozładunek i składowanie materiałów pokrycia powinny odbywać się tak aby zachować ich dobry stan techniczny oraz wymagania stawiane poszczególnym materiałom przez producentów.

Dostawa - samochodem dostawczym, w obrębie prowadzonych robót – ręczny.

5. WYKONANIE ROBÓT

Szczegółowy zakres i rodzaj robót przedstawiono w pkt. 1.2. niniejszej ST.

5.1. Ogólne warunki wykonania podłóg i posadzek

Konstrukcje podłóg w pomieszczeniach mokrych

W konstrukcjach podłóg w pomieszczeniach zawilgoconych i mokrych stosować materiały, które muszą zapewniać odpowiednią szczelność, w szczególności użyte materiały powinny być odporne na wodę, a posadzka wykonana szczelnie.

W pomieszczeniach narażonych na zawilgocenie (mokrych), wymagających instalacji odwadniających, powinny być zainstalowane urządzenia odpływowe oraz wykonane izolacje wodoszczelne (papa termozgrzewalna, zamiennie 2x folia PE 0,3 mm klejona na złączach), ułożone ze spadkiem w kierunku kratki ściekowej. Spadek warstwy izolacyjnej, podkładu oraz posadzki w kierunku kratki ściekowej powinien wynosić w pomieszczeniach mokrych w budownictwie ogólnym $\geq 1\%$.

Izolacja wodoszczelna powinna być wywinęta na ściany na wysokość co najmniej 10 cm oraz połączona z urządzeniem odpływowym w taki sposób, aby woda gromadząca się na niej spływała do kanalizacji.

5.2. Wykonywanie podkładów

Podkład cementowy powinien być wykonany zgodnie z projektem, który powinien określić wymaganą wytrzymałość i grubość podkładu oraz rozstaw szczelin dylatacyjnych.

Podkład cementowy powinien być wykonany jako samodzielna płyta leżąca na warstwie izolacji cieplnej, przeciwdźwiękowej, przeciwwilgociowej lub jako podkład związany z podłożem.

Podłoże, na którym wykonuje się podkład związany (np. w postaci warstwy wyrównawczej lub odciążającej), powinno być wolne od kurzy i zanieczyszczeń oraz nasycone wodą.

W podkładzie cementowym powinny być wykonane szczeliny dylatacyjne:

a/ w miejscu przebiegu dylatacji konstrukcji budynku,

b/ oddzielające fragmenty powierzchni o różniących się wymiarach.

Jeżeli projekt przewiduje spadek posadzki w kierunku kratki ściekowej, podkład powinien być wykonany ze spadkiem.

Jako kruszywo do zapraw cementowych należy stosować piasek do zapraw budowlanych dowolnej klasy, odmiany 1 lub piasek uszlachetniony.

Do zapraw cementowych i mieszanek betonowych mogą być stosowane w razie potrzeby domieszki uplastyczniające, poprawiające urabialność lub modyfikujące właściwości techniczne zapraw i betonów. Rodzaj domieszki i jej ilość powinna być określona przez laboratorium zakładowe.

Temperatura powietrza przy wykonywaniu podkładów cementowych oraz w ciągu co najmniej 3 dni po wykonaniu nie powinna być niższa niż 5°C.

Zaprawę cementową lub mieszanek betonową należy przygotowywać przez mechaniczne mieszanie składników według receptury określonej przez laboratorium zakładowe. Zaprawa powinna mieć konsystencję gęstą (5-7 cm zanurzenia stożka pomiarowego), a mieszanka betonowa powinna mieć konsystencję wilgotną lub gęsto plastyczną.

Ilość spoiwa w podkładach cementowych powinna być ograniczona do ilości niezbędnej; ilość cementu w podkładach cementowych nie powinna być większa niż 400 kg/m³.

Zaprawę cementową lub mieszanek betonową należy układać niezwłocznie po przygotowaniu między listwami kierunkowymi o wysokości równej grubości podkładu z zastosowaniem ręcznego lub mechanicznego zagęszczania z równoczesnym wyrównaniem i zatarciem powierzchni. Przy zacieraniu powierzchni nie dopuszcza się nawilżania podkładu lub nakładania drobnoziarnistej zaprawy.

Podkład powinien mieć powierzchnię równą, stanowiącą powierzchnię poziomą lub pochyloną, zgodnie z ustalonym spadkiem. Powierzchnia podkładu sprawdzana dwumetrową łatą, podkładową w dowolnym miejscu, nie powinna wykazywać prześwitów większych niż 5 mm. Odchylenie powierzchni podkładu od płaszczyzny (poziomej lub pochylonej) nie powinny przekraczać 2 mm/m i 5 mm na całej długości lub szerokości pomieszczenia.

W świeżym podkładzie cementowym powinny być wykonane szczeliny przeciwskurczowe przez nacięcie brzeszczotem packi stalowej na głębokości 1/3-1/2 grubości podkładu. Rozstaw szczelin skurczowych nie powinien przekraczać 6 m, a w korytarzach- 2-2,5-krotnej ich szerokości, jeżeli w projekcie nie ustalono inaczej.

W ciągu pierwszych 7 dni podkład powinien być utrzymywany w stanie wilgotnym, np. przez pokrycie folią polietylenową lub wilgotnymi trocinami albo przez spryskiwanie powierzchni wodą.

5.4. Wykonywanie posadzek

Posadzki z gresu (terakota) – kamieni sztucznych

Posadzki z płytek kamionkowych należy układać na podkładach :

a/ posadzki zwykłe – na podkładach: cementowych o wytrzymałości na ściskanie co najmniej 12 MPa, a na zginanie co najmniej 3 MPa,

b/ posadzki chemoodporne – na podkładach cementowych o wytrzymałości co najmniej 20 MPa, a na zginanie co najmniej 4 MPa lub z betonu co najmniej B-15.

Spadki chemoodporne powinny mieć spadki nie mniejsze niż 1,5%, z tym, że odległość najmniejszego punktu wododziału od wpustu podłogowego nie powinna być większa niż 4 m.

Do wykonania posadzek z płytek gresu (terakoty) powinny być stosowane materiały odpowiadające polskim normom i posiadające dopuszczenia do stosowania w budownictwie.

Płytki układać na gotowych specjalnych klejach .

Do wykonywania posadzek z płytek można przystąpić dopiero po zakończeniu robót budowlanych stanu surowego i robót tynkarskich oraz robót instalacyjnych wraz z próbami ciśnieniowymi instalacji.

W pomieszczeniach, w których wykonuje się posadzki z płytek należy utrzymywać temperaturę zgodnie z zaleceniami producenta klejów i spoin.

W pomieszczeniach posadzka powinna być wykonana z płytek tego samego rodzaju, barwy typu i gatunku, jeżeli projekt nie przewiduje inaczej.

W miejscach przebiegu dylatacji konstrukcji budynku powinna być wykonana w posadzce szczelina dylatacyjna.

W posadzce ze spadkiem szczelina dylatacyjna powinna być wykonana na linii wododziału.

Płytki o wymiarach 100x100 mm i większe powinny być wilgotne, lecz nie całkowicie nasycone wodą. Powinny być zanurzone w wodzie bezpośrednio przed zastosowaniem na przeciąg kilku sekund. Płytki naklejane na papier układa się bez zwilżania, lecz na rzadkiej zaprawie.

Papier łączący arkusze powinien być usunięty bezpośrednio po ułożeniu płytek przez odspojenie po przekątnej arkusza, po uprzednim nawilżeniu papieru.

Spoiny między płytkami powinny mieć szerokość umożliwiającą dokładne wypełnienie tj. praktycznie 1-2 mm. Szerokość spoin powinna być jednakowa i kontrolowana przy układaniu. Spoiny powinny przebiegać prostoliniowo. Dopuszczalne odchylenie spoin od linii prostej nie powinno wynosić więcej niż 2 mm na 1 m i 3 mm na całej długości lub szerokości pomieszczenia.

Do wypełnienia spoin można przystąpić dopiero po kilku dniach od ułożenia płytek. Przed spoinowaniem posadzka powinna być zwilżona wodą. Po lekkim stwardnieniu zaprawy spoin, lecz przed jej stwardnieniem powierzchnia posadzki powinna być dokładnie oczyszczona.

Posadzka powinna być na całej powierzchni ściśle połączona z podkładem.

Posadzkę z płytek gresu (terakoty) należy wykończyć przy ścianach lub innych elementach budynku cokolikiem z płytek gresu (terakoty) zwykłych jeżeli projekt nie przewiduje użycia specjalnych kształtek cokołowych. Przy posadzkach chemoodpornych wysokość cokołu nie powinna być mniejsza niż 25 cm.

Posadzka powinna być czysta. Ewentualne zabrudzenia zaprawą lub kitem należy usunąć niezwłocznie w czasie układania płytek. Posadzka układana na zaprawie po umyciu powinna być dodatkowo zmyta 5-proc. Roztworem kwasu solnego (HCl) w celu usunięcia nalotu wapiennego.

Powierzchnia posadzki powinna być równa i stanowić płaszczyznę poziomą albo o określonym pochyleniu (spadku). Nierówności powierzchni mierzone jako przeswity między dwumetrową łatą a posadzką nie powinny wynosić więcej niż 5 mm na całej długości łaty. Dopuszczalne odchylenia posadzki od płaszczyzny poziomej lub od ustalonego spadku nie powinno być większe niż ± 5 mm na całej długości i szerokości posadzki.

5.5. Dylatacje w konstrukcjach podłóg

W konstrukcjach podłóg powinny być uwzględnione szczeliny: dylatacje, izolacyjne i przeciwskurczowe.

Szczeliny dylatacyjne powinny występować w miejscach dylatacji konstrukcji budynku oraz w miejscach, w których zachodzi potrzeba wyeliminowania szkodliwego wpływu rozszerzalności cieplnej i pęcznienia materiałów.

Szczeliny izolacyjne powinny być stosowane dla oddzielenia podłogi od innych elementów konstrukcji budynku (ścian, słupów, schodów itp.) lub oddzielenia konstrukcji podłogi od podłoża albo posadzki od podkładu. Warstwa izolacyjna w konstrukcji podłogi stanowi jednocześnie szczelinę izolacyjną. Szczeliny izolacyjne powinny występować w miejscach zmiany grubości podkładu oraz w miejscach styku różnych konstrukcji podłóg.

Szczeliny przeciwskurczowe należy wykonywać w podkładach z zaprawy cementowej lub betonu. Powinny one dzielić powierzchnię podłogi na pola o powierzchni nie większej niż 36 m^2 , przy długości boku prostokąta nie przekraczającej 6 m. Na wolnym powietrzu pole między szczelinami nie powinno przekraczać 5 m^2 przy największej długości boku – 3 m. Szczeliny przeciwskurczowe w podkładzie cementowym powinny być wykonane jako nacięcia o głębokości równej $1/3 \div 1/2$ grubości podkładu.

5.6. Wykonywanie izolacji przeciwwilgociowych

W celu ochrony konstrukcji podłogi od dołu przed działaniem wilgoci gruntowej należy zastosować papę podkładową termozgrzewalną (zamiennie 2x folia PE 0,3 mm klejona na łączach).

W celu zabezpieczenia konstrukcji podłogi przed zawilgoceniem wskutek dyfuzji pary wodnej przez przegrodę stropową, należy od strony pomieszczenia o większej wilgotności bezwzględnej zastosować izolację paroszczelną. Rodzaj materiału przedstawiono w projekcie budowlanym.

Ochronę warstwy termicznej lub przeciwdźwiękowej przed zawilgoceniem wodą zarobową przy wykonywaniu podkładu monolitycznego uzyskuje się stosując warstwę ochronną z papy asfaltowej izolacyjnej skleionej na zakład co najmniej 5 cm lepikiem asfaltowym na gorąco albo warstwą z folii polietylenowej.

Izolacja przeciwwilgociowa powinna być szczelna, ciągła i dobrze przylegająca do podłoża lub podkładu. Na powierzchni izolacji nie powinny występować pęcherze, fałdy, dziury odpryski oraz inne podobne uszkodzenia.

Powierzchnia podłoża lub podkładu pod izolacją przeciwwilgociową z materiałów bitumicznych powinna być równa i czysta. Pod izolację z tworzyw sztucznych powierzchnia podłoża lub podkładu powinna być również gładka.

Izolację z materiałów bitumicznych należy wykonywać w temperaturze nie niższej niż 5°C, natomiast z folii z tworzyw sztucznych – w temperaturze nie niższej niż 15°C.

Dodatkowe informacje na temat izolacji poziomych zawarte są w Specyfikacji Technicznej S.T. 1.4. Izolacje przeciwwilgociowe oraz 1.10. Izolacje termiczne i akustyczne.

6. KONTROLA JAKOŚCI ROBÓT

Kontrola polegać będzie na sprawdzeniu jakości wykonania warstw wyrównawczych, posadzek, cokolików.

6.1. Odbiory materiałów

Odbiór materiałów powinien być dokonany bezpośrednio po ich dostarczeniu na budowę.

Odbiór materiałów powinien obejmować sprawdzenie ich właściwości technicznych zgodnie z wymogami odpowiednich norm podmiotowych lub świadectw dopuszczenia do stosowania w budownictwie.

Sprawdzenie materiałów należy przy odbiorze robót zakończonych przeprowadzić pośrednio na podstawie zapisów w dzienniku budowy i zaświadczeń (atestów). Z kontroli producenta, stwierdzających zgodność użytych materiałów z dokumentacją techniczną oraz właściwymi normami. Materiały w których jakość nie jest potwierdzona odpowiednim zaświadczeniem, a budzą wątpliwości, powinny być przed użyciem do robót poddane badaniom jakości przez upoważnione laboratoria.

6.1.1 Odbiór warstw izolacji przeciwwilgociowych

Odbiór powinien być przeprowadzony w następujących fazach robót:

- a/ po przygotowaniu podłoża pod izolację,
- b/ po wykonaniu każdej warstwy izolacji w izolacjach warstwowych.

Odbiór powinien obejmować:

- a/ sprawdzenie materiałów ,
- b/ sprawdzenie wytrzymałości, równości, czystości i stanu wilgotności podłoża ,
- c/ sprawdzenie spadków podłoża i rozmieszczenie wpustów podłogowych ,
- d/ sprawdzenie ciągłości warstwy izolacyjnej i dokładności jej połączenia z podłożem ,
- e/ sprawdzenie dokładności obrobienia naroży, miejsc przybicia izolacji przez rury, wpusty podłogowe itp. ,
- f/ sprawdzenie uszczelnienia izolacji .

6.1.2 Odbiór warstw izolacji cieplnych i przeciwdźwiękowych

Odbiór powinien być przeprowadzony w następujących fazach:

- a/ przygotowanie podłoża ,
- b/ przyklejeniu bądź ułożeniu warstwy izolacyjnej, przed pokrywaniem warstwą ochronną lub układaniem podkładu.

Odbiór powinien obejmować:

- a/ sprawdzenie materiałów ,
- b/ sprawdzenie równości, czystości i stanu wilgotności podłoża ,
- c/ sprawdzenie jakości wykonania paroizolacji ,
- d/ sprawdzenie grubości i ciągłości warstwy izolacyjnej ,
- e/ w przypadku stosowania styropianu – sprawdzenie czy nie styka się z materiałami zawierającymi rozpuszczalniki organiczne (np. lepikiem) lub oleje (np. papy).

6.2. Odbiór podkładu

Odbiór powinien być przeprowadzony w następujących fazach robót :

- a/ podczas układania podkładu ,
- b/ po całkowitym stwardnieniu podkładu i wykonaniu badania wytrzymałości na ściskanie na próbach kontrolnych.

Odbiór powinien obejmować:

- a/ sprawdzenie materiałów ,
- b/ sprawdzenie prawidłowości ułożenia warstwy ochronnej na materiale izolacyjnym, jeżeli jest wymagana ,
- c/ sprawdzenie w czasie wykonania podkładu jego grubości w dowolnych 3 miejscach w pomieszczeniu: badania należy przeprowadzić metodą przekłuwania z dokładnością do 1 mm ,
- d/ sprawdzenie wytrzymałości podkładu na ściskanie i zginanie przez ocenę laboratoryjnie przeprowadzonych badań próbek kontrolnych pozostawionych w czasie wykonania podkładów; badania powinny być przeprowadzone dla podkładów cementowych ,
- e/ sprawdzenie równości podkładu przez przykładanie w dowolnych miejscach i kierunkach dwumetrowej łaty kontrolnej odchylenia stanowiące przesłity między łatą i podłożem należy mierzyć z dokładnością do 1 mm ,
- f/ sprawdzenie odchylenia od płaszczyzny poziomej lub wyznaczonej określonym spadkiem za pomocą dwumetrowej łaty kontrolnej i poziomicy; odchylenia należy mierzyć z dokładnością do 1 mm ,
- g/ sprawdzenie prawidłowości osadzenia w podkładzie elementów dodatkowych (wpustów podłogowych, płaskowników lub kątowników wzmacniających połączenia posadzek, dzielących je na pola itp.) badania należy prowadzić przez oględziny .

6.3. Sprawdzenie warunków przystąpienia do robót posadzkowych

Przed przystąpieniem do wykonywania posadzki należy sprawdzić:

- a/ temperaturę pomieszczeń ,
- b/ wilgotność względną powietrza ,
- c/ wilgotność podkładu .

Badania temperatury powietrza należy wykonać za pomocą termometru lub termografu umieszczonego w odległości 10 cm od podkładu w miejscu najdalej oddalonym od źródła ciepła .

Badanie wilgotności powietrza należy wykonać za pomocą higrometru lub higrografu umieszczonego w odległości 10 cm od powierzchni podkładu .

Badania wilgotności podkładu należy wykonać za pomocą aparatu elektrycznego, karbidowego lub metodą suszarkowową .

Wyniki badań temperatury, wilgotności względnej oraz wilgotności podkładu powinny być wpisane do dziennika budowy.

6.4. Odbiór końcowy robót podłogowych

Sprawdzenie zgodności z dokumentacją projektowo-kosztorysową powinny być przeprowadzone przez porównanie wykonanej podłogi z projektem technicznym i opisem kosztorysowym oraz stwierdzenie wzajemnej zgodności na podstawie oględzin oraz pomiaru posadzki, a w odniesieniu do konstrukcji podłogi – na podstawie protokołów odbiorów międzyfazowych i zapisów w książce obmiarów .

Sprawdzenie jakości użytych materiałów.

Sprawdzenie dotrzymania warunków ogólnych wykonania robót (cieplnych, wilgotnościowych) należy przeprowadzić na podstawie zapisów w książce obmiarów.

Sprawdzenie prawidłowości wykonania podkładu należy przeprowadzić na podstawie protokołów odbioru międzyfazowych lub zapisów w książce obmiarów.

Sprawdzenie prawidłowości wykonania posadzki powinno być dokonane po uzyskaniu przez posadzkę pełnych właściwości techniczno-użytkowych .

Odbiór posadzki powinien obejmować:

- a/ sprawdzenie wyglądu zewnętrznego; badanie należy wykonać przez ocenę wzrokową,
- b/ sprawdzenie prawidłowości ukształtowania posadzki ,
- c/ sprawdzenie połączenia posadzki z podkładem (przez oględziny naciskanie lub opukiwanie) ,
- d/ sprawdzenie prawidłowości osadzenia w posadzce kratki ściekowe, wkładki dylatacyjne itp. badania należy przeprowadzić przez oględziny.

Sprawdzenie prawidłowości wykonania styków materiałów posadzkowych; badania prostopadłości należy wykonać za pomocą naciągniętego prostego drutu i pomiaru odchylenia z dokładnością 1 mm, a szerokość spoin za pomocą szczerinomierza lub suwmiarki.

Sprawdzenie wykończenia posadzki i prawidłowości mocowania listew podłogowych lub cokołów; badania należy wykonać przez oględziny.

7. JEDNOSTKA OBMIARU

(m²) warstw wyrównawczych , posadzek oraz wykonanych izolacji przeciwwilgociowych , (m)cokolików.

8. ODBIÓR

Roboty wykończeniowe odbiera Inspektor Nadzoru Inwestorskiego na podstawie :

- dokumentacji technicznej,
- protokołów wykonanych robót,
- oględzin w naturze.

Roboty uznaje się za wykonane zgodnie z dokumentacją projektową, ST i wymaganiami Inżyniera, jeżeli wszystkie pomiary i badania z zachowaniem tolerancji dały wyniki pozytywne.

9. PODSTAWA PŁATNOŚCI

Podstawę i system płatności określać będzie umowa zawarta między Zamawiającym a Wykonawcą.

10. PRZEPISY ZWIĄZANE

PN-EN 13813:2003 „Podkłady podłogowe oraz materiały do ich wykonania – Materiały – Właściwości.”

PN-EN 12004:2002 „Kleje do płytek – definicje i wymagania techniczne.”

PN-EN 13813:2003 „Podkłady podłogowe oraz materiały do ich wykonania Materiały – Właściwości i wymagania.”

PN-EN 13888:2004 „Zaprawy do spoinowania płytek. Definicje i wymagania techniczne.”

PN-75/B-10121 Okładziny z płytek ściennych ceramicznych szklonych. Wymagania i badania przy odbiorze.

PN-62/B-10144 Posadzki z betonu i zaprawy cementowej .Wymagania i badania techniczne przy odbiorze.

PN-63/B-10145 Posadzki z płytek kamionkowych[terakotowych]klinkierowych i lastrykowych .Wymagania i badania przy odbiorze.

PN-80/B-10240 "Pokrycia dachowe z papy i powłok asfaltowych".

PN-69/B-10260 "Izolacje bitumiczne"

PN-72/B-04615 "Papy asfaltowe i smołowe".

Instrukcje i certyfikaty producenta.

ST.11.0. OSADZENIE STOLARKI OKIENNEJ I DRZWIOWEJ

CPV 45421000-4 Roboty w zakresie stolarki budowlanej

1. WYMAGANIA OGÓLNE

1.1. Przedmiot

Przedmiotem specyfikacji technicznej są wymagania dotyczące wykonania i odbioru robót obejmujących osadzenie stolarki okiennej i drzwiowej, związanych z inwestycją: Remont i przebudowa części budynku mieszkalno-biurowego w Kisielicach przy ul. Szkolnej 4 oraz zagospodarowanie terenu z przystosowaniem do potrzeb powstającej placówki opiekuńczo-wychowawczej, znajdującego się na działkach nr 1/4, 567/3, 8, obręb 1, ul. Szkolna 4, 14-220 Kisielice

1.2. Zakres robót

Ustalenia zawarte w niniejszej specyfikacji dotyczą zasad prowadzenia robót związanych z montażem stolarki okiennej i drzwiowej.

Szczegółowy zakres robót według kosztorysowego Przedmiaru Robót stanowiącego integralny załącznik do niniejszej specyfikacji technicznej.

2. MATERIAŁY

Dokumentacja techniczna przewiduje zastosowanie typowej stolarki okiennej i drzwiowej z płyt, PCV i aluminium posiadającej Aprobaty Techniczne dopuszczające do stosowania w budownictwie.

Szczelność na wodę i powietrze otwarte złącza [okna] podwójna uszczelka przylgowa

Mocowanie szyb: za pomocą listwy przyszybowej

Grubość szklenia 9,5 –36 mm dla ramy gr 45 mm od 12,5-43 mm, dla skrzydła okiennego 52 mm.

Podstawowe wymiary profili: rama stała 45 mm gr., skrzydło okienne 45 mm, skrzydło drzwiowe 45 mm.

Zakładka przyłgi wew: okna 6 mm drzwi 5 mm.

Zakładka pomiędzy rama stałą a skrzydłem 7 mm.

3. SPRZĘT

Specjalistyczny sprzęt zgodny z technologią producenta stolarki w uzgodnieniu z Inżynierem.

4. TRANSPORT

Załadunek, transport, rozładunek i składowanie stolarki powinny odbywać się tak aby zachować ich dobry stan techniczny. Przewożone i składowane okna oraz drzwi przeszkłone należy zabezpieczyć przed stłuczeniem szyb.

Specjalistyczny transport do przewożenia okien zapewni producent okien i drzwi.

5. WYKONANIE ROBÓT

5.1. Zasady wbudowywania stolarki okiennej

5.1.1. Przygotowanie ościeży

- Stolarka okienna może być osadzana w ościeżu z węgarkami lub w ościeżu bez węgarków
- Ościeża z węgarkami w nadprożu, wzdłuż stojaków ościeżnicy oraz dodatkowym progiem betonowym lub drewnianym impregnowanym (przytwierdzony do dolnej części ościeża), powinny zapewniać prawidłowe osadzenie i uszczelnienie stolarki okiennej.
- Ościeża bezwęgarkowe powinny być tak wykonane aby spełnione były wymagania z punktu widzenia zamocowania okna lub drzwi balkonowych oraz umożliwiające uszczelnienie przestrzeni między ościeżą i ościeżnicą.
- Przed osadzeniem stolarki należy sprawdzić dokładność wykonania ościeża i stan powierzchni węgarków, do których ma przylegać ościeżnica, w przypadku występujących wad w wykonaniu ościeża lub zabrudzenia powierzchni ościeża, ościeże należy naprawić i oczyścić.
- Dopuszczalne odchyłki wymiarów otworów okiennych dla ścian murowanych wykończonych wyprawą tynkarską wynoszą:
 - a/ szerokość +10 mm
 - b/ wysokość +10 mm
 - c/ dopuszczalna różnica długości przekątnych 10 mm
- Stolarkę okienna należy zamocować w punktach rozmieszczonych w ościeżu zgodnie z wymogami producenta stolarki
- Przy wbudowywaniu okien w zestawach w ścianach pasmowych punkty łączenia ościeżnic sąsiadujących ze sobą okien należy rozmieszczać zgodnie z zaleceniami producenta

5.2. Zasady wbudowywania stolarki drzwiowej

- Dokładność wykonania ościeża powinna być zgodna z wymogami wykonywania robót murowych . Odległości między punktami mocowania ościeżnicy, zgodnie z zaleceniami producenta, jednocześnie nie powinny być większe niż 75 cm, a maksymalne odległości od naroży ościeżnicy nie większe niż 30 cm.
- Ościeżnicę po ustawieniu do poziomu i pionu należy zamocować za pomocą łączników zalecanych przez producenta stolarki drzwiowej.
- Szczeliny powstałe pomiędzy ościeżem i ościeżnicą należy wypełnić na obwodzie pianką poliuretanową
- W ścianach działowych przy osadzaniu stolarki drzwiowej należy ściśle stosować się do zaleceń producenta, w szczególności stosować zalecane kotwy i środki uszczelniające.

6. KONTROLA JAKOŚCI

6.1. Odbiór wbudowanych ościeżnic drzwiowych

Odchylenie od pionu lub poziomu dla ościeżnic drzwiowych i okiennych nie powinno być większe niż 2 mm na 1 m i nie więcej niż 3 mm na całej długości stojaka lub nadproża ościeżnicy.

Największe dopuszczalne zwichrowanie ościeżnicy z płaszczyzny pionowej nie może być większy niż 2 mm.

6.2. Odbiór wbudowanych ościeżnic drzwiowych

Przy odbiorze końcowym montażu stolarki okiennej , drzwiowej oraz wrót należy przeprowadzić następujące badania:

- sprawdzenie zgodności z dokumentacją projektowo-kosztorysową powinny być przeprowadzone przez porównanie zamontowanej stolarki z projektem technicznym i opisem kosztorysowym oraz stwierdzenie wzajemnej zgodności na podstawie oględzin oraz pomiaru,
- sprawdzenie atestów dopuszczenia wyrobów do stosowania w budownictwie użytych materiałów,
- sprawdzenie stanu technicznego stolarki (w szczególności oszklenie, okucia, inne akcesoria itp.),
- sprawdzenie przygotowanych ościeży w murach,
- sprawdzenie osadzonej stolarki w murze (prawidłowe działanie okuć, prawidłowe zamykanie i otwieranie skrzydeł stolarki i elementów segmentowych wrót, prawidłowe uszczelnienie między ościeżą i ościeżnicą),
- podczas odbioru należy sprawdzić wszystkie zalecenia podane w p.5 oraz zalecenia producentów wbudowywanych wyrobów,
- prawidłowość montażu parapetów, (wewnętrznych i zewnętrznych).

Jeżeli wszystkie badania dały wyniki dodatnie, wykonane roboty należy uznać za zgodne z wymogami kontraktu. Jeżeli choć jedno badanie dało wynik ujemny, wykonane roboty należy uznać za niezgodne z wymogami norm i kontraktu. W takiej sytuacji Wykonawca obowiązany jest doprowadzić roboty do zgodności z normą i przedstawić je do ponownego odbioru.

7. JEDNOSTKA OBMIARU

Jednostką obmiaru jest 1 m² (metr kwadratowy) zamontowanych drzwi

Jednostka obmiaru jest 1 szt [sztuka] zamontowanej ościeżnicy drzwi

8. ODBIÓR

Odbioru robót dokonuje się na podstawie oględzin.

Roboty uznaje się za wykonane zgodnie z dokumentacją projektową, ST i wymaganiami Inżyniera, jeżeli wszystkie pomiary i badania z zachowaniem tolerancji wg pkt. 6 dały wyniki pozytywne.

9. PODSTAWA PŁATNOŚCI

Podstawę i system płatności określać będzie umowa zawarta między Zamawiającym a Wykonawcą.

10. PRZEPISY ZWIĄZANE

PN-88/B-10085 "Stolarka budowlana. Okna i drzwi. Wymagania i badania".

Świadectwa dopuszczenia produktów do wbudowania

Instrukcje producentów odnośnie montażu, sposobu użytkowania i warunków gwarancyjnych.

Instrukcja wbudowywania okien i drzwi balkonowych drewnianych zewnętrznych” COBP Budownictwa ogólnego.

ST.12.0. ROBOTY TYNKARSKIE, MALARSKIE, WYPRAWY ELEWACYJNE.

CPV 45442100-8 Roboty malarskie, CPV 45410000-4 Tynkowanie

1. CZĘŚĆ OGÓLNA.

1.1. Przedmiot

Przedmiotem S.T. są wymagania w zakresie wykonania i odbioru robót tynkarskich oraz malarskich wewnętrznych i zewnętrznych, związanych z inwestycją: Remont i przebudowa części budynku mieszkalno-biurowego w Kisielicach przy ul. Szkolnej 4 oraz zagospodarowanie terenu z przystosowaniem do potrzeb powstającej placówki opiekuńczo-wychowawczej, znajdującego się na działkach nr 1/4, 567/3, 8, obręb 1, ul. Szkolna 4, 14-220 Kisielice.

1.2. Zakres robót

Ustalenia zawarte w niniejszej specyfikacji technicznej dotyczą zasad prowadzenia robót tynkarskich, malarskich oraz okładzinowych.

Szczegółowy zakres robót według kosztorysowego Przedmiaru Robót stanowiącego integralny załącznik do niniejszej specyfikacji technicznej.

2. MATERIAŁY.

Zaprawy zwykłe do wykonywania tynków przygotowywane na placu budowy, suche mieszanki tynkarskie przygotowywane fabrycznie, mineralne tynki wewnętrzne, farby wewnętrzne dające powłokę otwartą na dyfuzję pary wodnej, preparat do gruntowania.

Na zastosowane zestawy malarskie musi być akceptacja Inżyniera.

2.1. Zaprawy murarskie

Marka i skład zaprawy powinny być zgodne z wymaganiami podanymi w projekcie.

Przygotowywanie zapraw do robót murowych powinno być wykonane mechanicznie. Zaprawę należy przygotowywać w takiej ilości, aby mogła być wbudowana możliwie wcześniej po jej przygotowaniu; poszczególne rodzaje zapraw powinny być zużyte w ciągu:

a/ zaprawa cementowo-wapienna - 8 godzin

b/ zaprawa cementowa - 2 godziny

Do zapraw przeznaczonych do wykonywania robót murowych należy stosować piasek rzeczny lub kopalniany. Wymagania techniczne dla piasku powinny być zgodne z obowiązującymi normami państwowymi.

2.2. Zaprawy budowlane cementowe

Do zapraw cementowych można stosować cement portlandzki z dodatkiem żużla lub popiołów lotnych marki 25 i 35. Do zapraw cementowych mogą być stosowane cementy hutnicze, pod warunkiem że temperatura otoczenia co najmniej w ciągu 7 dni od chwili zużycia zaprawy nie będzie niższa niż 5°C. Dopuszcza się stosowanie do zapraw cementowych dodatków uplastyczniających lub uszczelniających i przyspieszających wiązanie albo twardnienie. Stosowanie tych dodatków powinno być zgodne z instrukcjami i wytycznymi, a dodatki powinny być dopuszczone do stosowania w budownictwie. Skład objętościowy zaprawy należy dobierać doświadczalnie, w zależności od wymaganej marki zaprawy oraz marki cementu, kierując się orientacyjnymi recepturami podanymi w tabeli 1.

Tablica 1. Orientacyjne składy objętościowe zapraw o konsystencji 7 cm stożka pomiarowego

Marka cementu	Orientacyjny skład objętościowy (cement:piasek) przy marce zaprawy					
	1,5	3	5	8	10	12
25	1:6	1:5	1:4	1:3	1:2	1:1
35	-	-	1:5	1:4	1:3	1:1,5

Dla zapraw wyższych marek skład objętościowy zapraw oraz dobór właściwego rodzaju i marki cementu powinien być ustalony doświadczalnie przez uprawnione laboratoria badawcze. Markę i konsystencję zaprawy, w zależności od jej przeznaczenia należy przyjmować wg tablicy 2.

Tablica 2. Marka i konsystencja zapraw cementowych w zależności od ich przeznaczenia

Lp.	Przeznaczenie zaprawy	Konsystencja wg stożka pomiarowego (cm)	Marka zaprawy
1	Do murowania fundamentów ścian budynku	6-8	3, 5, 8
2	Do wykonywania filarów nośnych oraz murów, łuków i sklepień narażonych na duże obciążenia	6-8	8, 10, 12
3	Do murowania sklepień cienkościennych przy grubości	¼ cegły	5, 8, 10, 12
		½ cegły	3, 5, 8, 10
4	Do wykonania podłoża pod posadzki	5-7	5, 8, 10
5	Do wykonywania warstwy wyrównawczej pod podokienniki, obróbki blacharskie itp.	6-8	1,5, 3
6	Do wykonywania warstwy wyrównawczej pod posadzki z dużych płyt kamiennych	4-6	1,5
7	Do wykonywania obrzutki	pod tynki zewnętrzne	3, 5, 8, 10
		pod tynki wewnętrzne	3, 5, 8, 10
8	Do wykonywania narzutu dla tynków zewnętrznych i wewnętrznych	6-9	3, 5
9	Do wykonywania warstwy wierzchniej tynków zwykłych zewnętrznych i wewnętrznych	9-11	3, 5
10	Do wykonywania kotew i łączników oraz zalewki w zależności od zastosowani	6-11	5,8, 10

Przy mechanicznym lub ręcznym mieszaniu należy najpierw mieszać składniki sypkie (cement, kruszywo), aż do uzyskania jednolitej mieszaniny, a następnie dodać wodę i mieszać w dalszym ciągu aż do uzyskania jednorodnej masy zaprawy. W przypadku wzrostu temperatury powyżej + 25°C okres zużycia zapraw cementowych podany w p. 2.4.8 powinien być skrócony do 30 minut. Skurcz liniowy stwardniałej zaprawy nie powinien być większy niż 0,1%

2.3. Zaprawy budowlane cementowo-wapienne

Do zapraw cementowo-wapiennych można stosować cement portlandzki z dodatkiem żuźla lub popiołów lotnych marki 25 i 35. Do zapraw cementowych mogą być stosowane cemeny hutnicze, pod warunkiem że temperatura otoczenia co najmniej w ciągu 7 dni od chwili zużycia zaprawy nie będzie niższa niż 5°C.

Do zapraw cementowo-wapiennych należy stosować wapno suchogaszone lub wapno gaszone w postaci ciasta wapiennego otrzymanego z wapna niegaszonego lub wapna pokarbidowego, które powinno tworzyć jednolitą i jednobarwną masę, bez grudek niegaszonego wapna i bez zanieczyszczeń obcych. Gaszenie wapna powinno być dokonane zgodnie z ustalonymi uprzednio wytycznymi kierownika budowy w nawiązaniu do wytycznych technologicznych.

Dopuszcza się stosowanie do zapraw cementowo-wapiennych dodatków uplastyczniających odpowiadających wymaganiom obowiązujących norm i instrukcji. Skład objętościowy zaprawy należy dobrać doświadczalnie, w zależności od wymaganej marki zaprawy oraz od rodzaju cementu i wapna. Orientacyjne składy objętościowe zapraw o konsystencji 10 cm wg stożka pomiarowego można przyjąć wg tablicy 3.

Tablica 3. Orientacyjny skład objętościowy zapraw cementowo-wapiennych

Marka zaprawy	Orientacyjny skład objętościowy zaprawy	
	cement : ciasto wapienne : piasek	Cement : wapno hydratyzowane:piasek
0,8	1:2:12	1:2:12
1,5	1:1:9	1:1:9
	1:1,5:8	1:1,5:8
	1:2:10	1:2:10
3	1:1:6	1:1:6
	1:1:7	1:1:7
	1:1,7:5	1:1,7,5
5	1:0,3:4	1:0,3:4
	1:0,5:4,5	1:0,5:4,5

Marki i konsystencję zapraw należy przyjmować w zależności od przeznaczenia, kierując się wytycznymi podanymi w tabeli 4

Tablica 4. Marka i konsystencja zapraw cementowo-wapiennych w zależności od jej przeznaczenia

Lp.	Przeznaczenie zaprawy	Konsystencja wg stożka pomiarowego (cm)	Marka zaprawy
1	Do murowania fundamentów ścian budynków z pomieszczeniami i wilgotności względnej nie mniejszej niż 60%	6-8	3, 5
2	Do wykonywania konstrukcji murowych w pomieszczeniach podlegających wstrząsom i murów poniżej izolacji w gruntach nasyconych wodą	6-8	3, 5
3	Do wykonania obrzutki pod tynki	zewewnętrzne	1,5,3,5
		wewnętrzne	0,8,1,5,3
4	Do wykonywania narzutu tynków	zewewnętrznych	1,5,3,5
		wewnętrznych	0,8,1,5,3,5
5	Do wykonania warstwy wierzchniej (gładzi) tynku zwykłego	zewewnętrznego	1,5,3
		wewnętrznego	0,8, 1,5, 3
6	Do wykonania zalewki w zależności od zastosowania	9-11	1,5, 3,5

Dozowanie dodatków uplastyczniających powinno być zgodne z wymogami normy państwowej lub instrukcji. Przy mieszaniu należy najpierw mieszać składniki sypkie (piasek, cement, wapno suchogaszone) aż do uzyskania jednorodnej mieszaniny a następnie dodać wodę i w dalszym ciągu mieszać aż do uzyskania jednorodnej zaprawy. W przypadku stosowania dodatków sypkich należy je zmieszać na sucho z cementem przed zmieszaniem go z pozostałymi składnikami sypkimi. W przypadku stosowania do zapraw dodatków ciekłych (np. ciasta wapiennego) należy je rozproszyc w wodzie przed dodaniem do składników suchych.

2.4. Zaprawy gotowe

Stosując zaprawy gotowe należy ściśle przestrzegać technologii opracowanej przez producenta. Przed zastosowaniem wyprawy sprawdzić certyfikaty dopuszczenia produktu do stosowania w budownictwie oraz termin użycia produktu.

3. SPRZĘT.

Pomosty robocze, rusztowania, stoliki tynkarskie, szpachle, łaty, poziomice, taczki, mieszadła do tynków, farb i klejów, pojemniki i wiadra, pędzle, narzędzia do cięcia terakoty (wyżynarki, noże specjalistyczne).

W zależności od stosowanego materiału oraz wykonywanych robót zgodnie z w/w pozycjami w poszczególnych specyfikacjach oraz zgodnie z zaleceniami producentów poszczególnych materiałów.

Brak szczególnych wymagań odnośnie sprzętu.

4. TRANSPORT

Dostawa - samochodem ciężarowym, na miejsce robót i we wnętrzach ręczny.

Załadunek, transport, rozładunek i składowanie materiałów malarskich, tynkarskich i okładzinowych powinny odbywać się tak aby zachować ich dobry stan techniczny.

5. WYKONANIE ROBÓT

5.1. Ogólne warunki wykonania tynków

Przed przystąpieniem do wykonywania robót tynkarskich powinny być zakończone wszystkie roboty stanu zerowego, roboty instalacyjne podtynkowe, zamurowania przebiecia i bruzdy osadzone ościeżnice okienne i drzwiowe.

Tynki należy wykonywać w temperaturze nie niższej niż +5°C i pod warunkiem, że w ciągu doby nie nastąpi spadek poniżej 0°C. W niższych temperaturach można wykonywać tynki pod warunkiem zastosowania odpowiednich środków zabezpieczających zgodnie z „Wytycznymi wykonywania robót budowlano-montażowych w okresie obniżonych temperatur” opracowanymi przez ITB.

W okresie wysokich temperatur świeżo wykonane tynki cementowe i cementowo-wapienne powinny być w czasie wiązania i twardnienia, tj. w ciągu jednego tygodnia, zwilżane wodą.

5.2. Przygotowanie podłoża

W murze ceglany spoiny powinny być nie zapełnione zaprawą na głębokość 10-15 mm od lica muru. Jeżeli mur jest wykonany na spoinę pełną, należy ją wyskrobać na głębokość jak wyżej lub zastosować specjalne środki zapewniające należytą przyczepność tynku do podłoża.

Bezpośrednio przed tynkowaniem podłoże należy oczyścić z kurzu szczotkami oraz usunąć plamy z rdzy i substancji tłustych. Plamy z substancji tłustych można usunąć przez zmycie 10-procentowym roztworem szarego mydła lub przez wypalanie lampą benzynową. Nadmiernie suchą powierzchnię należy zwilżyć wodą.

5.3. Wykonywanie tynków jednowarstwowych

Do tynków jednowarstwowych zalicza się:

- a/ surowe rapowane
- b/ surowe wyrównanie kielnią
- c/ surowe ściąganie paca
- d/ surowe pędzlowane
- e/ zatarcie na ostro
- g/ zacieranie z zaprawy gipsowej

Grubość i odchyłki grubości tynków jednowarstwowych powinny wynosić:

a/ tynk rapowany	12_{-6}^{+4} mm
b/ tynk wyrównany kielnią, ściągany paca i pędzlowany	10_{-6}^{+4} mm
c/ tynk zacierany na ostro i pocieniany	5_{-3}^{+3} mm
d/ tynk zacierany z zaprawy gipsowej	10_{-4}^{+3} mm

Tynki surowe rapowe należy wykonywać z zaprawy cementowej lub cementowo-wapiennej narzucając je kielnią równomiernie na tynkowaną powierzchnię. Sąsiednie rzuty z kielni powinny zazębiać się między sobą, dopuszczalne są niewielkie prześwity podłoża.

Tynki surowe wyrównywane kielnią należy wykonywać jak wyżej wyrównując dodatkowo powierzchnię za pomocą kielni.

Tynki ściągane pacą należy wykonywać jak wyżej z wyrównaniem powierzchni tynku za pomocą pacy z miękkiego drewna.

Tynki pędzlowanie należy wykonać jak wyżej z wyrównaniem powierzchni rzadką zaprawą rozprowadzana pędzlem.

Tynki zacierane na ostro należy wykonywać z zaprawy cementowo-wapiennej lub cementowej naniesionej na wilgotne podłoże betonowe z wyrównaniem powierzchni pacą i zatarciem pacą.

5.4. Wykonanie tynków dwuwarstwowych

Tynki dwuwarstwowe z zaprawy cementowo-wapiennej mogą być stosowane na przeciętnie wykończonych elewacjach, innych zaprawach w przeciętnie wykończonych wnętrzach budynków; tynki cementowe należy stosować w przypadku wymaganej szczelności i znacznej odporności na czynniki agresywne

Tynk dwuwarstwowy powinien być wykonany z obrzutki i narzutu. rodzaj obrzutki należy uzależnić do rodzaju podłoża. Narzut powinien być wyrównany i zatarty jednolicie na ostro (kat. II) lub na gładko (kat. III)

Obrzutkę na powierzchniach cementowych, i betonowych należy wykonać z zaprawy cementowej 1:1 o konsystencji odpowiadającej 10-12 cm zagłębienia stożka pomiarowego. Grubość obrzutki powinna wynosić 3-4 cm.

Narzut wierzchni powinien być наносzony po związaniu zaprawy obrzutki, lecz przed jej stwardnieniem. Podczas wyrównania należy warstwę narzutu dociskać pacą przesuwaną stale w jednym kierunku. Na narzut powinny być stosowane następujące zaprawy:

- a/ cementowo-wapienne;
 - do tynków nie narażonych na zawilgocenie 1:2:10
 - do tynków zewnętrznych 1:1,5:10,
 - do tynków narażonych na zawilgocenie 1:0,3:4
- b/ cementowe:
 - do tynków nie narażonych na zawilgocenie 1:4
 - do tynków narażonych na zawilgocenie 1:3

Zaprawa powinna mieć konsystencję odpowiadającą 7-10 cm, a przy podłożach z nienasiąkliwego kamienia łamanego 4-7 cm, zanurzenia stożka pomiarowego. Narzut można wykonywać bez pasów i listew, ściągając go pacą, a następnie zacierając pacą drewnianą. Grubość narzutu powinna wynosić 8-15 mm.

5.5. Wykonanie tynków trójwarstwowych

Tynki trójwarstwowe składające się z obrzutki, narzutu i gładzi stosowane są na dobrze wykończonych elewacjach i wnękach przy czym na narzut i gładź tynków zewnętrznych należy stosować zaprawę cementowo-wapienną. Narzut tynków wewnętrznych należy wykonywać według pasów lub listew kierunkowych. W odróżnieniu od tynków pospolitych trójwarstwowych tynki o szczególnie starannym pionowaniu i poziomowaniu i zacieraniu są są tynkami doborowymi (kat. IV) a jeżeli ponadto gładź jest zacierana pacą obłożoną filcem – tynkami doborowymi filcowanymi (kat. IVf).

Obrzutkę we wszystkich przypadkach wykonać wg p. 5.4.

Gładź należy nanosić po związaniu warstwy narzutu, lecz przed stwardnieniem. Podczas zacierania warstwa gładzi powinna być mocno dociskana do warstwy narzutu. Zaprawa stosowana do wykonania gładzi powinna mieć konsystencję odpowiadającą 7-10 cm zanurzenia stożka pomiarowego. Należy stosować zaprawy :

a/ cementowo-wapienne:

w tynkach nie narażonych na zawilgocenie o stosunku 1:1:4,

w tynkach narażonych na zawilgocenie o stosunku 1:1:2,

Gładź tynków zewnętrznych należy wykonać z zaprawy cementowo wapiennej o stosunku 1:1:2.

Do wykonania gładzi tynków trójwarstwowych pospolitych (kat. III) należy stosować do zaprawy drobny piasek przesiany o uziarnieniu 0,25-0,5 mm. Gładź należy zacierać jednolicie gładką packą.

5.6. Wykonanie tynków szlachetnych – tynki zewnętrzne

Wyprawami w systemie ociepleń są cienk warstwowe tynki strukturalne mineralne lub polimerowo – akrylowe. Tynki mineralne o fakturze typu baranek lub rustykalnej drapanej typu kornik, produkowane są na bazie kruszywa kwarcowego i wapiennego w grubościach 2 i 3 mm. Dzięki specjalnym dodatkom chemicznym są plastyczne i łatwe w pracy oraz przyczepne do podłoża. Zawarte w nich związki hydrofobowe zatrzymują wodę na powierzchni tynku i czynią go odpornym na zmywanie. Inną grupę tynków szlachetnych stanowią tynki akrylowe. Są to gotowe do użycia, cienk warstwowe tynki strukturalne, na bazie wodnej dyspersji żywic akrylowych.

Zaprawę tynkarską należy naciągać na podłożu rozprowadzając ją równomiernie cienką warstwą przy pomocy pacy stalowej gładkiej. Uzyskanie żądanej struktury tynku odbywa się przy pomocy płaskiej pacy z tworzywa sztucznego poprzez zatarcie lub zagładzenie świeżo nałożonego materiału.

5.7. Tynki z gipsu tynkarskiego

Do wykonywania tynków gipsowych stosować jedynie gotowe zestawy tynkarskie.

Tynki z gipsu tynkarskiego mogą być stosowane w pomieszczeniach w których wilgotność względna powietrza nie przekracza 60%.

W pomieszczeniach, w których wilgotność względna powietrza jest okresowo większa niż 60% (łazienki), warunkiem stosowania tynków gipsowych jest zapewnienie prawidłowej wentylacji oraz zabezpieczenie tynków narażonych na bezpośrednie działanie wody przed wsiąkaniem jej w tynk, np. powłokami z tworzyw sztucznych, lamperiami olejnymi i wykładzinami z płytek szklanych.

Wymagania odnośnie podłoża jak dla tynków tradycyjnych.

Przy przygotowaniu zapraw tynkarskich i wykonywaniu tynków należy ściśle przestrzegać rygorów technologicznych przedstawionych przez producenta.

5.8. Wyprawy tynkarskie z gotowych zapraw

Do wykonywania tynków gipsowych stosować jedynie gotowe zestawy tynkarskie

Przy przygotowaniu zapraw tynkarskich i wykonywaniu tynków należy ściśle przestrzegać rygorów technologicznych przedstawionych przez producenta.

5.9. Ogólne warunki dotyczące wykonywania robót malarskich

Podczas wykonywania robót malarskich obowiązują wymagania dotyczące robót tynkarskich i niżej podanych robót malarskich.

Prace na wysokości powinny być z prawidłowo wykonanych rusztowań i drabin.

Przy robotach przygotowawczych wymagających użycia materiałów alkalicznych (wapno, soda kaustyczna, pasta do ługowania powłok itp.) należy stosować środki ochrony osobistej:

a/ zabezpieczyć oczy okularami ochronnymi przed zaprószeniem lub poparzeniem

b/ zabezpieczyć skórę twarzy i rąk przez posmarowanie ich tłustym kremem ochronnym oraz wykonywać prace w rękawicach

c/ używać specjalnej odzieży ochronnej (buty gumowe, fartuchy)

5.10. Warunki ogólne przystąpienia do robót malarskich

Przed przystąpieniem do malowania należy wyrównać i wygładzić powierzchnię przeznaczoną do malowania, naprawić uszkodzenia, wykonać szpachlowanie i szlifowanie jeżeli jest wymagana duża gładkość powierzchni. Roboty malarskie wewnątrz budynku powinny być wykonane dopiero po wyschnięciu tynków i miejsc naprawianych.

Wilgotność powierzchni tynkowych przewidzianych do tynkowania powinna być uzależniona od zastosowanych materiałów malarskich (zgodnie z zaleceniami producenta) jednocześnie powinna być nie większa niż to podano w tablicy 1.

Tablica 1. Największa dopuszczalna wilgotność tynku przeznaczanego do malowania

Rodzaj powłoki z farby	Największa wilgotność podłoża, % masy
Farba wapienna	6
Farba klejowa lub kazeinowa	4
Farba olejna, olejno-żywiczna i syntetyczna (np. ftalowa)	3
Farba emulsyjna	4

1/ Roboty malarskie na zewnątrz budynków nie powinny być wykonywane w okresie zimowym, a w okresie letnim podczas opadów atmosferycznych, intensywnego nasłonecznienia malowanych powierzchni lub w czasie wietrznej pogody. Nie dopuszcza się malowania powierzchni zawilgoconych lub w dniach deszczowych.

2/ Przy wykonywaniu robót malarskich materiałami malarskimi lub metodami pracy powodujących zagrożenie zdrowia dla wykonawców robót lub bezpieczeństwa pożarowego należy ściśle przestrzegać przepisów dotyczących zdrowia ludzi i mienia.

3/ Roboty malarskie powinny być wykonywane na podłożach oczyszczonych i odpowiednio przygotowanych w zależności od rodzaju stosowanej farby i żądanej jakości robót.

4/ Elementy które w czasie robót malarskich mogą ulec uszkodzeniu lub zanieczyszczeniu, należy zabezpieczyć i osłonić przed zabrudzeniem farbami (np. folią z tworzywa sztucznego lub płytą pilśniową miękką).

5.2.2 Przygotowanie powierzchni do malowania

5.2.2.1. Wyrównanie powierzchni

1/ Podłoża betonowe, tynki cementowe i cementowo-wapienne posiadające drobne uszkodzenia powierzchni powinny być naprawione przez wypełnienie ubytków zaprawą cementową 1:3.

2/ Dopuszcza się naprawę małych uszkodzeń powierzchni betonowych masą szpachlową przewidzianą do wykonania tynków pocienionych.

3/ Skrzydła okienne i drzwiowe, ościeżnice oraz inne elementy drewniane powinny mieć usunięte wszelkie drobne wady powierzchniowe np. wgniecenia pęknięcia wyrwy. Wymienione ubytki należy wypełnić szpachlami zalecanymi przez producenta wyrobów.

4/ Ślusarka starannie oczyszczona mechanicznie lub chemicznie ze rdzy, tłuszczów (do czystej lśniącej powierzchni) stare, zniszczone powłoki malarskie powinny być całkowicie usunięte.

5.2.2.2. Gruntowanie

W zależności od zastosowanych materiałów malarskich – zgodnie z zaleceniami producenta.

5.2.3. Wykonywanie robót malarskich zewnętrznych

1/ Powłoki jednowarstwowe powinny równomiernie pokrywać podłoże, bez prześwitów, plam i odprysków. Nie powinny ścierać się ani obsypywać przy potarciu miękką tkaniną bawełnianą lub wełnianą. Przy malowaniu uproszczonym dopuszcza się ślady pędzla.

2/ Powłoki dwuwarstwowe nie powinny wykazywać smug, plam, prześwitów podłoża, ślady pędzla i odprysków. Dopuszcza się chropowatość powłoki odpowiadającej rodzajowi faktury pokrywającego podłoża. Powłoki nie powinny się ścierać przy potarciu tkaniną. Barwa powłoki powinna być jednolita bez widocznych poprawek lub połączeń o innym odcieniu i natężeniu. Nie dopuszcza się widocznych plam lub zagłębień w miejscach wbicia gwoździ, natomiast dopuszcza się niejednolity odcień barwy powłoki w miejscach naprawy tynku po hakach rusztowań, z tym, że największy ich wymiar nie powinien przekraczać 20 cm².

3/ Przy zastosowanej powłoce malarskiej w zależności od producenta należy ściśle przestrzegać wytycznych technologii wykonywania robót malarskich, opracowanych przez producenta.

4/ Powłoki z farb olejnych i syntetycznych nawierzchniowych powinny mieć barwę jednolitą zgodną ze wzorcem, bez śladów pędzla, smug, zacieków uszkodzeń, marszczeń, pęcherzy, plam i zmiany odcienia. Dopuszcza się chropowatość powłoki odpowiadającej rodzajowi faktury pokrywanego podłoża lub podkładu; powłoka powinna bez prześwitów pokrywać podłoże lub podkład, które nie powinny być dostrzegalne okiem nie uzbrojonym. Dopuszcza się nieznaczne miejscowe prześwitki wyłącznie przy powłokach jednowarstwowych. Powłoki powinny mieć jednolity połysk a powłoki matowe powinny być jednolicie matowe lub półmatowe. W przypadku powłok jednowarstwowych dopuszcza się miejscowe zmatowienie oraz różnice w odcieniu. Przy dwukrotnym

i trzykrotnym malowaniu olejnym farbą rdzochronną należy stosować farby różniące się między sobą odcieniem lub intensywnością barwy. Wszystkie powłoki z farb nawierzchniowych powinny wytrzymać próbę na: wycieranie, zarysowanie, zmywanie wodą z mydłem, przyczepność i wsiąkliwość. Powłoki z emalii olejnych lub syntetycznych powinny odpowiadać wszystkim wymaganiom podanym dla powłok z farb olejowych, z tym, że powinny one mieć połysk lakierniczy. I wytrzymać dodatkowo próbę badania twardości powłoki.

6. KONTROLA JAKOŚCI ROBÓT

Sprawdzenie zgodności z dokumentacją techniczną należy przeprowadzać przez porównanie wykonanych tynków z dokumentacją opisową i rysunkową według protokołów badań kontrolnych i atestów jakości materiałów, protokołów odbiorów częściowych podłoża i podkładu oraz stwierdzenie wzajemnej zgodności za pomocą oględzin zewnętrznych i pomiarów.

Badanie przyczepności tynku do podłoża poprzez opukiwanie tynku lekkim młotkiem,

Badania grubości tynku poprzez wycięcie pięciu otworów o średnicy około 30 mm w ten sposób, aby podłoże było odsłonięte lecz nie naruszone.

Sprawdzenie sposobu wykonania obrzutki.

Sprawdzenie wykonania narzutu z tynku renowacyjnego - wewnętrznego.

Sprawdzenie wykonania gładzi.

Sprawdzenie kolorystyki i jakości robót malarskich.

7. JEDNOSTKA OBMIARU

(m²) tynków wewnętrznych oraz malowanych powierzchni, oraz powierzchni wykończonych glazurą ścienną, (m) cokolików z płytek, ewentualnie z listew wykończeniowych (według ustaleń Wykonawcy z Inwestorem)

8. ODBIÓR ROBÓT

Roboty tynkarskie wewnętrzne i roboty malarskie, oraz okładzinowe odbiera Inspektor Nadzoru wraz z Nadzorem Autorskim.

8.1. Odbiór podłoża

Odbiór podłoża należy przeprowadzić bezpośrednio przed przystąpieniem do robót tynkarskich. Jeżeli odbiór podłoża odbywa się w dłuższym czasie od jego wykonania, należy podłoże przed odbiorem oczyścić i zmyć wodą.

8.2. Odbiór tynków wykonywanych ręcznie i mechanicznie

Ukształtowanie powierzchni, krawędzie przecięcia powierzchni oraz kąty dwusieczne powinny być zgodne z dokumentacją techniczną

Dopuszczalne odchyłki powierzchni i krawędzi oraz przecinających się płaszczyzn tynków zwykłych wewnętrznych podano w tabelicy 1.

Tablica 1. Dopuszczalne odchyłki dla tynków zwykłych wewnętrznych

Kategoria tynku	Odchylenie powierzchni tynku od płaszczyzny i odchylenie krawędzi do linii prostej	Odchylenie powierzchni i krawędzi od kierunku		Odchylenia przecinających się płaszczyzn od kąta przewidzianego w dokumentacji
		Pionowego	Poziomego	
0 I Ia	Nie podlegają sprawdzeniu			
II	Nie większe niż 4 mm na długości łąty kontrolnej 2 m	Nie większe niż 3 mm na 1 m	Nie większe niż 4 mm na 1m i ogółem nie więcej niż 10 mm na całej powierzchni między przegrodami pionowymi (ściany, belki itp.)	Nie większe niż 4 mm na 1 m
III	Nie większe niż 3 mm i w liczbie nie większej niż 3 na całej długości łąty kontrolnej 2 m	Nie większe niż 2 mm na 1 m i ogółem nie więcej niż 4 mm w pomieszczeniach do 3,5 wysokości oraz nie więcej niż 6 mm w pomieszczeniach 3,5 m wysokości	Nie większe niż 3 mm na 1 m i ogółem nie więcej niż 6 mm na całej powierzchni między przegrodami pionowymi (ściany, belki itp.)	Nie większe niż 3 mm na 1 m
IV IVf IVw	Nie większe niż 2 mm i w liczbie nie większej niż 2m na całej długości łąty kontrolnej 2 m	Nie większe niż 1,5 mm na 1m i ogółem nie więcej niż 3mm w pomieszczeniach do 3,5m, wysokości oraz nie	Nie większe niż 2 mm na 1m i ogółem nie więcej niż 3mm na całej powierzchni między przegrodami pionowymi (ściany, belki	Nie większe niż 2 mm na 1m

	więcej niż 4mm w pomieszczeniach powyżej 3,5m wysokości	itp.)	
--	---	-------	--

Dopuszczalne odchylenia od pionu powierzchni i krawędzi zewnętrznych tynków kategorii II-IV nie powinny być większe niż:

- a/ na całej wysokości kondygnacji - 10 mm
- b/ na całej wysokości budynku - 30 mm

Tynki nie przewidziane do malowania powierzchni powinny mieć na całej powierzchni barwie o jednakowym natężeniu, bez smug i plam.

Wypryski i spęczenia na powierzchni tynku w skutek obecności w zaprawie nie zgaszonych cząstek wapna (często gliny) są:

- a/ dla tynków pocienionych, pospolitych, doborowych i wypalanych – niedopuszczalne
- b/ dla tynków surowych i jednowarstwowych zacieranych na ostro –dopuszczalne w liczbie 5 sztuk na 10 m² tynku.

Pęknięcia na powierzchni tynków:

- a/ dla tynków pocienionych, pospolitych, doborowych i wypalanych – niedopuszczalne
- b/ dla tynków surowych i jednowarstwowych zacieranych na ostro –dopuszczalne włoskowate rysy skurczowe

Dla wszystkich odmian tynków są niedopuszczalne następujące wady:

- a/ wykwyty w postaci nalotu wykrystalizowanych powierzchni tynków roztworów soli przenikających z podłoża, pleśni itp.

- b/ trwałe ślady zacieków na powierzchni,

- c/ odstawanie, odparzenia i pęcznienia wskutek niedostatecznej przyczepności tynku do podłoża

Minimalna przyczepność tynku do podłoża z cegły, pustaków lub bloków betonowych powinna wynosić:

- a/ dla tynków wapiennych - 0,01 Mpa

- b/ dla tynków cementowo-wapiennych, gipsowo-wapiennych, i cementowo-glinianych - 0,025 Mpa

- c/ dla tynków gipsowych - 0,04 Mpa

- d/ dla tynków cementowych - 0,05 Mpa

Roboty uznaje się za wykonane zgodnie z dokumentacją projektową, SST i wymaganiami Inżyniera, jeżeli wszystkie pomiary i badania z zachowaniem tolerancji wg pkt 8 dały wyniki pozytywne.

9. PODSTAWA PŁATNOŚCI

Podstawę i system płatności określać będzie umowa zawarta między Zamawiającym a Wykonawcą.

10. PRZEPISY ZWIĄZANE

PN-65 /B-14503 - Roboty tynkowe. Zaprawy budowlane

PN-70 /B-10100 - Roboty tynkowe tynki zwykłe. Wymagania i badania przy odbiorze

PN-65 /B-10101 - Tynki szlachetne. Wymagania i badania przy odbiorze

PN- 76/ 6734-02- Plastyczna zaprawa tynkarska do wykonania wypraw wewnętrznych

PN-85/B- 045000 Zaprawy budowlane. Badania cech fizycznych i wytrzymałościowych

PN-75/C Woda do celów budowlanych. Wymagania i badania.

PN-85/B- 045000 Zaprawy budowlane. Badania cech fizycznych i wytrzymałościowych

PN-69/B-10280 Ap.1:1999 Roboty malarskie budowlane farbami wodnymi i wodnorozcieńczalnymi farbami emulsyjnymi

PN-69/B-10285 Roboty malarskie budowlane farbami, lakierami i emaliami na spoiwach bezwodnych

PN-80/C-04401 Pigmenty. Ogólne metody badań.

PN-71/C-04403 Pigmenty do farb wodnych. Metody badań.

PN-79/C-04411 Pigmenty. Oznaczenie trwałości na światło.

Instrukcje i certyfikaty producenta.

ST.13.0. PŁYTKI NA ŚCIANACH I PODŁOGACH

CPV 45431000-7 Kładzenie płytek

1. WYMAGANIA OGÓLNE

1.1. Przedmiot

Przedmiotem specyfikacji technicznej jest wykonanie i odbiór okładzin z płytek ceramicznych, związanych z inwestycją: Remont i przebudowa części budynku mieszkalno-biurowego w Kisielicach przy ul. Szkolnej 4 oraz zagospodarowanie terenu z przystosowaniem do potrzeb powstającej placówki opiekuńczo-wychowawczej, znajdującego się na działkach nr 1/4, 567/3, 8, obręb 1, ul. Szkolna 4, 14-220 Kisielice.

1.2. Zakres robót

Ustalenia zawarte w niniejszej specyfikacji technicznej dotyczą technologii wykonania robót wymienionych w powyższym punkcie.

Szczegółowy zakres robót według kosztorysowego Przedmiaru Robót stanowiącego integralny załącznik do niniejszej specyfikacji technicznej

2. MATERIAŁY

- płytki ceramiczne, ściennie: o wymiarach 20x20 cm; płytki muszą spełniać następujące wymagania: nasiąkliwość <3%; wytrzymałość na zginanie ≥ 270 Mpa; twardość powierzchni (w skali Mohsa) ≥ 5 ; odporne na działanie chemikaliów domowych oraz kwasów i zasad)
- zaprawa klejowa, przyczepność min. 0,5 MPa, mrozoodporna,
- zaprawa do fugowania, odporna na temperaturę od -20°C do $+100^{\circ}\text{C}$, odporna na kwasy, zasady, oleje,
- krzyżyki dystansowe,
- listwy wykończeniowe do glazury,
- dwuskładnikowa, cementowo-dyspersyjna masa do wykonywania wodoszczelnych, elastycznych izolacji pod płytki ceramiczne. Zalecana do pomieszczeń WC oraz podłóg z kratkami odwodnieniowymi.

3. SPRZĘT

Do wykonania robót Wykonawca powinien dysponować sprzętem podanym w kosztorysie. Sprzęt powinien być dobrej jakości, zgodny z projektem organizacji robót i zaakceptowany przez Inspektora.

4. TRANSPORT

Przewóz materiałów powinien odbywać się dostosowanymi do tego celu środkami transportu, które powinny zabezpieczać przewożone materiały przed wpływami atmosferycznymi, zawilgoceniem, uszkodzeniem opakowania i zanieczyszczeniem. Wykonawca powinien dysponować sprawnym technicznie sprzętem wymienionym w kosztorysie.

Materiały powinny być przechowywane w miejscach półotwartych lub zamkniętych, suchych i przewiewnych, zabezpieczonych przed opadami atmosferycznymi.

5. WYKONANIE ROBÓT

W pomieszczeniach WC i łazienkach na ścianach płytki ceramiczne na całej wysokości oraz w pomieszczeniu szatni na wysokość 1,5m. Ścianę, która ma być okładana płytkami należy oczyścić, podłoże musi być równe, czyste i mocne. W łazienkach dodatkowa izolacja ścian w miejscach narażonych na działanie wody (ściany natrysku – pod glazurę) przy pomocy przepony uszczelniającej. Płytki przyściennie, szlifowane, bez listew pionowych tylko z listwami poziomymi. Cokolik na klatce schodowej po skosie zakończony listwą profilowaną. W sanitariatach na podłogach krytycznych stosować izolację z folii, płytki układać za pomocą kleju elastycznego. W pozostałych pomieszczeniach posadzka ma być z płytek ceramicznych 30x30 cm układanych na zaprawie klejowej. Zachowuje ona swoje właściwości klejące przez około 20 – 30 minut, dlatego należy ją rozprowadzać tylko na takiej powierzchni, na jakiej możemy ułożyć płytki w tym czasie. Okładanie ścian wykonuje się poprzez naniesienie na ścianę odpowiedniej ilości kleju i dociśnięcie płytki do ściany i płytek sąsiednich, sprawdzając przy tym ich wypionowanie. Po ułożeniu pierwszego rzędu płytek umieszcza się krzyżyki dystansowe o wymiarze dopasowanym do szerokości spoiny, którą chcemy uzyskać. Spoiny między płytkami o szerokości 4 mm należy wypełnić zaprawą do fugowania. Układanie okładziny ceramicznej kończymy usuwając krzyżyki dystansowe ze spoin. Obłożoną powierzchnię należy oczyścić z resztek zaprawy a następnie całą powierzchnię zmyć wodą. Płytki na ścianach i podłogach we wszystkich płaszczyznach, należy układać również w miejscach „zakrytych”. Krawędzie płytek o kątach wypukłych i wklęsłych szlifowane (bez listew).

6. KONTROLA JAKOŚCI

Sprawdzenie prawidłowości wykonanej okładziny będzie obejmować sprawdzenie:

- zgodność wykonania z dokumentacją techniczną lub umową, porównując płytki z projektem przez oględziny i pomiary
- stan podłoża
- jakość materiałów na podstawie deklaracji zgodności lub certyfikatów zgodności przedłożonych przez dostawców
- prawidłowość wykonania okładziny przez sprawdzenie:
 - przyczepności płytek, które przy lekkim opukiwaniu nie powinny wydawać głuchego odgłosu
 - odchylenie powierzchni od płaszczyzny łątą o długości 2m, odchylenie to nie powinno być większe niż 3 mm na całej dł. łąty
 - prawidłowość przebiegu i wypełnienia spoin łątą z dokładnością do 1 mm
 - grubość warstwy kompozycji klejącej pod płytkę, która nie powinna przekraczać grubości określonej przez producenta

Pozostałe elementy wg „Warunków technicznych...” tom I część IV-Arkady 1989.

7. JEDNOSTKA OBMIARU

W kalkulacji należy ująć dostawę materiałów, robociznę, pracę wszelkiego rodzaju sprzętu, agregatów, rusztowania, pomosty, prace porządkowe listwy narożnikowe, kity trwale plastyczne, uszczelki dylatacyjne i wszystkie inne materiały niezbędne do prawidłowego wykonania tynków.

Jednostką obmiarową jest 1 m² wykonania płytek.

8. ODBIÓR ROBÓT

Odbiór materiałów

Odbiór powinien dokonany być bezpośrednio po ich dostarczeniu na budowę. Odbiór winien obejmować sprawdzenie ich właściwości technicznych zgodnie z wymaganiami odpowiednich norm przedmiotowych ”aprobatach technicznych” i innych dokumentów odniesienia.

Odbiór robót

Odbioru końcowego robót należy dokonać wg zasad:

- sprawdzenie z dokumentacją projektową, umową,
- sprawdzenie jakości i prawidłowości użytych materiałów na podstawie protokołów odbioru materiałów,
- sprawdzenie prawidłowości wykonania licowania płytkami powinno być dokonane po uzyskaniu pełnych właściwości techniczno-użytkowych powinno obejmować:
 - a) sprawdzenie wyglądu zewnętrznego; badanie należy wykonać przez ocenę wzrokową,
 - b) sprawdzenie prawidłowości ukształtowania powierzchni,
 - c) sprawdzenie połączenia płytek z podłożem; badania należy przeprowadzić przez oględziny, naciskanie lub opukiwanie,
 - d) sprawdzenie prawidłowości wykonania styków materiałów,
 - e) sprawdzenie wykończenia i prawidłowości wykonania.

9. PODSTAWA PŁATNOŚCI

Podstawę i system płatności określać będzie umowa zawarta między Zamawiającym a Wykonawcą.

Zaleca się formę rozliczenia ryczałtowego.

ST.14.0. ROBOTY DEKARSKIE I BLACHARSKIE, RYNNY I RURY SPUSTOWE.

CPV 45260000-7 Roboty w zakresie wykonywania pokryć i konstrukcji dachowych i inne podobne roboty specjalistyczne, CPV 45261320-3 Kładzenie rynien

1. WYMAGANIA OGÓLNE

1.1. Przedmiot

Przedmiotem są wymagania dotyczące wykonania i odbioru robót blacharskich i dekarских, związanych z inwestycją: Remont i przebudowa części budynku mieszkalno-biurowego w Kisielicach przy ul. Szkolnej 4 oraz zagospodarowanie terenu z przystosowaniem do potrzeb powstającej placówki opiekuńczo-wychowawczej, znajdującego się na działkach nr 1/4, 567/3, 8, obręb 1, ul. Szkolna 4, 14-220 Kisielice.

1.2. Zakres

Ustalenia zawarte w niniejszej specyfikacji dotyczą zasad prowadzenia robót dekarских i blacharskich oraz montażu rynien i rur spustowych. Szczegółowy zakres robót według kosztorysowego Przedmiaru Robót, który stanowi integralny załącznik do niniejszej specyfikacji technicznej.

2. MATERIAŁY

Blacha ocynkowana, blacha miedziana grubości 0.6mm i 0.5mm, kołki, preparat do izolacji obróbki blacharskiej – kwas krzemowy.

Papy termozgrzewalne – materiał samoprzylepny dostępny na rynku, posiadający aktualne świadectwo dopuszczenia do stosowania, aprobatę techniczną albo certyfikat zgodności z polską normą.

Parametry techniczne:

Grubość –4.2/4.0 mm

Warstwy nośne- bitum oksydowany

Powierzchnia górna –lupek naturalny/talk

Zrywalność – wzdłuż ,w poprzek ,na skos >1000 N

Rozciągliwość – wzdłuż ,w poprzek ,na skos >2 %

Odporność na wysokie temperatury +700 °C

Zachowanie elastyczności w niskich temperaturach +/- 0.0 °C

Odporność na starzenie wg UEAtc

Odporność na rozprzestrzeniający się ogień i ciepło wg DIN 4102 i PN –B-02872

Opakowanie –rolki po 5 m²

Aprobata techniczna ITB –AT –15-4574/2000

Certyfikat PCBC Nr B/32/379/2000 -Uprawniający do oznaczenia wyrobu znakiem bezpieczeństwa „B”

3. SPRZĘT

Specjalistyczny sprzęt dekarских: nożyce do cięcia blachy, giętarka do blachy, młotek, poziomice, piony, łaty, drabiny, wałki ząbkowane, noże tapeciarskie, wałki malarskie lub szczotki dekarских, szczotki z miękkim włosiem (jak do tapet) na długim trzonku, w razie potrzeby namiot foliowy lub brezentowy na stelażu, dmuchawy elektryczne do ogrzewania, ręczne elektryczne dmuchawy gorącego powietrza, palniki gazowe i gaz propan-butan w butli.

4. TRANSPORT

Załadunek, transport, rozładunek i składowanie materiałów pokrycia powinny odbywać się tak aby zachować ich dobry stan techniczny.

5. WYKONANIE ROBÓT

Szczegółowy zakres robót przedstawiono w pkt.1.2. niniejszego opracowania.

5.1. Ogólne warunki dotyczące wykonywania robót blacharskich

Obróbki blacharskie wykonane z blachy ocynkowanej oraz z blachy powlekanej powinny być dostosowane do rodzaju pokrycia i wielkości pochylenia połaci dachowej.

Obróbki blacharskie do podłoża mocuje się za pomocą silikonu dekarских natomiast przy okapach można łączyć gwoździami blacharskimi . Jednym ze sposobów połączenia blachy wykonuje się na pojedynczy lub podwójny rąbek leżący i na ząbki lub łapki. Styki z pokryciem połaci można wykonać na rąbki leżące lub połączenia systemowe. Obróbki kominów mogą być z wydrą i bez wydry. Okna połaciowe, wywietrzaki dachowe, wywiewki kanalizacyjne montowane są z gotową obróbką dekarских.

5.2. Przygotowanie i sprawdzenie materiałów i sprzętu oraz prace przygotowawcze

Przed przystąpieniem do izolowania należy sprawdzić czy na placu budowy znajduje się sprzęt pomocniczy i następujące narzędzia:

- noże tapeciarskie, wałki malarskie lub szczotki dekarские,
- deska gładka szerokości min. 20 cm i długości min 3,0 m ,
- listwa drewniana,

w razie potrzeby namiot foliowy lub brezentowy na stelażu, dmuchawy elektryczne do ogrzewania.

Warunkiem skutecznego zgrzania izolacji z podłożem jest wypływający bitum, który gwarantuje szczelne połączenie. Wytopiona masa bitumiczna powinna rozchodzić się poza obręb arkusza na odległość 100 cm oraz na całej długości podgrzewanej rolki.

Izolacji nie wolno układać na mokrej powierzchni oraz w czasie deszczu. Przed ułożeniem izolacji należy dokładnie skontrolować czy na płycie nie ma zanieczyszczeń.

Kalkulując ilość potrzebnego materiału należy przyjąć co najmniej 15% więcej izolacji niż istniejąca powierzchnia.

Temperatura podłoża gruntowanego materiałem gruntującym powinna być wyższa co najmniej o 3°C od temperatury punktu rosy lecz nie mniejsza od 5°C, a wilgotność względna powietrza powinna być < 85%.

Temperatura podłoża w czasie układania i zgrzewania materiału hydroizolacyjnego i wzmacniającego powinna być > 0°C ,a wilgotność względna powietrza < 90%.

6. KONTROLA JAKOŚCI

6.1. Wymagania ogólne:

Obróbki blacharskie odbierać łącznie z odbiorem pokrycia dachowego.

Roboty pokrywcze jako roboty zanikające wymagają odbiorów częściowych. Badania w czasie odbioru częściowego należy przeprowadzać dla tych robót, do których dostęp później jest utrudniony. Dokonanie odbioru częściowego powinno być potwierdzone w dzienniku budowy.

Badania końcowe pokrycia należy przeprowadzić po zakończeniu robót po deszczu.

Do odbioru technicznego robót pokrywczych wykonawca jest obowiązany przedstawić:

- a/ dokumentację techniczną,
 - b/ zapisy stanowiące dokonanie odbiorów częściowych podkładu oraz poszczególnych warstw lub fragmentów pokrycia,
 - c/ zapisy dotyczące wykonania robót pokrywczych i rodzaju zastosowanych materiałów,
- Przed przystąpieniem do badań należy sprawdzić na podstawie protokołów i zapisów w dzienniku budowy:
- a/ czy przygotowane podkłady nadawały się do rozpoczęcia robót pokrywczych,
 - b/ czy zastosowane materiały pokrywcze były odpowiedniej jakości,
 - c/ czy zostały spełnione warunki wykonania robót – zgodne z niniejszymi warunkami technicznymi – oraz inne wymagania zapisane w dzienniku budowy.

6.2. Zasady kontroli jakości robót

Kontroli jakości wykonania podlega:

- sprawdzenie połączeń na stykach
- sprawdzenie czy nie powstały pęcherze pod izolacją świadczące o złym wykonaniu.

7. JEDNOSTKA OBMIARU

Jednostką obmiaru jest :

(m²) obróbki blacharskiej oraz blachodachówki , ilość zamontowanych elementów systemowych,

(m²) powierzchni ułożonej papy termozgrzewalnej nawierzchniowej.

8. ODBIÓR ROBÓT

Odbioru dokonuje Inspektor Nadzoru Inwestorskiego na podstawie wizji lokalnej, zapisów w książce obmiarów i kontroli z dokumentacją techniczną.

Roboty uznaje się za wykonane zgodnie z dokumentacją projektową, SST i wymaganiami Inżyniera, jeżeli wszystkie pomiary i badania z zachowaniem tolerancji dały wyniki pozytywne.

9. PODSTAWA PŁATNOŚCI

Podstawę i system płatności określać będzie umowa zawarta między Zamawiającym a Wykonawcą.

Zaleca się formę rozliczenia ryczałtowego.

10. PRZEPISY ZWIĄZANE

PN-61/B-10245 „Roboty blacharskie budowlane z blachy stalowej ocynkowanej i cynkowej. Wymagania i badanie techniczne przy odbiorze.”

PN-69/B-10260 "Izolacje bitumiczne"

PN-72/B-04615 "Papy asfaltowe i smołowe".

PN-80/B-10240 "Pokrycia dachowe z papy i powłok asfaltowych".

Świadectwa dopuszczenia produktów do wbudowania. Instrukcja producenta .

ST.15.0. ROBOTY NAWIERZCHNIOWE

CPV 45233222-1 Roboty budowlane w zakresie układania chodników i asfaltowania

1. WYMAGANIA OGÓLNE.

1.1. Przedmiot

Przedmiotem S.T. są wymagania w zakresie wykonania i odbioru robót nawierzchniowych przewidzianych do wykonania na terenie działki jest dokumentem pomocniczym przy wykonywaniu i odbiorze robót, związanych z inwestycją: Remont i przebudowa części budynku mieszkalno-biurowego w Kisielicach przy ul. Szkolnej 4 oraz zagospodarowanie terenu z przystosowaniem do potrzeb powstającej placówki opiekuńczo-wychowawczej, znajdujące się na działkach nr 1/4, 567/3, 8, obręb 1, ul. Szkolna 4, 14-220 Kisielice.

1.2. Zakres

Ustalenia zawarte w niniejszej specyfikacji technicznej dotyczą robót nawierzchniowych prowadzonych na terenie działki związanych z wykonaniem dojazdu – kostka betonowa.

Szczegółowy zakres robót według kosztorysowego Przedmiaru Robót stanowiącego integralny załącznik do niniejszej specyfikacji technicznej.

2. MATERIAŁY

2.1. Betonowa kostka brukowa - wymagania

2.1.1. Aprobata techniczna

Warunkiem dopuszczenia do stosowania betonowej kostki brukowej w budownictwie jest posiadanie aprobaty technicznej.

2.1.2. Wygląd zewnętrzny

Struktura wyrobu powinna być zwarta, bez rys, pęknięć, plam i ubytków.

Powierzchnia górna kostek powinna być równa i szorstka, a krawędzie kostek równe i proste, wklęsłości nie powinny przekraczać:

2 mm, dla kostek o grubości < 60 mm,

3 mm, dla kostek o grubości > 60 mm.

2.1.3. Kształt, wymiary i kolor kostki brukowej

Kształt i wzór kostki podlega akceptacji Inżyniera.

Grubość kostki 60mm.

Tolerancje wymiarowe wynoszą:

- na długości < 3 mm,

- na szerokości < 3 mm,

- na grubości < 5 mm.

2.1.4. Wytrzymałość na ściskanie

Wytrzymałość na ściskanie po 28 dniach (średnio z 6-ciu kostek) nie powinna być mniejsza niż 60 MPa.

Dopuszczalna najniższa wytrzymałość pojedynczej kostki nie powinna być mniejsza niż 50 MPa (w ocenie statystycznej z co najmniej 10 kostek).

2.1.5. Nasiąkliwość

Nasiąkliwość kostek betonowych powinna odpowiadać wymaganiom normy PN-B-06250 [2] i wynosić nie więcej niż 5%.

2.1.6. Odporność na działanie mrozu

Odporność kostek betonowych na działanie mrozu powinna być badana zgodnie z wymaganiami PN-B-06250 [2].

Odporność na działanie mrozu po 50 cyklach zamrażania i odmrażania próbek jest wystarczająca, jeżeli:

- próbka nie wykazuje pęknięć,

- strata masy nie przekracza 5%,

- obniżenie wytrzymałości na ściskanie w stosunku do wytrzymałości próbek nie zamrażanych nie jest większe niż 20%.

2.1.7. Ścieralność

Ścieralność kostek betonowych określona na tarczy Boehmego wg PN-B-04111 [1] powinna wynosić nie więcej niż 4 mm.

2.2. Materiały do produkcji betonowych kostek brukowych

2.2.1. Cement

Do produkcji kostki brukowej należy stosować cement portlandzki, bez dodatków, klasy nie niższej niż „32,5”.

Zaleca się stosowanie cementu o jasnym kolorze. Cement powinien odpowiadać wymaganiom PN-B-19701 [4].

2.2.2. Kruszywo

Należy stosować kruszywa mineralne odpowiadające wymaganiom PN-B-06712 [3].

Uziarnienie kruszywa powinno być ustalone w receptce laboratoryjnej mieszanki betonowej, przy założonych parametrach wymaganych dla produkowanego wyrobu.

2.2.3. Woda

Właściwości i kontrola wody stosowanej do produkcji betonowych kostek brukowych powinny odpowiadać wymaganiom wg PN-B-32250 [5].

2.2.4. Dodatki

Do produkcji kostek brukowych stosuje się dodatki w postaci plastyfikatorów i barwników, zgodnie z receptą laboratoryjną.

Plastyfikatory zapewniają gotowym wyrobom większą wytrzymałość, mniejszą nasiąkliwość i większą odporność na niskie temperatury i działanie soli.

Stosowane barwniki powinny zapewnić kostce trwałe zabarwienie. Powinny to być barwniki nieorganiczne.

2.3. Podbudowa z chudego betonu - wymagania

2.3.1. Cement

Należy stosować cement portlandzki lub hutniczy według PN-B-19701 [17] lasy 32,5.

Za zgodą Inżyniera można stosować cement portlandzki z dodatkami, klasy 32,5, o wymaganiach zgodnych z PN-B-19701 [17].

Wymagania dla cementu zestawiono w tablicy 1.

Tablica 1. Wymagania dla cementu do chudego betonu

Lp.	Właściwości	Klasa cementu 32,5
1	Wytrzymałość na ściskanie (MPa), po 7 dniach, nie mniej niż: - cement portlandzki bez dodatków - cement hutniczy - cement portlandzki z dodatkami	16
2	Wytrzymałość na ściskanie (MPa), po 28 dniach, nie mniej niż:	32,5
3	Czas wiązania: - początek wiązania, najwcześniej po upływie, min. - koniec wiązania, najpóźniej po upływie, h	60 12
4	Stołość objętości, mm, nie więcej niż:	□ 10

Przechowywanie cementu powinno się odbywać zgodnie z BN-88/6731-08 [24].

W przypadku, gdy czas przechowywania cementu będzie dłuższy od trzech miesięcy, można go stosować za zgodą Inżyniera tylko wtedy, gdy badania laboratoryjne wykażą jego przydatność do robót.

2.3.2. Kruszywo

Do wykonania mieszanki chudego betonu należy stosować:

żwir i mieszanka wg PN-B-11111 [14],

piasek wg PN-B-11113 [16],

kruszywo łamane wg PN-B-11112 [15],

kruszywo żuźlowe z żuźła wielkopieczowego kawałkowego wg PN-B-23004 [18].

Krzywa uziarnienia kruszywa powinna mieścić się w krzywych granicznych podanych w tablicy 2 zgodnych z PN-S-96013 [22].

Uziarnienie kruszywa powinno być tak dobrane, aby mieszanka betonowa wykazywała maksymalną szczelność i urabialność przy minimalnym zużyciu cementu i wody.

Tablica 2. Wartości graniczne uziarnienia kruszywa do chudego betonu według PN-S-96013 [22]

Sito o boku oczka kwadratowego (mm)	Przechodzi przez sito (%)
31,5	100
16	od 60 do 80
8	od 40 do 65
4	od 25 do 55
2	od 20 do 45
1	od 15 do 35
0,5	od 7 do 20
0,25	od 2 do 12
0,125	od 0 do 5

Tablica 3. Wymagania dotyczące kruszywa do chudego betonu

Lp.	Właściwości	Wymagania	Badania według
1	Zawartość pyłów mineralnych poniżej 0,063 mm, %, nie więcej niż:	4	PN-B-06714-13 [5]
2	Zawartość zanieczyszczeń organicznych. Barwa cieczy nad kruszywem nie ciemniejsza niż:	barwa wzorcowa	PN-B-06714-26 [10]
3	Zawartość zanieczyszczeń obcych, %, nie więcej niż:	0,5	PN-B-06714-12 [4]
4	Mrozoodporność, ubytek masy po 25 cyklach w metodzie bezpośredniej, %, nie więcej niż:	10	PN-B-06714-19 [9]
5	Nasiąkliwość wagowa frakcji większych od 2 mm, %, nie więcej niż:	5	PN-B-06714-18 [8]
6	Zawartość ziarn nieforemnych, %, nie więcej niż:	30	PN-B-06714-16 [7]
7	Zawartość związków siarki w przeliczeniu na SO ₃ , %, nie więcej niż:	1	PN-B-06714-28 [11]

2.3.3. Woda

Zarówno do wytwarzania mieszanki betonowej jak i ewentualnie do pielęgnacji wykonanej podbudowy należy stosować wodę odpowiadającą wymaganiom normy PN-B-32250 [19]. Bez badań laboratoryjnych można stosować wodociągową wodę pitną. Gdy woda pochodzi z wątpliwych źródeł, nie może być użyta do momentu jej przebadania zgodnie z wyżej podaną normą.

2.3.4. Chudy beton

2.3.4.1. Wymagania dla chudego betonu

Chudy beton powinien spełniać wymagania określone w tablicy 4.

Tablica 4. Wymagania dla chudego betonu

Lp.	Właściwości	Wymagania	Badania według
1	Wytrzymałość na ściskanie po 7 dniach, MPa	od 3,5 do 5,5	PN-S-96013 [22]
2	Wytrzymałość na ściskanie po 28 dniach, MPa	od 6,0 do 9,0	PN-S-96013 [22]
3	Nasiąkliwość, % m/m, nie więcej niż:	7	PN-B-06250 [3]
4	Mrozoodporność, zmniejszenie wytrzymałości, %, nie więcej niż:	30	PN-S-96014 [23]

2.3.4.2. Skład chudego betonu

Skład chudego betonu powinien być tak dobrany, aby zapewniał osiągnięcie właściwości określonych w tablicy 4.

Zawartość cementu powinna wynosić od 5 do 7% w stosunku do kruszywa i nie powinna przekraczać 130 kg/m³.

Skład i uziarnienie kruszywa lub mieszanki kruszyw powinny być zgodne z p. 2.3.

Zawartość wody powinna odpowiadać wilgotności optymalnej, określonej według normalnej próby Proctora, zgodnie z PN-B-04481 [2] (duży cylinder, metoda II), z tolerancją +10%, -20% jej wartości.

2.3.4.3. Projektowanie chudego betonu

Projekt składu chudego betonu powinien być wykonany zgodnie z PN-S-96013 [22].

Projekt składu chudego betonu powinien zawierać:

1. wyniki badań cementu, według PN-B-04300 [1],
2. w przypadkach wątpliwych - wyniki badań wody, według PN-B-32250 [19],
3. wyniki badań kruszywa (krzywe uziarnienia oraz właściwości),
4. skład chudego betonu (zawartość kruszyw, cementu i wody),
5. wyniki badań wytrzymałości po 7 i 28 dniach, według PN-S-96013 [22],
6. wyniki badań nasiąkliwości, według PN-B-06250 [3],
7. wyniki badań mrozoodporności, według PN-S-96014 [23].

2.3.4.4. Materiały do pielęgnacji podbudowy z chudego betonu

Do pielęgnacji podbudowy z chudego betonu mogą być stosowane: emulsja asfaltowa wg EmA-94 [26],

asfalt D200 i D300 wg PN-C-96170 [20],
preparaty powłokowe wg aprobat technicznych,
folie z tworzyw sztucznych, włóknina wg PN-P-01715 [21].

2.4. Stosowane materiały przy wykonywaniu krawężników betonowych

Materiałami stosowanymi są:

- krawężniki betonowe (B35) 15x30,
- piasek na podsypkę i do zapraw,
- cement do podsypki i zapraw,
- woda,
- materiały do wykonania ławy pod krawężniki.

2.4.1. Krawężniki betonowe - klasyfikacja

Klasyfikacja jest zgodna z BN-80/6775-03/01 [14].

2.4.1.1. Typy

Typ krawężników betonowych:

U - uliczne.

2.4.1.2. Rodzaje

W zależności od kształtu przekroju poprzecznego rozróżnia się następujące rodzaje krawężników betonowych:

prostokątne ścięte - rodzaj „a”,

prostokątne - rodzaj „b”.

2.4.1.3. Odmiany

W zależności od technologii i produkcji krawężników betonowych, rozróżnia się odmiany:

1 - krawężnik betonowy jednowarstwowy,

2 - krawężnik betonowy dwuwarstwowy.

2.4.1.4. Gatunki

W zależności od dopuszczalnych wad, uszkodzeń krawężniki betonowe dzieli się na:

gatunek 1 - G1,

gatunek 2 - G2.

Przykład oznaczenia krawężnika betonowego ulicznego (U), prostokątnego (b), jednowarstwowego (1) o wymiarach 12 x 15 x 100 cm, gat. 1: Ub-1/12/15/100 BN-80/6775-03/04 [15].

2.5. Krawężniki betonowe - wymagania techniczne

2.5.1. Kształt i wymiary

Kształt krawężników betonowych przedstawiono na rysunku 1, a wymiary podano w tabelicy 1.

Wymiary krawężników betonowych podano w tabelicy 1.

Dopuszczalne odchyłki wymiarów krawężników betonowych podano w tabelicy 2.

a) krawężnik rodzaju „a”

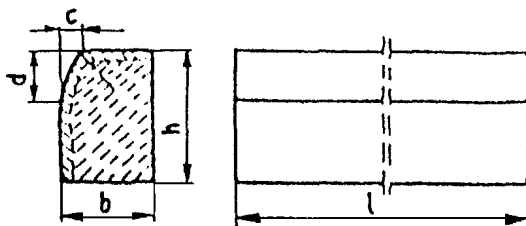

b) krawężnik rodzaju „b”

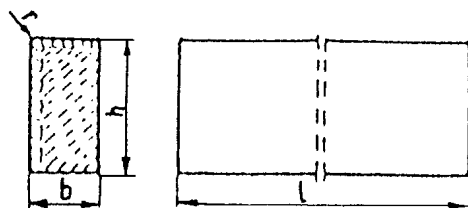

c) wpusty na powierzchniach stykowych krawężników

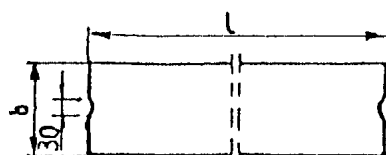

Rys. 1. Wymiarowanie krawężników

Tablica 1. Wymiary krawężników betonowych

Typ krawężnika	Rodzaj krawężnika	Wymiary krawężników, cm				
		l	b	h	c	d
U	a	100	20	30	min. 3 max. 7	min. 12 max. 15

Tablica 2. Dopuszczalne odchyłki wymiarów krawężników betonowych

Rodzaj wymiaru	Dopuszczalna odchyłka, mm
	Gatunek 1
l	< 8
b, h	< 3

2.5.2. Dopuszczalne wady i uszkodzenia

Powierzchnie krawężników betonowych powinny być bez rys, pęknięć i ubytków betonu, o fakturze z formy lub zatartej. Krawędzie elementów powinny być równe i proste.

Dopuszczalne wady oraz uszkodzenia powierzchni i krawędzi elementów, zgodnie z BN-80/6775-03/01 [14], nie powinny przekraczać wartości podanych w tablicy 3.

Tablica 3. Dopuszczalne wady i uszkodzenia krawężników betonowych

Rodzaj wad i uszkodzeń	Dopuszczalna wielkość wad i uszkodzeń	
	Gatunek 1	
Wklęsłość lub wypukłość powierzchni krawężników w mm	2	
Szczерby i uszkodzenia krawędzi i naroży	ograniczających powierzchnie górne (ścieralne), mm	niedopuszczalne
	ograniczających pozostałe powierzchnie:	
	- liczba max	2
	- długość, mm, max	20
	- głębokość, mm, max	6

2.5.3. Składowanie

Krawężniki betonowe mogą być przechowywane na składowiskach otwartych, posegregowane według typów, rodzajów, odmian, gatunków i wielkości.

Krawężniki betonowe należy układać z zastosowaniem podkładek i przekładek drewnianych o wymiarach: grubość 2,5 cm, szerokość 5 cm, długość min. 5 cm większa niż szerokość krawężnika.

2.5.4. Beton i jego składniki

2.5.4.1. Beton do produkcji krawężników

Do produkcji krawężników należy stosować beton wg PN-B-06250 [2], klasy B 30.

Beton użyty do produkcji krawężników powinien charakteryzować się:

nasąkliwością, poniżej 4%,

ścieralnością na tarczy Boehmego, dla gatunku 1: 3 mm, dla gatunku 2: 4 mm,

mrozoodpornością i wodoszczelnością, zgodnie z normą PN-B-06250 [2].

2.5.4.2. Cement

Cement stosowany do betonu powinien być cementem portlandzkim klasy nie niższej niż „32,5” wg PN-B-19701 [10].

Przechowywanie cementu powinno być zgodne z BN-88/6731-08 [12].

2.5.4.3. Kruszywo

Kruszywo powinno odpowiadać wymaganiom PN-B-06712 [5].

Kruszywo należy przechowywać w warunkach zabezpieczających je przed zanieczyszczeniem, zmieszaniem z kruszywami innych asortymentów, gatunków i marek.

2.5.4.4. Woda

Woda powinna być odmiany „1” i odpowiadać wymaganiom PN-B-32250 [11].

2.6. Materiały na podsypkę i do zapraw

Piasek na podsypkę cementowo-piaskową powinien odpowiadać wymaganiom PN-B-06712 [5], a do zaprawy cementowo-piaskowej PN-B-06711 [4].

Cement na podsypkę i do zaprawy cementowo-piaskowej powinien być cementem portlandzkim klasy nie mniejszej niż „32,5”, odpowiadający wymaganiom PN-B-19701 [10].

Woda powinna być odmiany „1” i odpowiadać wymaganiom PN-B-32250 [11].

2.7. Materiały na ławy

Do wykonania ław pod krawężniki należy stosować, dla:

ławy betonowej - beton klasy B 15 lub B 10, wg PN-B-06250 [2], którego składniki powinny odpowiadać wymaganiom punktu 2.4.4,

ławy żwirowej - żwir odpowiadający wymaganiom PN-B-11111 [7],

ławy tłuczniowej - tłuczeń odpowiadający wymaganiom PN-B-11112 [8].

2.8. Masa zalewowa

Masa zalewowa, do wypełnienia szczelin dylatacyjnych na gorąco, powinna odpowiadać wymaganiom BN-74/6771-04 [13] lub aprobaty technicznej.

3. SPRZĘT

3.1. Sprzęt do wykonywania podbudów z chudego betonu

Wykonawca przystępujący do wykonania podbudowy z chudego betonu, powinien wykazać się możliwością korzystania z następującego sprzętu:

wytwórni stacjonarnej typu ciągłego do wytwarzania mieszanki betonowej. Wytwórnia powinna być wyposażona w urządzenia do wagowego dozowania wszystkich składników, gwarantujące następujące tolerancje dozowania, wyrażone w stosunku do masy poszczególnych składników: kruszywo < 3%, cement < 0,5%, woda < 2%. Inżynier może dopuścić objętościowe dozowanie wody, stosowanie przewoźnych zbiorników na wodę, układarek albo równiarek do rozkładania mieszanki betonowej, walców stalowych gładkich wibracyjnych lub statycznych i walców ogumionych do zagęszczania, zagęszczarek płytowych, ubijaków mechanicznych lub małych walców wibracyjnych do zagęszczania w miejscach trudno dostępnych.

3.2. Sprzęt do wykonania nawierzchni z kostki brukowej

Małe powierzchnie nawierzchni z kostki brukowej wykonuje się ręcznie.

Jeśli powierzchnie są duże, a kostki brukowe mają jednolity kształt i kolor, można stosować mechaniczne urządzenia układające. Urządzenie składa się z wózka i chwytaka sterowanego hydraulicznie, służącego do przeniesienia z palety warstwy kostek na miejsce ich ułożenia. Urządzenie to, po skończonym układaniu kostek, można wykorzystać do wymiatania piasku w szczeliny zamocowanymi do chwytaka szczotkami.

Do zagęszczenia nawierzchni stosuje się wibratory płytowe z osłoną z tworzywa sztucznego.

Do wyrównania podsypki z piasku można stosować mechaniczne urządzenie na rolkach, prowadzone liniami na szynie lub krawężnikach.

3.3. Sprzęt do układania krawężników betonowych

Roboty wykonuje się ręcznie przy zastosowaniu:

betoniarek do wytwarzania betonu i zapraw oraz przygotowania podsypki cementowo-piaskowej, wibratorów płytowych, ubijaków ręcznych lub mechanicznych.

4. TRANSPORT

4.1. Transport materiałów

4.1.1. Kostka betonowa

Uformowane w czasie produkcji kostki betonowe układane są warstwowo na palecie. Po uzyskaniu wytrzymałości betonu min. 0,7 R, kostki przewożone są na stanowisko, gdzie specjalne urządzenie pakuje je w folię i spina taśmą stalową, co gwarantuje transport samochodami w nienaruszonym stanie.

Kostki betonowe można również przewozić samochodami na paletach transportowych producenta.

4.1.2. Wypełniacz

Wypełniacz luzem należy przewozić w cysternach przystosowanych do przewozu materiałów sypkich, umożliwiających rozładunek pneumatyczny.

Wypełniacz workowany można przewozić dowolnymi środkami transportu w sposób zabezpieczony przed zawilgoceniem i uszkodzeniem worków.

4.1.3. Kruszywo

Kruszywo można przewozić dowolnymi środkami transportu, w warunkach zabezpieczających je przed zanieczyszczeniem, zmieszaniem z innymi asortymentami kruszywa lub jego frakcjami i nadmiernym zawilgoceniem.

4.2. Transport krawężników

Krawężniki betonowe mogą być przewożone dowolnymi środkami transportowymi.

Krawężniki betonowe układać należy na środkach transportowych w pozycji pionowej z nachyleniem w kierunku jazdy.

Krawężniki powinny być zabezpieczone przed przemieszczeniem się i uszkodzeniami w czasie transportu, a górna warstwa nie powinna wystawać poza ściany środka transportowego więcej niż 1/3 wysokości tej warstwy.

4.2.1. Transport pozostałych materiałów

Transport cementu powinien się odbywać w warunkach zgodnych z BN-88/6731-08 [12].

Kruszywa można przewozić dowolnym środkiem transportu, w warunkach zabezpieczających je przed zanieczyszczeniem i zmieszaniem z innymi materiałami. Podczas transportu kruszywa powinny być zabezpieczone przed wysypianiem, a kruszywo drobne - przed rozpyleniem.

Masę zalewową należy pakować w bębny blaszane lub beczki drewniane. Transport powinien odbywać się w warunkach zabezpieczających przed uszkodzeniem bębnow i beczek.

5. WYKONANIE ROBÓT

5.1. Nawierzchnie z kostki brukowej

5.1.1. Warunki przystąpienia do robót

Podbudowa z chudego betonu nie może być wykonywana wtedy, gdy temperatura powietrza spadła poniżej 5°C oraz wtedy, gdy podłoże jest zamrożone i podczas opadów deszczu. Nie należy rozpoczynać produkcji mieszanki betonowej, jeżeli prognozy meteorologiczne wskazują na możliwy spadek temperatury poniżej 2°C w czasie najbliższych 7 dni.

5.1.2. Przygotowanie podłoża

Podłoże gruntowe pod podbudowę powinno być przygotowane zgodnie z wymaganiami określonymi w niniejszej specyfikacji.

Podbudowę z chudego betonu należy układać na wilgotnym podłożu.

Paliki lub szpilki do prawidłowego ukształtowania podbudowy powinny być wcześniej przygotowane, odpowiednio zamocowane i utrzymywane w czasie robót przez Wykonawcę.

Jeżeli warstwa chudego betonu ma być układana w prowadnicach, to po wytyczeniu podbudowy należy ustawić na podłożu prowadnice w taki sposób, aby wyznaczały one ściśle linie krawędzi podbudowy według dokumentacji projektowej. Wysokość prowadnic powinna odpowiadać grubości warstwy mieszanki betonowej w stanie niezagęszczonym. Prowadnice powinny być ustawione stabilnie, w sposób wykluczający ich przesuwanie się pod wpływem oddziaływania maszyn użytych do wykonania warstwy podbudowy.

5.1.3. Wytwarzanie mieszanki betonowej

Mieszankę chudego betonu o ściśle określonym uziarnieniu, zawartości cementu i wilgotności optymalnej należy wytwarzać w mieszarkach stacjonarnych, gwarantujących otrzymanie jednorodnej mieszanki.

Mieszanka po wyprodukowaniu powinna być od razu transportowana na miejsce wbudowania, w sposób zabezpieczony przed segregacją i nadmiernym wysychaniem.

5.1.4. Wbudowywanie i zagęszczanie mieszanki betonowej

Przy układaniu mieszanki betonowej za pomocą równiarek konieczne jest stosowanie prowadnic. Wbudowanie za pomocą równiarek bez stosowania prowadnic, może odbywać się tylko w wyjątkowych wypadkach, określonych w ST, za zgodą Inżyniera.

Podbudowę z chudego betonu wykonuje się w jednej warstwie o grubości 20 cm, po zagęszczeniu.

Natychmiast po rozłożeniu i wyprofilowaniu mieszanki należy rozpocząć jej zagęszczanie. Zagęszczanie podbudów o przekroju daszkowym powinno rozpocząć się od krawędzi i przesuwać się pasami podłużnymi, częściowo nakładającymi się w stronę osi jezdni. Zagęszczanie podbudów o jednostronnym spadku poprzecznym powinno rozpocząć się od niżej położonej krawędzi i przesuwać się pasami podłużnymi, częściowo nakładającymi się, w stronę wyżej położonej krawędzi podbudowy. Pojawiające się w czasie wałowania zaniżenia, ubytki, rozwarstwienia i podobne wady, powinny być natychmiast naprawione przez zerwanie warstwy w miejscach wadliwie wykonanych na pełną głębokość i wbudowanie nowej mieszanki albo przez ścięcie nadmiaru, wyrównanie i zagęszczenie. Powierzchnia zagęszczonej warstwy powinna mieć prawidłowy przekrój poprzeczny i jednolity wygląd.

Zagęszczanie należy kontynuować do osiągnięcia wskaźnika zagęszczenia nie mniejszego niż 1,00 określonego według normalnej metody Proctora (PN-B-04481 [2], cylinder typu dużego, II-ga metoda oznaczania). Zagęszczenie powinno być zakończone przed rozpoczęciem czasu wiązania cementu.

Wilgotność mieszanki betonowej podczas zagęszczania powinna być równa wilgotności optymalnej z tolerancją + 10% i - 20% jej wartości.

5.1.5. Spoiny robocze

Wykonawca powinien tak organizować roboty, aby w miarę możliwości unikać podłużnych spoin roboczych, poprzez wykonanie podbudowy na całą szerokość równocześnie.

W przeciwnym razie, przy podbudowie wykonywanej w prowadnicach, przed wykonaniem kolejnego pasa podbudowy, należy pionową krawędź wykonanego pasa zwilżyć wodą. Przy podbudowie wykonanej bez prowadnic w ułożonej i zagęszczonej mieszance, należy wcześniej obciąć pionową krawędź. Po zwilżeniu jej wodą należy wbudować kolejny pas podbudowy. W podobny sposób należy wykonać poprzeczną spoinę roboczą na połączeniu działek roboczych. Od obciążenia pionowej krawędzi we wcześniej wykonanej mieszance można odstąpić wtedy, gdy czas pomiędzy zakończeniem zagęszczania jednego pasa, a rozpoczęciem wbudowania sąsiedniego pasa podbudowy, nie przekracza 60 minut.

5.1.6. Nacinanie szczelin

Zaleca się w przypadku układania na podbudowie z chudego betonu nawierzchni bitumicznej wykonanie szczelin pozornych, w początkowej fazie twardnienia podbudowy, na głębokość około 35% jej grubości. W przypadku przekroczenia górnej granicy siedmiodniowej wytrzymałości (wg tablicy 4) i spodziewanego przekroczenia dwudziestoosmiodniowej wytrzymałości chudego betonu, wycięcie szczelin pozornych jest konieczne.

Szerokość naciętych szczelin pozornych powinna wynosić od 3 do 5 mm. Szczeliny te należy wyciąć tak, aby cała powierzchnia podbudowy była podzielona na kwadratowe lub prostokątne płyty. Stosunek długości płyt do ich szerokości powinien być nie większy niż od 1,5 do 1,0.

5.1.7. Pielęgnacja podbudowy

Podbudowa z chudego betonu powinna być natychmiast po zagęszczeniu poddana pielęgnacji. Pielęgnacja powinna być przeprowadzona według jednego z następujących sposobów:

1. skropienie warstwy emulsją asfaltową, albo asfaltem D200 lub D300 w ilości od 0,5 do 1,0 kg/m²,
2. skropienie preparatami powłokowymi posiadającymi aprobatę techniczną, w ilościach ustalonych w ST, po uprzednim zaakceptowaniu ich użycia przez Inżyniera,
3. utrzymanie w stanie wilgotnym poprzez kilkakrotne skrapianie wodą, co najmniej 7 dni,
4. przykrycie na okres 7 dni nieprzepuszczalną folią z tworzywa sztucznego, ułożoną na zakład co najmniej 30 cm i zabezpieczoną przed zerwaniem z powierzchni podbudowy przez wiatr,
5. przykrycie warstwą piasku lub grubej włókniny i utrzymanie jej w stanie wilgotnym przez co najmniej 7 dni.

Inne sposoby pielęgnacji, zaproponowane przez Wykonawcę i inne materiały mogą być zastosowane po uzyskaniu akceptacji Inżyniera.

Nie należy dopuszczać żadnego ruchu pojazdów i maszyn po podbudowie w okresie 7 dni pielęgnacji, a po tym czasie ewentualny ruch budowlany może odbywać się wyłącznie za zgodą Inżyniera.

5.1.8. Utrzymanie podbudowy

Podbudowa po wykonaniu, a przed ułożeniem następnej warstwy, powinna być chroniona przed uszkodzeniami. Jeżeli Wykonawca będzie wykorzystywał, za zgodą Inżyniera, gotową podbudowę do ruchu budowlanego, to powinien naprawić wszelkie uszkodzenia podbudowy, spowodowane przez ten ruch, na własny koszt.

Wykonawca jest zobowiązany do przeprowadzenia bieżących napraw podbudowy, uszkodzonej wskutek oddziaływania czynników atmosferycznych, takich jak opady deszczu, śniegu i mroź.

Wykonawca jest zobowiązany wstrzymać ruch budowlany po okresie intensywnych opadów deszczu, jeżeli wystąpi możliwość uszkodzenia podbudowy.

Podbudowa z chudego betonu musi być przed zimą przykryta co najmniej jedną warstwą mieszanki mineralno-asfaltowej.

5.1.9. Obramowanie nawierzchni

Do obramowania nawierzchni z betonowych kostek brukowych można stosować krawężniki uliczne betonowe wg BN-80/6775-03/04 [6] lub inne typy krawężników zgodne z dokumentacją projektową lub zaakceptowane przez Inżyniera.

5.1.10. Podsypka

Na podsypkę cementowo - piaskową i piaskową należy stosować piasek gruby, odpowiadający wymaganiom PN-B- 06712 [3].

Podsypkę cementowo – piaskową 1:4 stanowi mieszanka cementu (1 część) i piasku (4 części). Należy ją przygotować w mieszarkach mechanicznych.

Grubość podsypki po zagęszczeniu powinna zawierać się w granicach od 3 do 5 cm. Podsypka powinna być zwilżona wodą, zagęszczona i wyprofilowana.

5.1.11. Układanie nawierzchni z betonowych kostek brukowych

Z uwagi na różnorodność kształtów i kolorów produkowanych kostek, możliwe jest ułożenie dowolnego wzoru - wcześniej ustalonego w dokumentacji projektowej i zaakceptowanego przez Inżyniera.

Kostkę układa się na podsypce cementowo - piaskowej 1:4 (drogi „place) lub piaskowej (chodniki) w taki sposób, aby szczeliny między kostkami wynosiły od 2 do 3 mm. Kostkę należy układać ok. 1,5 cm wyżej od projektowanej niwelety nawierzchni, gdyż w czasie wibrowania (ubijania) podsypka ulega zagęszczeniu.

Po ułożeniu kostki, szczeliny należy wypełnić piaskiem, a następnie zamieść powierzchnię ułożonych kostek przy użyciu szczotek ręcznych lub mechanicznych i przystąpić do ubijania nawierzchni.

Do ubijania ułożonej nawierzchni z kostek brukowych stosuje się wibratory płytowe z osłoną z tworzywa sztucznego dla ochrony kostek przed uszkodzeniem i zabrudzeniem. Wibrowanie należy prowadzić od krawędzi powierzchni ubijanej w kierunku środka i jednocześnie w kierunku poprzecznym kształtek.

Do zagęszczania nawierzchni z betonowych kostek brukowych nie wolno używać walca.

Po ubiciu nawierzchni należy uzupełnić szczeliny piaskiem i zamieść nawierzchnię. Nawierzchnia z wypełnieniem spoin piaskiem nie wymaga pielęgnacji - może być zaraz oddana do ruchu.

5.2. Krawężniki betonowe

5.2.1. Wykonanie koryta pod ławy

Koryto pod ławy należy wykonywać zgodnie z PN-B-06050 [1].

Wymiary wykopu powinny odpowiadać wymiarom ławy w planie z uwzględnieniem w szerokości dna wykopu ew. konstrukcji szalunku.

Wskaźnik zagęszczenia dna wykonanego koryta pod ławę powinien wynosić co najmniej 0,97 według normalnej metody Proctora.

5.2.2. Wykonanie ław

Wykonanie ław powinno być zgodne z BN-64/8845-02 [16].

5.2.2.1. Ława żwirowa

Ławy żwirowe o wysokości do 10 cm wykonuje się jednowarstwowo przez zasypanie koryta żwirem i zagęszczenie go polewając wodą.

Ławy o wysokości powyżej 10 cm należy wykonywać dwuwarstwowo, starannie zagęszczając poszczególne warstwy.

5.2.2.2. Ława tłuczniowa

Ławy należy wykonywać przez zasypanie wykopu koryta tłuczniem.

Tłuczeń należy starannie ubić polewając wodą. Górną powierzchnię ławy tłuczniowej należy wyrównać klincem i ostatecznie zagęścić.

Przy grubości warstwy tłucznia w ławie wynoszącej powyżej 10 cm należy ławę wykonać dwuwarstwowo, starannie zagęszczając poszczególne warstwy.

5.2.2.3. Ława betonowa

Ławy betonowe zwykle w gruntach spoistych wykonuje się bez szalowania, przy gruntach sypkich należy stosować szalowanie.

Ławy betonowe z oporem wykonuje się w szalowaniu. Beton rozścielony w szalowaniu lub bezpośrednio w korycie powinien być wyrównywany warstwami. Betonowanie ław należy wykonywać zgodnie z wymaganiami PN-B-06251 [3], przy czym należy stosować co 50 m szczeliny dylatacyjne wypełnione bitumiczną masą zalewową.

5.2.3. Ustawienie krawężników betonowych

5.2.3.1. Zasady ustawiania krawężników

Światło (odległość górnej powierzchni krawężnika od jezdni) powinno być zgodne z ustaleniami dokumentacji projektowej, a w przypadku braku takich ustaleń powinno wynosić od 10 do 12 cm, a w przypadkach wyjątkowych (np. ze względu na „wyrobienie” ścieku) może być zmniejszone do 6 cm lub zwiększone do 16 cm.

Zewnętrzna ściana krawężnika od strony chodnika powinna być po ustawieniu krawężnika obsypana piaskiem, żwirem, tłuczniem lub miejscowym gruntem przepuszczalnym, starannie ubitym.

Ustawienie krawężników powinno być zgodne z BN-64/8845-02 [16].

5.2.3.2. Ustawienie krawężników na ławie żwirowej lub tłuczniowej

Ustawianie krawężników na ławie żwirowej i tłuczniowej powinno być wykonywane na podsypce z piasku o grubości warstwy od 3 do 5 cm po zagęszczeniu.

5.2.3.3. Ustawienie krawężników na ławie betonowej

Ustawianie krawężników na ławie betonowej wykonuje się na podsypce z piasku lub na podsypce cementowo-piaskowej o grubości 3 do 5 cm po zagęszczeniu.

5.2.3.4. Wypełnianie spoin

Spoiny krawężników nie powinny przekraczać szerokości 1 cm. Spoiny należy wypełnić żwirem, piaskiem lub zaprawą cementowo-piaskową, przygotowaną w stosunku 1:2. Zalewanie spoin krawężników zaprawą cementowo-piaskową stosuje się wyłącznie do krawężników ustawionych na ławie betonowej.

Spoiny krawężników przed zalaniem zaprawą należy oczyścić i zmyć wodą. Dla zabezpieczenia przed wpływami temperatury krawężniki ustawione na podsypce cementowo-piaskowej i o spoinach zalanych zaprawą należy zalewać co 50 m bitumiczną masą zalewową nad szczeliną dylatacyjną ławy.

6. KONTROLA JAKOŚCI ROBÓT

6.1. Nawierzchnie z kostki brukowej

6.1.1. Badania przed przystąpieniem do robót

Przed przystąpieniem do robót Wykonawca powinien wykonać badania cementu oraz kruszyw przeznaczonych do wykonania robót i przedstawić wyniki tych badań Inżynierowi w celu akceptacji.

Badania te powinny obejmować wszystkie właściwości kruszywa i cementu określone w niniejszych specyfikacjach.

6.1.2. Badania w czasie robót

6.1.2.1. Częstotliwość oraz zakres badań i pomiarów

Częstotliwość oraz zakres badań i pomiarów w czasie wykonywania podbudowy z chudego betonu podano w tablicy 5.

Tablica 5. Częstotliwość oraz zakres badań i pomiarów przy wykonywaniu podbudowy z chudego betonu

Lp.	Wyszczególnienie badań	Częstotliwość badań	
		Minimalne ilości badań na dziennej działce roboczej	Maksymalna powierzchnia podbudowy na jedno badanie
1	Wilgotność mieszanki betonowej	2	600 m ²
2	Zagęszczenie mieszanki betonowej		
3	Uziarnienie mieszanki kruszywa		
4	Grubość podbudowy		
5	Badanie właściwości kruszywa wg tabl. 3 pkt 2.3	Dla każdej partii kruszywa i przy każdej zmianie kruszywa	
6	Wytrzymałość na ściskanie po 7 dniach po 28 dniach	3 próbki 3 próbki	400 m ²
7	Badanie cementu	dla każdej partii	
8	Badanie wody	dla każdego wątpliwego źródła	
9	Nasiąkliwość	w przypadkach wątpliwych i na zlecenie Inżyniera	
10	Mrozoodporność		

6.1.2.2. Wilgotność mieszanki

Wilgotność mieszanki betonowej powinna być równa wilgotności optymalnej, określonej w projekcie składu tej mieszanki z tolerancją + 10%, - 20% jej wartości.

6.1.2.3. Zagęszczenie podbudowy z chudego betonu

Mieszanka betonowa powinna być zagęszczana do osiągnięcia wskaźnika zagęszczenia nie mniejszego niż 1,00, przy oznaczaniu zgodnie z normalną próbą Proctora, według PN-B-04481 [2] (metoda II).

6.1.2.4. Uziarnienie mieszanki kruszywa

Próbki do badań należy pobierać z wytwórni po wymieszaniu kruszyw, a przed podaniem cementu. Badanie należy wykonać zgodnie z normą PN-B-06714-15 [6].

Krzywa uziarnienia kruszywa powinna być zgodna z wymaganiami podanymi w tablicy 2.

6.1.2.5. Grubość warstwy podbudowy

Grubość warstwy należy mierzyć bezpośrednio po jej zagęszczeniu. Grubość warstwy nie może różnić się od grubości projektowanej o więcej niż 1 cm.

6.1.2.6. Badania kruszywa

Właściwości kruszywa należy badać przy każdej zmianie rodzaju kruszywa i dla każdej partii. Właściwości kruszywa powinny być zgodne z wymaganiami podanymi w tablicy 3.

6.1.2.7. Wytrzymałość na ściskanie

Wytrzymałość na ściskanie określa się na próbkach walcowych o średnicy i wysokości 16,0 cm. Próbki do badań należy pobierać z miejsc wybranych losowo, w świeżo rozłożonej warstwie. Próbki w ilości 6 sztuk należy formować i przechowywać zgodnie z normą PN-S-96013 [22]. Trzy próbki należy badać po 7 dniach i trzy po 28 dniach przechowywania. Wyniki wytrzymałości na ściskanie powinny być zgodne z wymaganiami podanymi w tablicy 4.

6.1.2.8. Badania cementu

Dla każdej dostawy cementu Wykonawca powinien określić właściwości podane w tablicy 1.

6.1.2.9. Badanie wody

W przypadkach wątpliwych należy przeprowadzić badania wody według PN-B-32250 [19].

6.1.2.10. Nasiąkliwość i mrozoodporność chudego betonu

Nasiąkliwość i mrozoodporność określa się po 28 dniach dojrzewania betonu, zgodnie z normą PN-B-06250 [3].

Wyniki badań powinny być zgodne z wymaganiami podanymi w tabelicy 4.

6.1.3. Wymagania dotyczące cech geometrycznych podbudowy z chudego betonu

6.1.3.1. Częstotliwość oraz zakres badań i pomiarów

Częstotliwość oraz zakres badań i pomiarów podaje tabela 6.

Tabela 6. Częstotliwość oraz zakres badań i pomiarów wykonanej podbudowy z chudego betonu

Lp.	Wyszczególnienie badań i pomiarów	Minimalna częstotliwość Badań i pomiarów
1	Szerokość podbudowy	10 razy na 1 km
2	Równość podłużna	w sposób ciągły planografem albo co 20 m łątą na każdym pasie ruchu
3	Równość poprzeczna	10 razy na 1 km
4	Spadki poprzeczne ^{*)}	10 razy na 1 km
5	Rzędne wysokościowe	Dla autostrad i dróg ekspresowych co
6	Ukształtowanie osi w planie ^{*)}	25 m, dla pozostałych dróg co 100 m
7	Grubość podbudowy	w 3 punktach, lecz nie rzadziej niż raz na 2000 m ²

*) Dodatkowe pomiary spadków poprzecznych i ukształtowanie osi w planie należy wykonać w punktach głównych łuków poziomych.

6.1.3.2. Szerokość podbudowy

Szerokość podbudowy nie może różnić się od szerokości projektowanej o więcej niż +10 cm, -5 cm.

Na jezdniach bez krawężników szerokość podbudowy powinna być większa od szerokości warstwy wyżej leżącej o co najmniej 25 cm lub o wartość wskazaną w dokumentacji projektowej.

6.1.3.3. Równość podbudowy

Nierówności podłużne podbudowy należy mierzyć 4-metrową łątą lub planografem, zgodnie z normą BN-68/8931-04 [25].

Nierówności poprzeczne podbudowy należy mierzyć 4-metrową łątą.

Nierówności podbudowy nie mogą przekraczać:

- 9 mm dla podbudowy zasadniczej.

6.1.3.4. Spadki poprzeczne podbudowy

Spadki poprzeczne podbudowy na prostych i łukach powinny być zgodne z dokumentacją projektową z tolerancją < 0,5 %.

6.1.3.5. Rzędne wysokościowe podbudowy

Różnice pomiędzy rzędnymi wysokościowymi podbudowy i rzędnymi projektowanymi nie powinny przekraczać + 1 cm, -2 cm.

6.1.3.6. Ukształtowanie osi w planie

Oś podbudowy w planie nie może być przesunięta w stosunku do osi projektowanej o więcej niż \square 5 cm dla placów i dróg.

6.1.3.7. Grubość podbudowy

Grubość podbudowy nie może różnić się od grubości projektowanej o więcej niż:

- dla podbudowy zasadniczej < 1 cm.

6.1.4. Badania przed przystąpieniem do robót

Przed przystąpieniem do robót, Wykonawca powinien sprawdzić, czy producent kostek brukowych posiada atest wyrobu.

Niezależnie od posiadanego atestu, Wykonawca powinien żądać od producenta wyników bieżących badań wyrobu na ściskanie. Zaleca się, aby do badania wytrzymałości na ściskanie pobierać 6 próbek (kostek) dziennie (przy produkcji dziennej ok. 600 m² powierzchni kostek ułożonych w nawierzchni).

Poza tym, przed przystąpieniem do robót Wykonawca sprawdza wyrób w zakresie wymagań podanych w niniejszej ST.

6.1.5. Badania w czasie robót

6.1.5.1. Sprawdzenie podłoża i podbudowy

Sprawdzenie podłoża i podbudowy polega na stwierdzeniu ich zgodności z dokumentacją projektową i odpowiednimi ST.

6.1.5.2. Sprawdzenie podsypki

Sprawdzenie podsypki w zakresie grubości i wymaganych spadków poprzecznych i podłużnych polega na stwierdzeniu zgodności z dokumentacją projektową oraz pkt 5.5 niniejszej ST.

6.1.5.3. Sprawdzenie wykonania nawierzchni

Sprawdzenie prawidłowości wykonania nawierzchni z betonowych kostek brukowych polega na stwierdzeniu zgodności wykonania z dokumentacją projektową oraz wymaganiami wg niniejszej ST:

- pomiar szerokości spoin,
- sprawdzenie prawidłowości ubijania (wibrowania),
- sprawdzenie prawidłowości wypełnienia spoin,
- sprawdzenie, czy przyjęty deseń (wzór) i kolor nawierzchni jest zachowany.

6.1.6. Sprawdzenie cech geometrycznych nawierzchni

6.1.6.1. Nierówności podłużne

Nierówności podłużne nawierzchni mierzone łątą lub planografem zgodnie z normą BN-68/8931-04 [8] nie powinny przekraczać 0,8 cm.

6.1.6.2. Spadki poprzeczne

Spadki poprzeczne nawierzchni powinny być zgodne z dokumentacją projektową z tolerancją \square 0,5%.

6.1.6.3. Niweleta nawierzchni

Różnice pomiędzy rzędnymi wykonanej nawierzchni i rzędnymi projektowanymi nie powinny przekraczać \square 1 cm.

6.1.6.4. Szerokość nawierzchni

Szerokość nawierzchni nie może różnić się od szerokości projektowanej o więcej niż \square 5 cm.

6.1.6.5. Grubość podsypki

Dopuszczalne odchyłki od projektowanej grubości podsypki nie powinny przekraczać \square 1,0 cm.

6.1.7. Częstotliwość pomiarów

Częstotliwość pomiarów dla cech geometrycznych nawierzchni z kostki brukowej powinna być dostosowana do powierzchni wykonanych robót.

Zaleca się, aby pomiary cech geometrycznych przeprowadzone nie rzadziej niż 2 razy na 100 m² nawierzchni i w punktach charakterystycznych dla niwelety lub przekroju poprzecznego oraz wszędzie tam, gdzie poleci Inżynier.

6.2. Badania przed przystąpieniem do robót

6.2.1. Badania krawężników

Przed przystąpieniem do robót Wykonawca powinien wykonać badania materiałów przeznaczonych do ustawienia krawężników betonowych i przedstawić wyniki tych badań Inżynierowi do akceptacji.

Sprawdzenie wyglądu zewnętrznego należy przeprowadzić na podstawie oględzin elementu przez pomiar i policzenie uszkodzeń występujących na powierzchniach i krawędziach elementu zgodnie z wymaganiami tabelicy 3. Pomiary długości i głębokości uszkodzeń należy wykonać za pomocą przymiaru stalowego lub suwmiarki z dokładnością do 1 mm, zgodnie z ustaleniami PN-B-10021 [6].

Sprawdzenie kształtu i wymiarów elementów należy przeprowadzić z dokładnością do 1 mm przy użyciu suwmiarki oraz przymiaru stalowego lub taśmy zgodnie z wymaganiami tabelicy 1 i 2. Sprawdzenie kątów prostych w narożach elementów wykonuje się przez przyłożenie kątownika do badanego naroża i zmierzenia odchyłek z dokładnością do 1 mm.

6.2.2. Badania pozostałych materiałów

Badania pozostałych materiałów stosowanych przy ustawianiu krawężników betonowych powinny obejmować wszystkie właściwości, określone w normach podanych dla odpowiednich materiałów w pkt 2.

6.2.3. Badania w czasie robót

6.2.3.1. Sprawdzenie koryta pod ławę

Należy sprawdzać wymiary koryta oraz zagęszczenie podłoża na dnie wykopu.

Tolerancja dla szerokości wykopu wynosi \square 2 cm. Zagęszczenie podłoża powinno być zgodne z pkt 5.2.

6.2.3.2. Sprawdzenie ław

Przy wykonywaniu ław badaniu podlegają:

Zgodność profilu podłużnego górnej powierzchni ław z dokumentacją projektową.

Profil podłużny górnej powierzchni ławy powinien być zgodny z projektowaną niweletą. Dopuszczalne odchylenia mogą wynosić \square 1 cm na każde 100 m ławy.

b) Wymiary ław.

Wymiary ław należy sprawdzić w dwóch dowolnie wybranych punktach na każde 100 m ławy.

Tolerancje wymiarów wynoszą:

- dla wysokości \square 10% wysokości projektowanej,
- dla szerokości \square 10% szerokości projektowanej.

c) Równość górnej powierzchni ław.

Równość górnej powierzchni ławy sprawdza się przez przyłożenie w dwóch punktach, na każde 100 m ławy, trzymetrowej łąty.

- Prześwit pomiędzy górną powierzchnią ławy i przyłożoną łatą nie może przekraczać 1 cm.
- d) Zagęszczenie ław.
Zagęszczenie ław bada się w dwóch przekrojach na każde 100 m. Ławy ze żwiru lub piasku nie mogą wykazywać śladu urządzenia zagęszczającego.
Ławy z tłucznia, badane próbą wyjęcia poszczególnych ziarn tłucznia, nie powinny pozwalać na wyjęcie ziarna z ławy.
- e) Odchylenie linii ław od projektowanego kierunku.
Dopuszczalne odchylenie linii ław od projektowanego kierunku nie może przekraczać 2 cm na każde 100 m wykonanej ławy.

6.2.3.3. Sprawdzenie ustawienia krawężników

Przy ustawianiu krawężników należy sprawdzać:
dopuszczalne odchylenia linii krawężników w poziomie od linii projektowanej, które wynosi \square 1 cm na każde 100 m ustawionego krawężnika,
dopuszczalne odchylenie niwelety górnej płaszczyzny krawężnika od niwelety projektowanej, które wynosi \square 1 cm na każde 100 m ustawionego krawężnika,
równość górnej powierzchni krawężników, sprawdzane przez przyłożenie w dwóch punktach na każde 100 m krawężnika, trzymetrowej łaty, przy czym prześwit pomiędzy górną powierzchnią krawężnika i przyłożoną łatą nie może przekraczać 1 cm,
dokładność wypełnienia spoin bada się co 10 metrów. Spoiny muszą być wypełnione całkowicie na pełną głębokość.

7. JEDNOSTKA OBMIARU

Jednostką obmiarową jest m² (metr kwadratowy) wykonanej nawierzchni z betonowej kostki brukowej.
Jednostką obmiarową jest m² (metr kwadratowy) warstwy nawierzchni z betonu asfaltowego.
Jednostką obmiarową jest m (metr) ustawionego krawężnika betonowego

8. ODBIÓR

Roboty uznaje się za wykonane zgodnie z dokumentacją projektową, ST i wymaganiami Inżyniera, jeżeli wszystkie pomiary i badania z zachowaniem tolerancji według pkt 6 dały wyniki pozytywne.

9. PODSTAWA PŁATNOŚCI

Podstawę i system płatności określać będzie umowa zawarta między Zamawiającym a Wykonawcą.

10. PRZEPISY ZWIĄZANE

10.1. Normy.

- | | | |
|-----|------------------|---|
| 1. | PN-B-04111 | Materiały kamienne. Oznaczenie ścieralności na tarczy Boehmego |
| 2. | PN-B-06250 | Beton zwykły |
| 3. | PN-B-06712 | Kruszywa mineralne do betonu zwykłego |
| 4. | PN-B-19701 | Cement. Cement powszechnego użytku. Skład, wymagania i ocena zgodności |
| 5. | PN-B-32250 | Materiały budowlane. Woda do betonów i zapraw |
| 6. | BN-80/6775-03/04 | Prefabrykaty budowlane z betonu. Elementy nawierzchni dróg, ulic, parkingów i torowisk tramwajowych. Krawężniki i obrzeża |
| 7. | PN-B-04300 | Cement. Metody badań. Oznaczanie cech fizycznych |
| 8. | PN-B-04481 | Grunty budowlane. Badania laboratoryjne |
| 9. | PN-B-06250 | Beton zwykły |
| 10. | PN-B-06714-12 | Kruszywa mineralne. Badania. Oznaczanie zawartości zanieczyszczeń obcych |
| 11. | PN-B-06714-13 | Kruszywa mineralne. Badania. Oznaczanie zawartości pyłów mineralnych |
| 12. | PN-B-06714-15 | Kruszywa mineralne. Badania. Oznaczanie składu ziarnowego |
| 13. | PN-B-06714-16 | Kruszywa mineralne. Badania. Oznaczanie kształtu ziarn |
| 14. | PN-B-06714-18 | Kruszywa mineralne. Badania. Oznaczanie nasiąkliwości |
| 15. | PN-B-06714-19 | Kruszywa mineralne. Badania. Oznaczanie mrozoodporności metodą bezpośrednią |
| 16. | PN-B-06714-26 | Kruszywa mineralne. Badania. Oznaczanie zawartości zanieczyszczeń organicznych |
| 17. | PN-B-06714-28 | Kruszywa mineralne. Badania. Oznaczanie zawartości siarki metodą bromową |
| 18. | PN-B-06714-37 | Kruszywa mineralne. Badania. Oznaczanie rozpadu krzemianowego |
| 19. | PN-B-06714-39 | Kruszywa mineralne. Badania. Oznaczanie rozpadu żelazowego |

- | | | |
|-----|------------------|--|
| 20. | PN-B-11111 | Kruszywa mineralne. Kruszywa naturalne do nawierzchni drogowych; żwir i mieszanka |
| 21. | PN-B-11112 | Kruszywa mineralne. Kruszywa łamane do nawierzchni drogowych |
| 22. | PN-B-11113 | Kruszywa mineralne. Kruszywa naturalne do nawierzchni drogowych; piasek |
| 23. | PN-B-23004 | Kruszywa mineralne. Kruszywa sztuczne. Kruszywa z żużla wielkopieczowego kawałkowego |
| 24. | PN-B-32250 | Materiały budowlane. Woda do betonów i zapraw |
| | | |
| 1. | PN-B-11111:1996 | Kruszywa mineralne. Kruszywa naturalne do nawierzchni drogowych. Żwir i mieszanka |
| 2. | PN-B-11112:1996 | Kruszywa mineralne. Kruszywa łamane do nawierzchni drogowych |
| 3. | PN-B-11113:1996 | Kruszywa mineralne. Kruszywa naturalne do nawierzchni drogowych. Piasek |
| 4. | PN-B-11115:1998 | Kruszywa mineralne. Kruszywa sztuczne z żużla stalowniczego do nawierzchni drogowych |
| 5. | PN-C-04024:1991 | Ropa naftowa i przetwory naftowe. Pakowanie, znakowanie i transport |
| 6. | PN-C-96170:1965 | Przetwory naftowe. Asfalty drogowe |
| 7. | PN-C-96173:1974 | Przetwory naftowe. Asfalty upłynnione AUN do nawierzchni drogowych |
| 8. | PN-S-04001:1967 | Drogi samochodowe. Metody badań mas mineralno-bitumicznych i nawierzchni bitumicznych |
| 9. | PN-S-96504:1961 | Drogi samochodowe. Wypełniacz kamienny do mas bitumicznych |
| 10. | PN-S-96025:2000 | Drogi samochodowe i lotniskowe. Nawierzchnie asfaltowe. Wymagania |
| 11. | BN-68/8931-04 | Drogi samochodowe. Pomiar równości nawierzchni planografem i łąką |
| | | |
| 1. | PN-B-06050 | Roboty ziemne budowlane |
| 2. | PN-B-06250 | Beton zwykły |
| 3. | PN-B-06711 | Kruszywo mineralne. Piasek do betonów i zapraw |
| 4. | PN-B-10021 | Prefabrykaty budowlane z betonu. Metody pomiaru cech geometrycznych |
| 5. | PN-B-11111 | Kruszywo mineralne. Kruszywa naturalne do nawierzchni drogowych. Żwir i mieszanka |
| 6. | PN-B-11113 | Kruszywo mineralne. Kruszywa naturalne do nawierzchni drogowych. Piasek |
| 7. | PN-B-19701 | Cement. Cement powszechnego użytku. Skład, wymagania i ocena zgodności |
| 8. | BN-80/6775-03/01 | Prefabrykaty budowlane z betonu. Elementy nawierzchni dróg, ulic, parkingów i torowisk tramwajowych. Wspólne wymagania i badania |
| 9. | BN-80/6775-03/04 | Prefabrykaty budowlane z betonu. Elementy nawierzchni dróg, ulic, parkingów i torowisk tramwajowych. Krawężniki i obrzeża. |

10.2. Inne dokumenty

8. Katalog typowych konstrukcji nawierzchni podatnych i półsztywnych. IBDiM, Warszawa, 1997
9. Tymczasowe wytyczne techniczne. Polimeroasfalty drogowe. TWT-PAD-97. Informacje, instrukcje - zeszyt 54, IBDiM, Warszawa, 1997
10. Warunki techniczne. Drogowe kationowe emulsje asfaltowe EmA-99. Informacje, instrukcje - zeszyt 60, IBDiM, Warszawa, 1999
11. WT/MK-CZDP84 Wytyczne techniczne oceny jakości grysów i żwirów kruszonych z naturalnie rozdrobnionego surowca skalnego przeznaczonego do nawierzchni drogowych, CZDP, Warszawa, 1984
12. Zasady projektowania betonu asfaltowego o zwiększonej odporności na odkształcenia trwałe. Wytyczne oznaczania odkształcenia i modułu sztywności mieszanek mineralno-bitumicznych metodą pełzania pod obciążeniem statycznym. Informacje, instrukcje - zeszyt 48, IBDiM, Warszawa, 1995
13. Rozporządzenie Ministra Transportu i Gospodarki Morskiej z dnia 2 marca 1999 r. w sprawie warunków technicznych, jakim powinny odpowiadać drogi publiczne i ich usytuowanie (Dz.U. Nr 43 z 1999 r., poz. 430).
14. Instrukcje i certyfikaty producenta

ST.16.0. TERENY ZIELONE

CPV 45112710-5 Roboty w zakresie kształtowania terenów zielonych

1. WYMAGANIA OGÓLNE.

1.1. Przedmiot

Przedmiotem S.T. są wymagania dotyczące wykonania i odbioru robót w zakresie kształtowania terenów zielonych, związanych z inwestycją: Remont i przebudowa części budynku mieszkalno-biurowego w Kisielicach przy ul. Szkolnej 4 oraz zagospodarowanie terenu z przystosowaniem do potrzeb powstającej placówki opiekuńczo-wychowawczej, znajdującego się na działkach nr 1/4, 567/3, 8, obręb 1, ul. Szkolna 4, 14-220 Kisielice

1.2. Zakres

Ustalenia zawarte w niniejszej specyfikacji technicznej dotyczą zasad prowadzenia robót związanych z kształtowaniem terenów zielonych.

Szczegółowy zakres robót według kosztorysowego Przedmiaru Robót stanowiącego integralny załącznik do niniejszej specyfikacji technicznej.

2. MATERIAŁY

Ziemia urodzajna

Ziemia urodzajna, w zależności od miejsca pozyskania, powinna posiadać następujące charakterystyki:

Ziemia rodzima - powinna być zdjęta przed rozpoczęciem robót budowlanych i zmagazynowana w przyłazach nie przekraczających 2 m wysokości. Ziemia pozyskana w innym miejscu i dostarczona na plac budowy – nie może być zagruzowana, przerośnięta korzeniami, zasolona lub zanieczyszczona chemicznie. Nasiona traw najczęściej występują w postaci gotowych mieszanek z nasion różnych gatunków. Gotowa mieszanka traw powinna mieć oznaczony procentowy skład gatunkowy, klasę, numer normy wg której została wyprodukowana, oraz zdolność kiełkowania.

Nawozy mineralne

Nawozy mineralne powinny być w opakowaniu, z podanym składem chemicznym (zawartość azotu, fosforu, potasu - N.P.K.). Nawozy należy zabezpieczyć przed zawilgoceniem i zbryleniem w czasie transportu i przechowywania.

3. SPRZĘT

Sprzęt stosowany do wykonania zieleni - Wykonawca przystępujący do wykonania zieleni powinien wykazać się możliwością korzystania z następującego sprzętu:

- glebogryzarek, pługów, kultywatorów, bron do uprawy gleby,
- wału kolczatki oraz wału gładkiego do zakładania trawników,
- kosiarki mechanicznej do pielęgnacji trawników,
- sprzętu do pozyskiwania ziemi urodzajnej (np. spycharki gąsienicowej, koparki)

4. TRANSPORT

Transport materiałów do zieleni może być dowolny pod warunkiem, że nie uszkodzi, ani też nie pogorszy jakości transportowanych materiałów. W czasie transportu krzewy muszą być zabezpieczone przed uszkodzeniem bryły korzeniowej lub korzeni i pędów. Rośliny z bryłą korzeniową muszą mieć opakowane bryły korzeniowe lub znajdować się w pojemnikach.

Krzewy mogą być przewożone wszystkimi środkami transportowymi. W czasie transportu należy zabezpieczyć je przed wyschnięciem i przemarzeniem. Krzewy po dostarczeniu na miejsce przeznaczenia powinny być natychmiast sadzone. Jeśli jest to niemożliwe, należy je zadołować w miejscu ocienionym i nieprzewiewnym, a w razie suszy podlewać.

5. WYKONANIE ROBÓT

Trawniki

a). Wymagania dotyczące wykonania trawników

Wymagania dotyczące wykonania robót związanych z trawnikami są następujące:

- teren pod trawniki musi być oczyszczony z gruzu i zanieczyszczeń, przy wymianie gruntu rodzimego na ziemię urodzajną teren powinien być obniżony w stosunku do gazonów lub krawężników o ok. 15 cm - jest to miejsce na ziemię urodzajną (ok. 10 cm) i kompost (ok.2 do 3 cm). Przy zakładaniu trawników na gruncie rodzimym krawężnik powinien znajdować się 2 do 3 cm nad terenem.

Teren powinien być wyrównany i splantowany. Ziemia urodzajna powinna być rozścielona równą warstwą i wymieszana z kompostem, nawozami mineralnymi oraz starannie wyrównana.

Przed siewem nasion trawy, ziemię należy wałować wałem gładkim, a potem wałem -kolczatką lub zagabić.

Siew powinien być dokonany w dni bezwietrzne, okres siania - najlepszy okres wiosenny, najpóźniej do połowy września. Na terenie płaskim nasiona traw wysiewane są w ilości od 1 do 4 kg na 100 m². Na skarpach nasiona traw wysiewane są w ilości 4 kg na 100 m², Przykrycie nasion - przez przemieszanie z ziemią grabiami lub wałem kolczatką.

Po wysiewie nasion ziemia powinna być wałowana lekkim wałem w celu ostatecznego wyrównania i stworzenia dobrych warunków dla podsiąkania wody. Jeżeli przykrycie nasion nastąpiło przez wałowanie kolczatką, można już nie stosować wału gładkiego. Mieszanka nasion trawnikowych może być gotowa.

b). Pielęgnacja trawników

Najważniejszym zabiegiem w pielęgnacji trawników jest koszenie:

- Pierwsze koszenie powinno być przeprowadzone, gdy trawa osiągnie wysokość około 10 cm,
- Następne koszenia powinny się odbywać w takich odstępach czasu, aby wysokość trawy przed kolejnym koszeniem nie przekraczała wysokości 10 do 12 cm,
- Ostatnie, przedzimowe koszenie trawników powinno być wykonane z 1-miesięcznym wyprzedzeniem spodziewanego nastania mrozów (dla warunków klimatycznych Polski można przyjąć pierwszą połowę października),
- Koszenia trawników w całym okresie pielęgnacji powinny się odbywać często i w regularnych odstępach czasu, przy czym częstość koszenia i wysokość cięcia, należy uzależniać od gatunku wysianej trawy,
- Chwasty trwałe w pierwszym okresie należy usuwać ręcznie. Środki chwastobójcze o efektywnym działaniu należy stosować z dużą ostrożnością i dopiero po okresie 6 miesięcy od założenia trawnika.

Napowietrzanie trawników zapobiega pojawieniu się mchu. Trawniki wymagają nawożenia mineralnego - około 3 kg NPK na 1 ar w ciągu roku. Mieszanki nawozów należy przygotowywać tak, aby trawom zapewnić składniki wymagane w poszczególnych porach roku:

- wiosną, trawnik wymaga mieszanki z przewagą azotu,
- od połowy lata należy ograniczyć azot, zwiększając dawki potasu i fosforu,
- ostatnie nawożenie nie powinno zawierać azotu, lecz tylko fosfor i potas.

Krzewy

a). Wymagania dotyczące nasadzeń krzewów

- przygotowanie gruntu pod rośliny (skupinę), poprzez wykorytowanie całej powierzchni przeznaczonej na skupiny na głębokość 30 cm,
- obszary przeznaczone pod nasadzenia uzupełnić 15 cm warstwą ziemi ogrodniczej o pH właściwym dla sadzonego gatunku krzewów, o zawartości min. 15% gliny i wymieszać z gruntem rodzimym, ziemia ogrodnicza winna mieć strukturę gruzelkowatą i być wolna od chwastów trwałych (np. topinambur, perz, pokrzywa, oset itd.)
- zasilić grunt obornikiem granulowanym zgodnie z instrukcją producenta zastosowanego materiału,
 - uzupełnić wykopy ziemią ogrodniczą 5 cm poniżej przyległych terenów, zagęszczając poszczególne warstwy gruntu wodą,
- powierzchnie skupin wyłożyć agrowłókniną,
 - w przygotowane podłoże, poniżej 5 cm od przyległych nawierzchni, posadzić rośliny, a następnie uzupełnić warstwą kory do wysokości przyległych nawierzchni (ok. 5 cm grubości),
- wykonać cięcia korygujące z posmarowaniem ran środkiem grzybobójczym,
- wywieźć odpady.

b). Pielęgnacja krzewów

- pielęgnacja przez okres określony w umowie,
- w okresie pielęgnacji należy: systematyczne podlewanie roślin w okresie wegetacji (od maja do września -co ok. 2 tygodnie), nawożenie co najmniej raz w sezonie wegetacyjnym (wiosną) nawozami o przedłużonym działaniu, odchwaszczanie skupin co najmniej raz w miesiącu w okresie wegetacji (od maja do września), uzupełnianie kory wiosną każdego roku,
- w okresie pielęgnacji wymagana wymiana roślin nieprawidłowo rozwijających się, zasychających i suchych niezwłocznie po stwierdzeniu tego faktu, najpóźniej w ciągu 14 dni od zgłoszenia takiej konieczności wykonawcy nasadzeń.

6. KONTROLA JAKOŚCI ROBÓT

Kontrola polegać będzie na sprawdzeniu jakości wykonania warstwy izolacyjnej, jej ciągłości, grubości, itp.

6.1. Trawniki

Kontrola w czasie wykonywania trawników polega na sprawdzeniu:

- oczyszczenia terenu z gruzu i zanieczyszczeń,
- określenia ilości zanieczyszczeń

- pomiaru odległości wywozu zanieczyszczeń na zwalnię,
 - wymiany gleby jałowej na ziemię urodzajną z kontrolą grubości warstwy rozścielonej ziemi,
 - ilości rozrzuconego kompostu,
 - prawidłowego uwalowania terenu,
 - zgodności składu gotowej mieszanki traw z ustaleniami dokumentacji projektowej,
 - gęstości zasiewu nasion,
 - prawidłowej częstotliwości koszenia trawników i ich odchwaszczania,
 - okresów podlewania, zwłaszcza podczas suszy,
 - dosiewania płaszczyzn trawników o zbyt małej gęstości wykiełkowanych ździebeł trawy .
- Kontrola robót przy odbiorze trawników dotyczy:
- prawidłowej gęstości trawy (trawniki bez tzw. - "łysin"),
 - obecności gatunków niewysiewanych oraz chwastów.

6.2. Krzewy

Kontrola robót w zakresie sadzenia i pielęgnacji krzewów polega na sprawdzeniu:

- wielkości dołków pod krzewy,
- zaprawienia dołków ziemią urodzajną,
- zgodności realizacji obsadzenia z dokumentacją projektową w zakresie miejsc sadzenia, gatunków i odmian, odległości sadzonych roślin,
- materiału roślinnego w zakresie wymagań jakościowych systemu korzeniowego, pokroju, wieku, zgodności z ST oraz normami: PN-R-67022, PN-87/R-67023,
- opakowania, przechowywania i transportu materiału roślinnego,
- odpowiednich terminów sadzenia,
- wymiany chorych, uszkodzonych, suchych i zdeformowanych krzewów,
- zasilania nawozami mineralnymi.

7. JEDNOSTKA OBMIARU

(m²) wykonanych trawnika, (szt.) krzewów.

8. ODBIÓR

Roboty wykończeniowe odbiera Inspektor Nadzoru Inwestorskiego na podstawie :

- dokumentacji technicznej,
- protokołów wykonanych robót,
- oględzin w naturze.

Roboty uznaje się za wykonane zgodnie z dokumentacją projektową, ST i wymaganiami Inżyniera, jeżeli wszystkie pomiary i badania z zachowaniem tolerancji wg pkt 6 dały wyniki pozytywne.

9. PODSTAWA PŁATNOŚCI

Podstawę i system płatności określać będzie umowa zawarta między Zamawiającym a Wykonawcą.

Zaleca się formę rozliczenia ryczałtowego.

10. PRZEPISY ZWIĄZANE

Wykonawca jest zobowiązany do wykonywania robót w oparciu o normy:

PN-G-98011 - Torf rolniczy

PN-R-67022 - Materiał szkółkarski. Ozdobne drzewa i krzewy iglaste

PN-R-67023 - Materiał szkółkarski. Ozdobne drzewa i krzewy liściaste

ST.17.0. ELEMENTY KOWALSKO - ŚLUSARSKIE

CPV 45421160-3

1. WYMAGANIA OGÓLNE

1.1. Przedmiot

Przedmiotem S.T. są wymagania w zakresie wykonania i odbioru robót nawierzchniowych przewidzianych do wykonania na terenie działki jest dokumentem pomocniczym przy wykonywaniu i odbiorze robót, związanych z inwestycją: Modernizacja Stadionu Miejskiego w Morągu, znajdującego się na działkach nr 5, 6/8, 6/9, 9, obręb 1, ul. Żeromskiego 36, 14-300 Morąg.

1.2. Zakres robót

Ustalenia zawarte w niniejszej specyfikacji technicznej dotyczą technologii wykonania robót wymienionych w powyższym punkcie.

Szczegółowy zakres robót według kosztorysowego Przedmiaru Robót stanowiącego integralny załącznik do niniejszej specyfikacji technicznej

2. MATERIAŁY

- profile typowe ze stali nierdzewnej na balustrady, zestawienie stali wg projektu producenta,
- wycieraczki stalowe typowe, o wymiarach 40 x 60 cm z rusztem kratowym – farba chlorokauczukowa w kolorze wg projektu.

3. SPRZĘT

Do wykonania robót Wykonawca powinien dysponować sprzętem podanym w kosztorysie. Sprzęt powinien być dobrej jakości, zgodny z projektem organizacji robót i zaakceptowany przez Inspektora.

4. TRANSPORT

Przewóz materiałów powinien odbywać się dostosowanymi do tego celu środkami transportu, które powinny zabezpieczać przewożone materiały przed wpływami atmosferycznymi, zawilgoceniem, uszkodzeniem opakowania i zanieczyszczeniem.

Wykonawca powinien dysponować sprawnym technicznie sprzętem wymienionym w kosztorysie.

Materiały powinny być przechowywane w miejscach półotwartych lub zamkniętych, suchych i przewiewnych, zabezpieczonych przed opadami atmosferycznymi.

5. WYKONANIE ROBÓT

W posadzkach wiatrołapu i na pochylni dla osób niepełnosprawnych zamontować wycieraczki stalowe o wymiarach 40 x 60 cm z rusztem kratowym. Balustrady wykonać z elementów ze stali nierdzewnej o wysokość h=120 cm. Przed wykonaniem balustrad należy sprawdzić wymiary na miejscu montażu.

6. KONTROLA JAKOŚCI

Jakość materiałów musi być potwierdzona właściwymi dokumentami dopuszczającymi materiały do obrotu i stosowania w budownictwie, którymi są:

-certyfikat na znak bezpieczeństwa,

-certyfikat zgodności lub deklaracja zgodności z dokumentem odniesienia (PN, aprobaty techniczne, itp.)

Sprawdzenie jakości balustrad polega na stwierdzeniu zgodności z wymaganiami wysokości, wymiarów, rozstawu i prawidłowości wykonania połączeń elementów konstrukcyjnych balustrady oraz ich poszczególnych odcinków (przekroju, spawania lub lutowania, gładkości elementów itp.).

7. JEDNOSTKA OBMIARU

W kalkulacji uwzględnić dostawę materiałów i wykonanie robót łącznie z dostawą, ustawieniem i, po zakończeniu robót, demontażem potrzebnych zabezpieczeń, pracą dźwigów i wyciągarek.

Jednostką obmiarową jest 1 T stali

8. ODBIÓR ROBÓT

Odbiór materiałów

Odbiór materiałów powinien być dokonany bezpośrednio przed ich wbudowaniem a po ich dostarczeniu na budowę. Odbiór ten powinien obejmować sprawdzenie ich właściwości technicznych zgodnie z wymaganiami odpowiednich norm przedmiotowych "aprobatach technicznych" i innych dokumentów odniesienia. Jakość materiałów musi być potwierdzona właściwymi dokumentami dopuszczającymi materiały do obrotu i stosowania w budownictwie, którymi są:

-certyfikat na znak bezpieczeństwa,

-certyfikat zgodności lub deklaracja zgodności z dokumentem odniesienia (PN, aprobaty techniczne, itp.)

Odbiór robót

- sprawdzenie z dokumentacją projektową, sprawdzenie należy dokonać na podstawie oględzin,
- sprawdzenie jakości i prawidłowości użytych materiałów na podstawie protokołów odbioru materiałów,
- należy sprawdzić rozmieszczenie elementów pionowych i poziomych balustrady oraz wykonania pochwytów,
- sprawdzenie prawidłowości zakotwienia elementów nośnych balustrady w konstrukcji klatki schodowej,
- sprawdzenie możliwości zachowania warunków bhp podczas eksploatacji obiektu,
- sprawdzenie dotrzymania warunków ogólnych wykonania robót na podstawie zapisów w dzienniku budowy.

9. PODSTAWA PŁATNOŚCI

Podstawę i system płatności określać będzie umowa zawarta między Zamawiającym a Wykonawcą.
Zaleca się formę rozliczenia ryczałtowego.

10. PRZEPISY ZWIĄZANE

PN-71/H-04651 Ochrona przed korozją. Klasyfikacja i określenie agresywności korozyjnej środowisk.
PN-80/M-02138 Tolerancje kształtu i położenia. Wartości.

ST.18.0. WYPOSAŻENIE

1. WSTĘP

1.1. Przedmiot specyfikacji i zakres robót nią objętych

Niniejszy tom specyfikacji obejmuje wymagania dotyczące dostawy i montażu wyposażenia placu zabaw.

1.2. Zakres robót objętych specyfikacją

Ustalenia zawarte w niniejszej Specyfikacji Technicznej dotyczą prowadzenia robót przy wykonaniu następujących prac:

- dostawa i montaż bramek do piłki nożnej
- dostawa i montaż ławek
- dostawa i montaż koszy na śmieci
- dostawa i montaż huśtawki ważki
- dostawa i montaż linowej piramidy wspinaczkowej
- dostawa i montaż podwójnej huśtawki wahadłowej
- dostawa i montaż karuzeli z płytą

1.3. Ogólne wymagania dotyczące robót

Wykonawca robót jest odpowiedzialny za jakość wykonanych robót oraz za ich zgodność z dokumentacją projektową, specyfikacjami technicznymi oraz poleceniami nadzoru inwestycyjnego.

Ogólne wymagania dotyczące robót podano w specyfikacji ST 1.0. „Ogólne wymagania techniczne”

2. MATERIAŁY

Urządzenia przewidziane do montażu - zgodnie z dokumentacją techniczną.

Urządzenia muszą posiadać opinię o zgodności z wymaganiami bezpieczeństwa i higieny użytkowania oraz korzystania z nich przez osoby niepełnosprawne.

2.1. Ławki, kosze na śmieci

ŁAWKA BEZ OPARCIA (dopuszczalna odchyłka od podanych wymiarów wynosi do 10%)

- długość ławki - 220,0 cm
- wysokość całkowita - 42,0 cm
- wysokość siedziska - 42,0 cm
- głębokość - 45,0 cm
- waga - 185,0 kg
- konstrukcja stalowa profil 50x30x3 mm
- drewno sosnowe klasa I-II , lub drewno liściaste klasa I-II o grubości 46,0 mm
- zabezpieczenia na warunki atmosferyczne do uzgodnień
- beton klasy C20/25 zbrojony



ŁAWKA Z OPARCIEM (dopuszczalna odchyłka od podanych wymiarów wynosi do 10%)

- długość ławki - 200,0 cm
- wysokość całkowita - 73,0 cm
- wysokość siedziska - 42,0 cm
- głębokość - 50,0 cm
- waga - 180,0 kg
- konstrukcja stalowa profil 50,0x30,0x3,0 mm
- drewno sosnowe klasa I-II , lub drewno liściaste klasa I-II o grubości 46,0 mm
- zabezpieczenia na warunki atmosferyczne do uzgodnień
- beton klasy C20/25 zbrojony



3. SPRZĘT

Wykonawca przystępujący do wykonania prac winien wykazać się możliwością korzystania z maszyn i sprzętu gwarantujących właściwą to jest spełniającą wymagania Specyfikacji Technicznej jako robót. Wykonawca jest zobowiązany do używania jedynie takiego sprzętu, który nie spowoduje niekorzystnego wpływu na jakość wykonywanych prac, zarówno w miejscu tych prac, jak te przy wykonywaniu czynności pomocniczych oraz w czasie transportu, załadunku i wyładunku materiałów, sprzętu itp. Sprzęt używany przez wykonawcę winien uzyskać akceptację Nadzoru Inwestycyjnego. Przy robotach ziemnych w pobliżu istniejących urządzeń podziemnych, prace należy wykonywać ręcznie.

4. TRANSPORT

Wykonawca jest zobowiązany do stosowania jedynie takich środków transportu, które nie wpłyną na jakość wykonywanych robót. Materiały przewożone na środkach transportu powinny być zabezpieczone przed ich przemieszczeniem i układane zgodnie z warunkami transportu wydanymi przez ich wytwórcę.

5. WYKONANIE ROBÓT

Montaż urządzeń należy wykonać zgodnie z instrukcją wydaną przez ich wytwórcę.

6. KONTROLA JAKOŚCI ROBÓT

6.1. Ogólne zasady kontroli jakości robót

Ogólne zasady kontroli jakości robót podano w ST 1.0. „Wymagania ogólne” pkt. 6.

6.2. Badania przed przystąpieniem do robót

Przed przystąpieniem do robót Wykonawca powinien uzyskać od producentów zaświadczenie o jakości (atesty) oraz opinii, o której mowa w punkcie 2 i przedstawić dokumenty Inspektorowi Nadzoru w celu akceptacji materiałów, zgodnie z wymaganiami określonymi w punkcie 2.

6.3. Badania w czasie wykonywania robót

6.3.1. Badania materiałów w czasie wykonywania robót

Wszystkie materiały dostarczone na budowę z zaświadczeniem o jakości (atestem) producenta powinny być sprawdzone w zakresie powierzchni wyrobu i jego wymiarów.
Częstotliwość badań i ocena ich wyników powinna być zgodna z zaleceniami Projektanta i Inspektora Nadzoru.

6.3.2. Kontrola w czasie montowania urządzeń

W czasie wykonywania montażu należy zbadać:

- a) zgodność wykonania montażu z dokumentacją projektową (lokalizacja, wymiary)
- b) zachowanie dopuszczalnych odchyłek wymiarów
- c) poprawność wykonania fundamentów pod urządzenia
- d) poprawność ustawienia urządzeń

6.4. Zasady postępowania z wadliwie wykonanymi elementami robót

Wszystkie materiały nie spełniające wymagań ustalonych w odpowiednich punktach ST zostaną przez Inspektora Nadzoru odrzucone.

Wszystkie elementy, które wykazują odstępstwa od postanowień Projektu Technicznego i ST zostaną rozebrane i ponownie wykonane na koszt Wykonawcy.

7. OBMIAR ROBÓT

7.1. Ogólne zasady obmiaru robót

Ogólne zasady obmiaru robót podano w ST 1.0. „Wymagania ogólne” pkt. 7.

7.2. Jednostka obmiarowa

Jednostką obmiarową urządzeń jest sztuka. Obmiar polega na określeniu rzeczywistej ilości sztuk poszczególnych urządzeń

8. ODBIÓR ROBÓT

Ogólne zasady odbioru robót podano w ST 1.0. „Wymagania ogólne” pkt. 8 Roboty uznaje się za wykonane zgodnie z dokumentacją projektową, ST i wymaganiami Inspektora Nadzoru, jeżeli wszystkie pomiary i badania z zachowaniem tolerancji dały wyniki pozytywne.

9. PODSTAWA PŁATNOŚCI

9.1. Ogólne ustalenia dotyczące podstawy płatności

Ogólne ustalenia dotyczące podstawy płatności podano w ST 1.0 „Wymagania ogólne” pkt. 9.

9.2. Cena jednostki obmiarowej

Cena urządzenia obejmuje:

- prace pomiarowe i roboty przygotowawcze
- dostarczenie na miejsce wbudowania urządzeń oraz materiałów pomocniczych
- ustawienie urządzeń w sposób zapewniający stabilność
- uporządkowanie terenu
- przeprowadzenie badań i pomiarów kontrolnych

10. PRZEPISY ZWIĄZANE I STANDARDY

- Ustawa z dnia 7 lipca 1994 r. - Prawo budowlane - tekst jednolity z dnia 17 sierpnia 2006 r. (Dz.U. Nr 156, poz. 1118 z późn. zm.),
 - Atesty PZH
 - Instrukcje producentów
 - Inne – wybrane przez Inwestora oraz Projektanta. Przy wyborze rozwiązań należy przestrzegać prawa budowlanego, praw pokrewnych i szczególnych oraz kierować się wiedzą techniczną
- Nie wymienienie tytułu jakiegokolwiek dziedziny, grupy, podgrupy czy normy nie zwalnia Wykonawcy od obowiązku stosowania wymogów określonych prawem polskim.

ST.19.0. OGRODZENIE PANELOWE

CPV 45342000-6

1. WSTEP

1.1. Przedmiot SST

Przedmiotem niniejszej specyfikacji technicznej (SST) są wymagania dotyczące wykonania i odbioru robót związanych z montażem ogrodzenia w systemie panelowym.

1.2. Zakres stosowania SST

Niniejsza specyfikacja techniczna będzie stosowana jako dokument przetargowy i kontraktowy przy zlecaniu i realizacji robót w punkcie 1.1.

1.3. Zakres robót objętych SST

Roboty, których dotyczy specyfikacja obejmują wszystkie czynności związane z wykonaniem nowego i rozbiórką części ogrodzenia istniejącego terenu szkoły na podstawie posiadanej dokumentacji budowlanej. Informacje o terenie budowy zgodnie z dokumentacją.

W skład robót wchodzi:

1.3.1. Roboty rozbiórkowe

- rozebranie starych części ogrodzenia z siatki
- wywóz materiałów pochodzących z demontażu na odpowiednie składowiska

1.3.2. Roboty budowlano-montażowe

- wykonać i osadzić słupki z profili zamkniętych zakończone deklami
- osadzić cokół z elementów betonowych na poziomie powierzchni gruntu
- wykonać i zamontować przęsła panelowe z drutu o grub. 5,0 mm

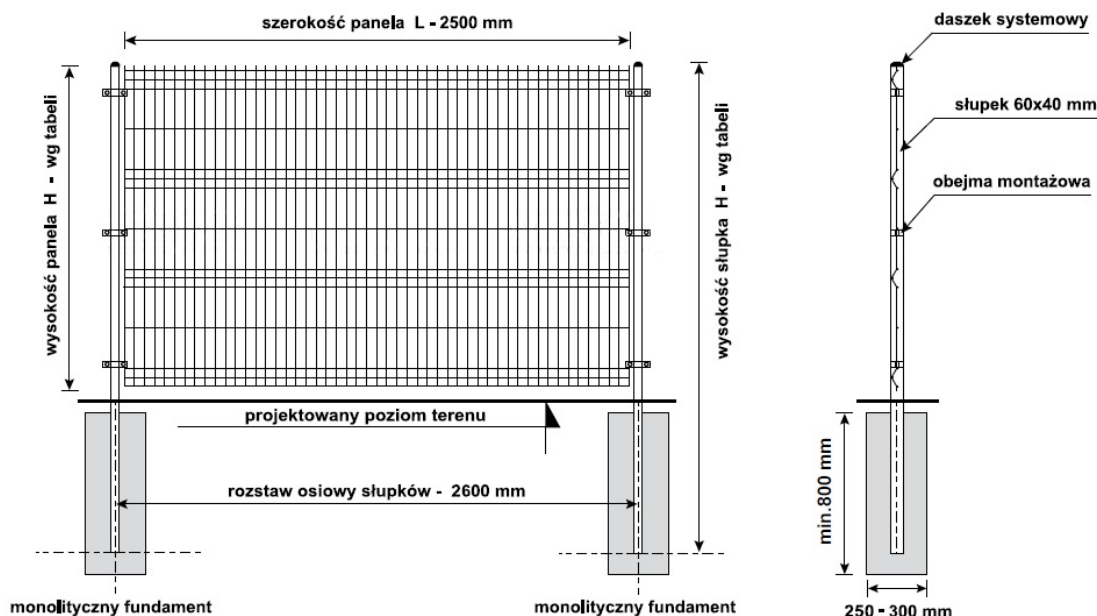

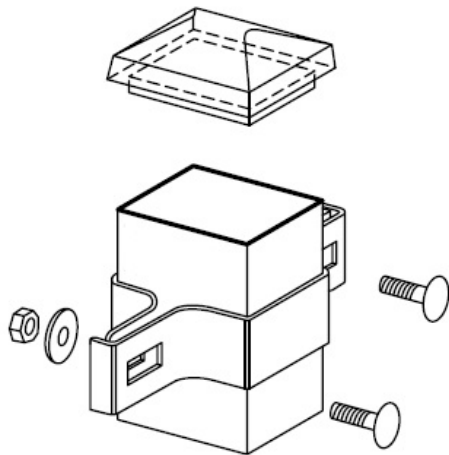

szczegół obejma montażowa

Dane techniczne:

- wysokość paneli: - 2030,0 mm
- szerokość paneli: - 2500,0 mm
- długość słupka: - 2600,0 mm
- liczba obejm: - 4 szt.

Warianty:

- druty pionowe i poziome – Ø 4,0 mm
- druty pionowe i poziome – Ø 5,0 mm

Ogrodzenie panelowe z podmurówką prefabrykowaną wymaga zastosowania dłuższych słupków niż podane powyżej. Zalecana długość słupków powinna odpowiadać następującej wartości – całkowita nadziemna wysokość ogrodzenia + 600,0 mm.

1.4. Określenia podstawowe

Ogrodzenie panelowe systemowe – ogrodzenie składające się z paneli wykonanych technologią zgrzewania poziomych i pionowych prętów stalowych różnych wysokościach i średnicach, słupków montażowych, systemu mocowań oraz prefabrykowanej podmurówki (cokołu).

Pozostałe określenia podstawowe są zgodne z obowiązującymi, odpowiednimi polskimi normami i z definicjami podanymi w ST.1.0. „Wymagania ogólne”.

1.5. Ogólne wymagania dotyczące robót

Wykonawca robót jest odpowiedzialny za jakość wykonywanych robót oraz za zgodność z kosztorysem, specyfikacją techniczną i sztuką budowlaną.

Ogólne wymagania dotyczące robót podano w ST 1.0. „Wymagania ogólne” pkt.

1.5.1. Informacja o placu budowy

Na okres prowadzenia robót należy wydzielić teren objęty przebudową w taki sposób aby utrzymać normalne warunki użytkowania pozostałej części placu i chodników.

Na wykonawcy spoczywa odpowiedzialność za teren budowy od chwili przekazania do odbioru końcowego.

1.5.2. Ochrona środowiska

Wykonawca ma obowiązek znać i podejmować wszelkie konieczne kroki mające na celu stosowanie się do przepisów i norm dotyczących ochrony środowiska.

1.5.3. Ochrona przeciwpożarowa

Wykonawca będzie przestrzegać przepisy o ochronie p/pożarowej.

Wymagany sprzęt przeciwpożarowy będzie utrzymywany zgodnie z wymaganymi przepisami. Materiały łatwopalne będą składowane i zabezpieczone przed dostępem osób trzecich zgodnie z obowiązującymi wymogami.

1.5.4. Bezpieczeństwo i higiena pracy

Podczas realizacji robót Wykonawca ma obowiązek zadbać o przestrzeganie przepisów bezpieczeństwa i higieny pracy w tym, aby personel nie wykonywał pracy w warunkach niebezpiecznych, szkodliwych dla zdrowia i życia oraz nie spełniających odpowiednich warunków sanitarnych.

2. MATERIAŁY

2.1. Ogrodzenie z paneli zgrzewanych.

Panele ogrodzeniowe o wysokości 1200,0 mm wykonane z prętów stalowych zgrzewanych punktowo. Panel z trzema wzmocnieniami. System montażu paneli na słupkach o profilu zamkniętym 40,0x60,0 mm. Rozstaw osi słupków 260,0 cm. Słupki utwierdzone w monolitycznym fundamencie betonowym. Podmurówka (cokół) z prefabrykowanych elementów betonowych w rozwiązaniu systemowym wys. 25,0 cm.

2.2. Źródła uzyskania materiałów

Wbudowane materiały budowlane powinny spełniać wymagania jakościowe określone Polskimi Normami i posiadać aprobaty techniczne, świadectwa kwalifikacyjne, atesty.

2.3. Przechowywanie materiałów

Wykonawca zapewni, aby materiały przeznaczone do wbudowania były zabezpieczone przed zniszczeniem i zachowały swoją jakość.

Najlepiej by były przechowywane w zamkniętych, suchych magazynach, na utwardzonym podłożu.

3. SPRZĘT

3.1. Ogólne wymagania dotyczące sprzętu

Roboty należy wykonywać odpowiednim sprzętem, którego użycie nie wpłynie niekorzystnie na jakość wykonywanych robót.

Sprzęt powinien być utrzymywany w dobrym stanie technicznym i gotowości do pracy.

Ogólne wymagania dotyczące sprzętu podano w ST 1.0. - „Wymagania ogólne” pkt 3.

4. TRANSPORT

4.1. Ogólne wymagania dotyczące transportu

Wyroby do transportu należy zabezpieczyć przed uszkodzeniami mechanicznymi poprzez odpowiednie opakowanie. Należy je również zabezpieczyć przed przesunięciami i utratą stateczności. Wykonawca na bieżąco i na własny koszt będzie usuwać wszelkie zabrudzenia spowodowane jego pojazdami na drogach dojazdowych do miejsca robót.

Ogólne wymagania dotyczące transportu podano w ST 1.0. - „Wymagania ogólne” pkt 4.

4.2. Transport pozostałych materiałów

Transport cementu powinien się odbywać w warunkach zgodnych z BN-88/6731-08 [12]. Kruszywa można przewozić dowolnym środkiem transportu, w warunkach zabezpieczających je przed zanieczyszczeniem i zmieszaniem z innymi materiałami. Podczas transportu kruszywa powinny być zabezpieczone przed wysypianiem, a kruszywo drobne - przed rozpyleniem.

5. WYKONANIE ROBÓT

5.1. Roboty rozbiórkowe:

- rozebranie zniszczonego ogrodzenia z siatki ze słupkami stalowymi
- wywóz gruzu samochodem samowyladowczym na odległość do 6,0 km

5.2. Roboty budowlano-montażowe

- osadzenie (zabetonowanie – beton B 20) w gniazdach wykonanych w gruncie głębokości 80-90cm słupków z profili stalowych prostokątnych o wymiarach 40x60mm i rozstawie 2,50 m zakończonych zaślepkami z tworzywa sztucznego oraz elementów betonowych prefabrykowanych podmurówki (cokołu) wysokości 25,0 cm, Przekrój dołów na słupki 40,0x40,0cm.

- montaż obejmami montażowymi paneli ogrodzeniowych z prętów o grub. drutu 5,0 mm ocynkowanych ogniowo, zgrzewanych co 5,0 cm w pionie i co 20,0 cm w poziomie. Wymiary przeszła 250,0 x 200,0 cm, Rys. Nr 1 powyżej.

- plantowanie ziemi wokół cokołu celem odpowiedniego ukształtowania i wyrównania terenu

- wykonanie dołów pod słupki

Najpierw należy wykonać doły pod słupki narożne, bramowe i na załamaniach ogrodzenia a następnie dokonać podziału odcinków prostych na mniejsze odległości po 2,50,0 m dla ogrodzenia panelowego.

- ustawienie słupków

Słupki bez względu na rodzaj i sposób osadzenia w gruncie, powinny stać pionowo w linii ogrodzenia a ich wierzchołki powinny znajdować się odcinkami na jednakowej wysokości. Słupki dokładnie obetonować do poziomu terenu betonem B20. Dopuszcza się zmianę wysokości odcinkami w zależności od ukształtowania terenu po uzgodnieniu z przedstawicielem Zamawiającego.

- montaż ogrodzenia panelowego.

Prace wykonać zgodnie z instrukcją producenta wybranego systemu z zachowaniem wymiarów określonych w pkt. 2.2 i dokumentacji.

6. KONTROLA JAKOŚCI ROBÓT

6.1. Ogólne zasady kontroli jakości robót

Za pełną kontrolę jakości robót i stosowanych materiałów odpowiada Wykonawca
Ogólne zasady kontroli jakości robót podano w ST 1.0. „Wymagania ogólne” pkt 6.

6.2. Sprawdzenie ustawienia słupków i montażu przęseł

Wykonawca jest zobowiązany do opracowania i przedstawienia do zaakceptowania przez inspektora nadzoru programu zapewnienia jakości, w którym przedstawi zamierzony sposób wykonania robót, możliwości techniczne, kadrowe i organizacyjne gwarantujące prawidłowe wykonanie robót:

a) słupki muszą być ustawione pionowo zgodnie z wytycznymi producenta systemu

b) przęsła zamocowane na śruby i uchwyty zgodnie z systemem ogrodzenia

7. OBMIAR ROBÓT

7.1. Ogólne zasady obmiaru robót

Ogólne zasady obmiaru robót podano w ST 1.0. „Wymagania ogólne” pkt 7.

7.2. Jednostka obmiarowa

Jednostkami obmiarowymi są jednostki przyjęte w dokumentacji kosztorysowej.

8. ODBIÓR ROBÓT

8.1. Ogólne zasady odbioru robót

Ogólne zasady odbioru robót podano ST 1.0. „Wymagania ogólne” pkt 8.

Roboty uznaje się za wykonane zgodnie z dokumentacją projektową, SST i wymaganiami Inżyniera, jeżeli wszystkie pomiary i badania z zachowaniem tolerancji wg pkt 6 dały wyniki pozytywne.

9. PODSTAWA PŁATNOŚCI

9.1. Ogólne ustalenia dotyczące podstawy płatności

Ogólne ustalenia dotyczące podstawy płatności podano w ST 1.0. „Wymagania ogólne” pkt 9.

10. PRZEPISY ZWIĄZANE

PN-67/M-80026 Druty okrągłe ze stali niskowęglowej ogólnego przeznaczenia.

PN-92/M-80201 Liny stalowe z drutu okrągłego. Wymagania i badania (norma zastąpiona inną normą).

PN-EN 12385-1:2004 Liny stalowe. Bezpieczeństwo. Część 1: Wymagania ogólne.

PN-EN 10020:2003 Definicja i klasyfikacja gatunków stali.

PN-89/H-84023.07 Stal określonego zastosowania. Stal na rury. Gatunki

PN-H-84023-7/A1:1997 Stal określonego zastosowania - Stal na rury - Gatunki (Zmiana A1)

PN-M-82054 Śruby, wkręty i nakrętki stalowe ogólnego przeznaczenia. Ogólne wymagania i Badania

PN-84/H-74220 Rury stalowe bez szwu ciągnięte i walcowane na zimno ogólnego przeznaczenia

BN-73/0658-01 Rury stalowe profilowe ciągnięte na zimno. Wymiary

PN-EN 10204:2006 Wyroby metalowe. Rodzaje dokumentów kontroli

PN-EN 10245-1:2004 Drut stalowy i wyroby z drutu. Powłoki organiczne na drucie stalowym. Część 1: Postanowienia ogólne

PN-EN 10245-2:2004 Drut stalowy i wyroby z drutu. Powłoki organiczne na drucie stalowym. Część 2: Drut powlekany PVC.

PN-EN 10245-3:2004 Drut stalowy i wyroby z drutu. Powłoki organiczne na drucie stalowym. Część 3: Drut powlekany PE.

PN-EN 10245-4:2005 Drut stalowy i wyroby z drutu. Powłoki organiczne na drucie stalowym. Część 4: Drut powlekany poliestrem.

PN-ISO 8501-1:1996 Przygotowanie podłoży stalowych przed nakładaniem farb i podobnych produktów. Stopnie skorodowania i stopnie przygotowania niezabezpieczonych podłoży stalowych oraz podłoży stalowych po całkowitym usunięciu wcześniej nałożonych powłok.

PN-ISO 8501-1/Ad1:1998 Przygotowanie podłoży stalowych przed nakładaniem farb i podobnych produktów. /Ap1:2002 Wzrokowa ocena czystości powierzchni. Stopnie skorodowania i stopnie przygotowania niezabezpieczonych podłoży stalowych oraz podłoży stalowych po całkowitym usunięciu wcześniej nałożonych powłok (Dodatek Ad1).

PN-ISO 8501-1:1996/Ap1:2002 Przygotowanie podłoży stalowych przed nakładaniem farb i podobnych produktów - Wzrokowa ocena czystości powierzchni - Stopnie skorodowania i stopnie przygotowania niezabezpieczonych podłoży stalowych oraz podłoży stalowych po całkowitym usunięciu wcześniej nałożonych powłok (poprawka).

PN-ISO 8501-2:1998/Ap1:2002 Przygotowanie podłoży stalowych przed nakładaniem farb i podobnych produktów. Wzrokowa ocena czystości powierzchni. Stopnie przygotowania wcześniej pokrytych powłokami podłoży stalowych po miejscowym usunięciu tych powłok.

PN-ISO 8501-3:2004 Przygotowanie podłoży stalowych przed nakładaniem farb i podobnych produktów. Wzrokowa ocena czystości powierzchni. Część 3: Stopnie przygotowania spoin, ostrych krawędzi i innych obszarów z wadami powierzchni.

PN-70/H-97051 Ochrona przed korozją. Przygotowanie powierzchni stali, staliwa i żeliwa do malowania. Ogólne wytyczne (norma archiwalna).

PN-H-97053 Ochrona przed korozją. Malowanie konstrukcji stalowych. Ogólne wytyczne (norm zastąpiona inną normą).

PN-79/H-97070 Ochrona przed korozją. Pokrycia lakierowe. Wytyczne ogólne (norma archiwalna)

PN-87/M-80006 Zanurzeniowe powłoki cynkowe na drutach stalowych. Badania wytyczne (norma zastąpiona inną normą).

PN-EN ISO 1460:2001 Powłoki metalowe - Powłoki cynkowe zanurzeniowe na materiałach żelaznych - Oznaczanie masy jednostkowej metodą wagową

BN-89/1076-02 Ochrona przez korozją. Powłoki metalizacyjne cynkowe i aluminiowe na konstrukcjach stalowych, stalowych i żeliwnych. Wymagania i badania

BN-83/5032-02 Siatki bezwęzłkowe ciężkie z polietylenu.

Nie wymienienie tytułu jakiegokolwiek dziedziny, grupy, podgrupy czy normy nie zwalnia

Wykonawcy od obowiązku stosowania wymogów określonych prawem polskim.

Ustawa z dn. 7 lipca 1994r. – Prawo Budowlane – Dz. U. z 2003 r. Nr 207,poz.2016 z póź. zmianami

Ustawa z dn. 29 stycznia 2004r.- Prawo Zamówień Publicznych – Dz. U. Nr 19,poz. 177

Ustawa z dn. 16 kwietnia 2004r. o wyrobach budowlanych - Dz. U. Nr 92, poz.881

Ustawa z dn. 24 sierpnia 1991r. – o ochronie przeciwpożarowej – Dz.U. z 2002 Nr 147,poz.1229

Ustawa z dn. 21 marca 1985r. – o drogach publicznych – Dz.U. z 2004r. Nr204,poz. 2086

Warunki techniczne wykonania i odbioru robót budowlano-montażowych / tom I-V / Wydaw. Arkady

Rozporządzenie Ministra Infrastruktury z dnia 11.08.2004 r o certyfikatach bezpieczeństwa na materiałach budowlanych w sprawie deklarowania zgodności wyrobów budowlanych oraz sposobu znakowania ich znakiem budowlanym (Dz. U. Nr 198, poz. 2041)

instrukcje ITB

instrukcje producentów

Nie wymienienie tytułu jakiegokolwiek dziedziny, grupy, podgrupy czy normy nie zwalnia Wykonawcy od obowiązku stosowania wymogów określonych prawem polskim.

ST.20.0. PIŁKOCHWYTY

CPV 45342000-6

1. WSTEP

1.1. Przedmiot SST

Przedmiotem niniejszej specyfikacji technicznej (ST) są wymagania dotyczące wykonania i odbioru robót związanych z montażem piłkochwyków.

1.2. Zakres stosowania ST

Niniejsza specyfikacja techniczna będzie stosowana jako dokument przetargowy i kontraktowy przy zleceniu i realizacji robót w punkcie 1.1.

1.3. Zakres robót objętych ST

Ustalenia zawarte w niniejszej specyfikacji dotyczą zasad prowadzenia robót związanych z wykonaniem piłkochwyków o wysokości 6,22 m przy boisku do gry w piłkę wraz z bramą i furtkami. W zakresie szczelności piłkochwyki powinny stanowić szczelną przeszkodę dla wszystkich wybijanych piłek. Ogrodzenie – piłkochwyki powinno być łatwo wymiennealne w celu ułatwienia naprawy uszkodzeń lub potrzeby demontażu na przewidywanych odcinkach.

1.4. Określenia podstawowe

Określenia podane w niniejszej ST są zgodne z definicjami zawartymi w odpowiednich normach i wytycznych i w ST 1.0.- „Wymagania ogólne”.

Piłkochwyki – środek zabezpieczający, stanowiący przeszkodę dla wybijanych piłek.

Panel ogrodzeniowy – panel wykonany z drutu stalowego, odporny na warunki atmosferyczne oraz wielokrotne uderzenia i naprężenia.

Wysokość ogrodzenia - odległość między poziomem terenu a najwyższym punktem ogrodzenia.

1.5. Ogólne wymagania dotyczące robót

Wykonawca robót jest odpowiedzialny za jakość ich wykonania, bezpieczeństwo wszelkich czynności na terenie budowy, zgodność z dokumentacją projektową, specyfikacją techniczną i poleceniami Inspektora. Wprowadzenie jakichkolwiek odstępstw od tych dokumentów wymaga akceptacji Inspektora. Pozostałe określenia podstawowe są zgodne z obowiązującymi, odpowiednimi polskimi normami i z definicjami podanymi. Ogólne wymagania dotyczące robót podano w ST 1.0. „Wymagania ogólne”.

2. MATERIAŁY

2.1. Ogólne wymagania dotyczące materiałów

Wszystkie materiały stosowane do wykonania robót muszą odpowiadać wymaganiom niniejszej ST, polskich normom, atestom higienicznym dopuszczających materiał do powszechnego stosowania w budownictwie.

Ogólne wymagania dotyczące materiałów, ich pozyskiwania i składowania, podano w ST 1.0 „Wymagania ogólne” pkt 2.

2.2 Rodzaje materiałów

Materiałami stosowanymi przy wykonaniu piłkochwyków (ogrodzeń), objętych niniejszą ST są:

- panele ogrodzeniowe stalowe,
- słupki stalowe,
- elementy metalowe połączeniowe.

2.3 Wymagania dla materiałów

2.3.1 Panel ogrodzeniowy

Panele zgrzewane są z podwójnych drutów poziomych Ø8,0mm (rozstaw co 200,0mm) i pojedynczych pionowych Ø6,0mm (rozstaw co 50,0mm). Wysokość panela wynosi 2030,0mm, a szerokość 2500,0mm.

2.3.2 Słupki i elementy metalowe

2.3.2.1 Wymiary i najważniejsze charakterystyki słupków

Słupki stalowe należy wykonać z profili RP 120x60x3 (stal St3S). Słupki osadzić w fundamencie betonowym. Słupki zabezpieczyć antykorozyjnie poprzez cynkowanie ogniowe.

2.3.2.2 Wymagania dla słupków

Powierzchnia zewnętrzna i wewnętrzna rur nie powinna wykazywać wad w postaci łusek, pęknięć, zawalcowań i naderwań. Dopuszczalne są nieznaczne nierówności, pojedyncze rysy wynikające z procesu wytwarzania,

mieszczące się w granicach dopuszczalnych odchyłek wymiarowych. Końce rur powinny być obcięte równo i prostopadle do osi słupka.

Pożądane jest, aby słupki były dostarczane o:

- długościach dokładnych, zgodnych z zamówieniem; z dopuszczalną odchyłką + 10,0 mm,
- długościach wielokrotnych w stosunku do zamówionych długości dokładnych z naddatkiem 5,0 mm na każde cięcie i z dopuszczalną odchyłką dla całej długości wielokrotnej, jak dla długości dokładnych.

Słupki powinny być proste. Słupki powinny być dostarczone bez opakowania w wiązkach lub luzem względnie w opakowaniu uzgodnionym ze składającym zamówienie.

2.3.2.3 Kapturki

Wykonane z mrozoodpornego i termoplastycznego tworzywa sztucznego.

2.3.2.4 Haczyki

Mocowane do słupków (3 haczyki na 1 mb siatki), ocynkowane.

2.3.2.5. Tuleja

Przekrój prostokątny umożliwiający umieszczenie słupka wewnątrz tulei i zabetonowanie w fundamencie. Tuleję należy zabetonować na głębokość min. 70,0 cm.

3. SPRZĘT

3.1. Ogólne wymagania dotyczące sprzętu

Ogólne wymagania dotyczące sprzętu podano w ST 1.0. - „Wymagania ogólne” pkt 3.

4. TRANSPORT

4.1. Ogólne wymagania dotyczące transportu

Panele należy przewozić środkami transportu, w warunkach zabezpieczających ją przed uszkodzeniami mechanicznymi i wpływami atmosferycznymi.

Słupki przewozić można dowolnymi środkami transportu. W przypadku załadowania na środek transportu więcej niż jednej partii należy je zabezpieczyć przed pomieszaniem.

Śruby, haczyki, itp., powinno się przewozić w warunkach zabezpieczających wyroby przed korozją i uszkodzeniami mechanicznymi. W przypadku stosowania do transportu palet, opakowania powinny być zabezpieczone przed przemieszczaniem się, np. za pomocą taśmy stalowej lub folii termokurczliwej.

Ogólne wymagania dotyczące transportu podano w ST 1.0. - „Wymagania ogólne” pkt 4.

4.2. Transport pozostałych materiałów

Transport cementu powinien się odbywać w warunkach zgodnych z BN-88/6731-08 [12]. Kruszywa można przewozić dowolnym środkiem transportu, w warunkach zabezpieczających je przed zanieczyszczeniem i zmieszaniem z innymi materiałami. Podczas transportu kruszywa powinny być zabezpieczone przed wysypaniem, a kruszywo drobne - przed rozpyleniem.

5. WYKONANIE ROBÓT

5.1. Ogólne zasady wykonania robót

Wykonawca przedstawi Inspektorowi do akceptacji projekt organizacji i harmonogram robót uwzględniający wszystkie warunki, w jakich będą wykonywane roboty. W zależności od wielkości robót, Wykonawca przedstawi do akceptacji Inspektora zakres robót ogrodzeniowych wykonywanych bezpośrednio na placu budowy i na zapleczu.

Przed wykonaniem właściwych robót ogrodzeniowych należy wytyczyć trasę piłkochwyków w terenie na podstawie dokumentacji projektowej, ST lub wskazań Inspektora.

Do podstawowych czynności, objętych niniejszą ST, przy wznoszeniu piłkochwyków należą:

- wykonanie dołów pod słupki,
- wykonanie fundamentów betonowych pod słupki,
- ustawienie słupków stalowych,
- wykonanie właściwych piłkochwyków (montaż paneli stalowych).

Ogólne zasady wykonania robót podano w ST 1.0. „Wymagania ogólne” pkt 5.

5.2. Montaż piłkochwyków

5.2.1. Wykonanie dołów pod słupki i fundamenty urządzeń sportowych

Po zniwelowaniu terenu, wykonujemy wykopy pod fundamenty do osadzenia słupków. Ziemię z wykopu należy przemieścić na działkę inwestora pod planowane przesunięcie boiska.

5.2.2. Wykonanie fundamentów betonowych ogrodzeń urządzeń sportowych

Słupki osadzić w tulejach, zamontować za pomocą śrub a następnie ułożyć w przygotowane dołki i zabetonować mieszanką C16/20. Do czasu stwardnienia betonu słupek należy podeprzeć.

Fundament betonowy wykonywać „na mokro”.

Do dalszych prac można przystąpić co najmniej po 7 dniach od ustawienia słupka w betonie, a jeśli temperatura w czasie wykonywania fundamentu jest niższa od 10st C – po 14 dniach.

5.2.3. Ustawienie słupków

Słupki, bez względu na rodzaj i sposób osadzenia w gruncie, powinny stać pionowo w linii piłkochwyków, a ich wierzchołki powinny znajdować się na jednakowej wysokości. Słupki powinny mieć kapturki z PVC zabezpieczający główny otwór.

Słupki końcowe, narożne, bramowe należy zabezpieczyć przed wychylaniem się ukośnymi słupkami wspierającymi lub stężeniami regulowanymi śrubą rzymską, ustawiając je wzdłuż biegu ogrodzenia pod kątem około 20-45st.

5.2.4. Montaż paneli stalowych

Panele należy montować do słupków za pomocą specjalnych uchwytów. Planowaną wysokość piłkochwyków (6,22m) należy uzyskać poprzez montaż paneli o standardowych wymiarach (wysokość panela 2030,0mm) jeden nad drugim. Szerokość paneli jest stała i wynosi 2500,0mm. Panele o mniejszej szerokości (wynikowe) otrzymuje się poprzez docięcie podczas montażu paneli pełnowymiarowych na żądany wymiar. Montaż zgodnie z instrukcją producenta.

6. KONTROLA JAKOŚCI ROBÓT

6.1. Ogólne zasady kontroli jakości robót

Wykonawca jest odpowiedzialny za całą kontrolę robót i jakość użytych materiałów. Wykonawca zapewni odpowiedni system i sprzęt do badania jakości robót na placu budowy i poza nim.

Wszystkie badania i pomiary wykonywane będą zgodnie z wymaganiami norm technicznych. Ogólne zasady kontroli jakości robót podano w ST 1.0. „Wymagania ogólne” pkt 6.

6.2. Badania przed przystąpieniem do robót

Przed przystąpieniem do robót Wykonawca powinien uzyskać od producenta zaświadczenie o jakości (atesty) lub wykonać badania materiałów przeznaczonych do wykonania robót i przedstawić ich wyniki Inspektorowi w celu akceptacji.

Do materiałów, których producenci są zobowiązani (przez właściwe normy PN i BN) dostarczyć zaświadczenie o jakości (atesty) należą:

- panele ogrodzeniowe,
- uchwyty,
- kształtowniki na słupki, tuleje,
- drut spawalniczy.

6.3. Badania w czasie wykonywania robót

Wszystkie materiały dostarczone na budowę z zaświadczeniem o jakości (atestem) producenta powinny być sprawdzone w zakresie powierzchni wyrobu i jego wymiarów.

Częstotliwość badań i ocena ich wyników powinna być zgodna z zaleceniami.

6.3.1. Sprawdzenie powierzchni

Powierzchnię zbadać wzrokowo. Do ewentualnego sprawdzenia głębokości wad użyć dostępnych narzędzi (np. liniałów z czujnikiem, suwmiarek, mikrometrów, itp.)

6.3.2. Sprawdzenie wymiarów

Od 5 do 10 badań z wybranych losowo elementów w każdej dostarczonej partii wyrobów liczącej do 1000 elementów. Przeprowadzić uniwersalnymi przyrządami pomiarowymi lub sprawdzianami. Wyniki powinny być zgodne z wymaganiami

W przypadkach budzących wątpliwości można zlecić uprawnionej jednostce zbadanie właściwości dostarczonych wyrobów i materiałów w zakresie wymagań.

6.4. Kontrola w czasie wykonywania piłkochwyków

W czasie wykonywania piłkochwyków należy zbadać:

- zgodność wykonania piłkochwyków z dokumentacją projektową (lokalizacja, wymiary),
- zachowanie dopuszczalnych odchyłek wymiarów,
- prawidłowość wykonania dołów pod słupki
- poprawność wykonania fundamentów pod słupki,
- poprawność ustawienia tulei
- poprawność osadzenia i montażu słupków w tulejach,
- prawidłowość montażu paneli ogrodzeniowych.

6.5. Zasady postępowania z wadliwie wykonanymi elementami robót

Wszystkie materiały niespełniające wymagań ustalonych w odpowiednich punktach niniejszej ST zostaną przez Inspektora odrzucone.

Wszystkie elementy lub odcinki piłkochwyków, które wykazują odstępstwa od postanowień ST zostaną rozebrane i ponownie wykonane na koszt Wykonawcy.

7. OBMIAR ROBÓT

7.1. Ogólne zasady obmiaru robót

Obmiar robót będzie określał faktyczny zakres wykonywanych robót w jednostkach ustalonych w przedmiarze, na podstawie pomiarów geodezyjnych wykonanych w terenie. Użyty sprzęt i urządzenia pomiarowe muszą posiadać ważne świadectwo legalizacji.

Wyniki obmiaru wpisane będą do rejestru obmiaru.

Ogólne zasady obmiaru robót podano w ST 1.0. „Wymagania ogólne” pkt 7.

7.2. Jednostka obmiarowa

Jednostką obmiarową wykonanych robót jest m² piłkochwyków.

8. ODBIÓR ROBÓT

8.1. Ogólne zasady odbioru robót

Celem odbioru jest finalna ocena rzeczywiście wykonanych robót pod względem ich ilości, jakości i wartości. Wykonawca zgłasza gotowość do odbioru wpisem do dziennika budowy i przedkłada dokumenty potwierdzające wykonanie robót Zamawiającemu do akceptacji.

Odbiór jest potwierdzeniem, wykonania robót zgodnie z kontraktem i obowiązującymi normami.

Roboty uznaje się za wykonane zgodnie z dokumentacją projektową niniejszą ST i wymaganiami Inspektora, jeżeli wszystkie pomiary i badania z zachowaniem tolerancji podanych w Dokumentacji Projektowej lub w punktach 5 i 6 niniejszej ST dały wyniki pozytywne.

W przypadku stwierdzenia usterek Inspektor Nadzoru ustali zakres robót poprawkowych do wykonania, a wykonawca wykona je na koszt własny we ustalonym terminie.

9. PODSTAWA PŁATNOŚCI

9.1. Ogólne ustalenia dotyczące podstawy płatności

Ogólne ustalenia dotyczące podstawy płatności podano w ST 1.0. „Wymagania ogólne” pkt 9.

10. PRZEPISY ZWIĄZANE

PN-67/M-80026 Druty okrągłe ze stali niskowęglowej ogólnego przeznaczenia.

PN-92/M-80201 Liny stalowe z drutu okrągłego. Wymagania i badania (norma zastąpiona inną normą).

PN-EN 12385-1:2004 Liny stalowe. Bezpieczeństwo. Część 1: Wymagania ogólne.

PN-EN 10020:2003 Definicja i klasyfikacja gatunków stali.

PN-89/H-84023.07 Stal określonego zastosowania. Stal na rury. Gatunki

PN-H-84023-7/A1:1997 Stal określonego zastosowania - Stal na rury - Gatunki (Zmiana A1)

PN-M-82054 Śruby, wkręty i nakrętki stalowe ogólnego przeznaczenia. Ogólne wymagania i Badania

PN-84/H-74220 Rury stalowe bez szwu ciągnięte i walcowane na zimno ogólnego przeznaczenia

BN-73/0658-01 Rury stalowe profilowe ciągnięte na zimno. Wymiary
PN-EN 10204:2006 Wyroby metalowe. Rodzaje dokumentów kontroli
PN-EN 10245-1:2004 Drut stalowy i wyroby z drutu. Powłoki organiczne na drucie stalowym. Część 1: Postanowienia ogólne
PN-EN 10245-2:2004 Drut stalowy i wyroby z drutu. Powłoki organiczne na drucie stalowym. Część 2: Drut powlekany PVC.
PN-EN 10245-3:2004 Drut stalowy i wyroby z drutu. Powłoki organiczne na drucie stalowym. Część 3: Drut powlekany PE.
PN-EN 10245-4:2005 Drut stalowy i wyroby z drutu. Powłoki organiczne na drucie stalowym. Część 4: Drut powlekany poliestrem.
PN-ISO 8501-1:1996 Przygotowanie podłoży stalowych przed nakładaniem farb i podobnych produktów. Stopnie skorodowania i stopnie przygotowania niezabezpieczonych podłoży stalowych oraz podłoży stalowych po całkowitym usunięciu wcześniej nałożonych powłok.
PN-ISO 8501-1/Ad1:1998 Przygotowanie podłoży stalowych przed nakładaniem farb i podobnych produktów. /Ap1:2002 Wzrokowa ocena czystości powierzchni. Stopnie skorodowania i stopnie przygotowania niezabezpieczonych podłoży stalowych oraz podłoży stalowych po całkowitym usunięciu wcześniej nałożonych powłok (Dodatek Ad1).
PN-ISO 8501-1:1996/Ap1:2002 Przygotowanie podłoży stalowych przed nakładaniem farb i podobnych produktów - Wzrokowa ocena czystości powierzchni - Stopnie skorodowania i stopnie przygotowania niezabezpieczonych podłoży stalowych oraz podłoży stalowych po całkowitym usunięciu wcześniej nałożonych powłok (poprawka).
PN-ISO 8501-2:1998/Ap1:2002 Przygotowanie podłoży stalowych przed nakładaniem farb i podobnych produktów. Wzrokowa ocena czystości powierzchni. Stopnie przygotowania wcześniej pokrytych powłokami podłoży stalowych po miejscowym usunięciu tych powłok.
PN-ISO 8501-3:2004 Przygotowanie podłoży stalowych przed nakładaniem farb i podobnych produktów. Wzrokowa ocena czystości powierzchni. Część 3: Stopnie przygotowania spoin, ostrych krawędzi i innych obszarów z wadami powierzchni.
PN-70/H-97051 Ochrona przed korozją. Przygotowanie powierzchni stali, staliwa i żeliwa do malowania. Ogólne wytyczne (norma archiwalna).
PN-H-97053 Ochrona przed korozją. Malowanie konstrukcji stalowych. Ogólne wytyczne (norm zastąpiona inną normą).
PN-79/H-97070 Ochrona przed korozją. Pokrycia lakierowe. Wytyczne ogólne (norma archiwalna)
PN-87/M-80006 Zanurzeniowe powłoki cynkowe na drutach stalowych. Badania wytyczne (norma zastąpiona inną normą).
PN-EN ISO 1460:2001 Powłoki metalowe - Powłoki cynkowe zanurzeniowe na materiałach żelaznych - Oznaczanie masy jednostkowej metodą wagową
BN-89/1076-02 Ochrona przed korozją. Powłoki metalizacyjne cynkowe i aluminiowe na konstrukcjach stalowych, staliwnych i żeliwnych. Wymagania i badania
BN-83/5032-02 Siatki bezwęzłowe ciężkie z polietylenu.
Nie wymienienie tytułu jakiegokolwiek dziedziny, grupy, podgrupy czy normy nie zwalnia Wykonawcy od obowiązku stosowania wymogów określonych prawem polskim.

ST.21.0. PODBUDOWA POD NAWIERZCHNIĘ

CPV 45100000-8

1. WSTĘP

1.1. Przedmiot SST

Przedmiotem niniejszej szczegółowej specyfikacji technicznej (SST) są wymagania dotyczące wykonania i odbioru robót związanych z wykonaniem podbudowy z kruszywa o nawierzchni poliuretanowej.

1.2. Zakres stosowania SST

Szczegółowa specyfikacja techniczna (SST) jest stosowana jako dokument przetargowy i kontraktowy przy zlecaniu i realizacji robót wymienionych w pkt. 1.1.

1.3. Zakres robót objętych SST

Roboty, których dotyczy specyfikacja obejmują wszystkie czynności umożliwiające i mające na celu wykonanie podbudowy pod nawierzchnię związaną z budową boiska sportowego.

1.4. Określenia podstawowe

Określenia podane w niniejszej SST są zgodne z definicjami zawartymi w odpowiednich normach i wytycznych oraz określeniami podanymi w ST-1.0 „Wymagania ogólne” punkt 1.4. Podbudowa z kruszywa łamanego stabilizowanego mechanicznie - jedna lub więcej warstw zagęszczonej mieszanki, która stanowi warstwę nośną nawierzchni. Stabilizacja mechaniczna - proces technologiczny, polegający na odpowiednim zagęszczeniu w optymalnej wilgotności kruszywa.

1.5. Ogólne wymagania dotyczące robót

Wykonawca jest odpowiedzialny za jakość wykonania robót, bezpieczeństwo wszelkich czynności na terenie budowy, metody użyte przy budowie oraz za ich zgodność z dokumentacją projektową, SST i poleceniami Inspektora Nadzoru.

Ogólne wymagania dotyczące robót podano w ST.1.0 „Wymagania ogólne” punkt 1.5

2. MATERIAŁY

2.1. Wymagania ogólne

Wszystkie materiały stosowane do wykonania robót muszą być zgodne z wymaganiami niniejszej SST i dokumentacji projektowej.

Do wykonania robót mogą być stosowane wyroby budowlane spełniające warunki określone w:

- Ustawie z dnia 7 lipca 1994 r. Prawo budowlane (tekst jednolity: Dz. U. z 2003r., Nr 207, poz. 2016; z późniejszymi zmianami).
- Ustawie z dnia 16 kwietnia 2004 r o wyrobach budowlanych (Dz. U. z 2004r., Nr 92. poz. 881);
- Ustawie z dnia 30 sierpnia 2002 r. o systemie oceny zgodności (Dz. U. z 2002r., Nr 166. poz. 1360, z późniejszymi zmianami).

Na Wykonawcy spoczywa obowiązek posiadania dokumentacji wyrobu budowlanego wymaganej przez w/w ustawy lub rozporządzenia wydane na podstawie tych ustaw.

Ogólne wymagania dotyczące stosowanych materiałów podano w ST.1.0 „Wymagania ogólne” punkt 2.

2.2. Rodzaje materiałów

Materiałem do wykonania podbudowy z kruszyw łamanych stabilizowanych mechanicznie powinno być kruszywo łamane, uzyskane w wyniku przekruszenia surowca skalnego lub kamieni narzutowych i otoczków albo ziaren żwir. Kruszywo powinno być jednorodne bez zanieczyszczeń obcych i bez domieszek gliny.

2.3. Wymagania dla materiałów

Uziarnienie kruszywa

Kruszywo powinno spełniać następujące wymagania:

- zawartość zanieczyszczeń obcych - wg PN-B-06714/12;
- zawartość zanieczyszczeń organicznych - wg PN-B-06714/26;
- zawartość ziaren nieforemnych - wg PN-B-0674/16;
- ścieralność kruszywa - w bębnie Los Angeles - wg PN-B-06714/42;
- nasiąkliwość kruszywa - wg PN-B-06714/18;
- odporność na działanie mrozu - wg PN-B-067714/19;
- wskaźnik piaskowy - wg BN-8931-01;

2.4. Warstwy kruszyw pod nawierzchnie

Boisko

- warstwa drenażowa z kruszywa kamiennego gr. 15,0 cm (fr. 0-64 mm).

Dojazdy i dojścia

- pospółka zagęszczona do $I_s = 0,98$ – grubość warstwy po zagęszczeniu 15,0 cm (polbruk) lub 8,0 cm (geokrata)
- podsypka cementowo – piaskowa z zagęszczeniem mechanicznym do $I_s = 0,98$ – grubość warstwy po zagęszczeniu 5,0 cm,
- podbudowa z kruszyw łamanych – warstwa dolna o grubości 20 cm.

Rzutnia do pchnięcia kulą

- warstwa odsączająca z piasku lub pospółki gr. 15,0 cm (zagęszczona do $I_s = 0,99$),
- warstwa konstrukcyjna z kruszywa kamiennego (fr. 31,5 – 60 mm) gr. 10,0 cm,
- warstwa klinująca z kruszywa kamiennego gr. 5,0 cm (fr. 0-31,5 mm).

Bieżnia

- warstwa odsączająca z piasku lub pospółki gr. 20,0 cm (zagęszczona do $I_s = 0,99$).

Skok w dal i trójskoku

- warstwa odsączająca z piasku lub pospółki gr. 15,0 cm (zagęszczona do $I_s = 0,98$),
- warstwa klinująca z kruszywa kamiennego gr. 10,0 cm (fr. 31,5 – 63,0 mm),
- warstwa wyrównująca z mialu kamiennego gr. 5,0 cm (fr. 4,0 – 31,5 mm),
- warstwa wyrównująca z mialu kamiennego gr. 4,0 cm (fr. 0-4,0 mm)

3. SPRZET

Roboty mogą być wykonywane ręcznie lub mechanicznie przy użyciu dowolnego sprzętu przeznaczonego do wykonywania zamierzonych robót, np:

- równiarki lub spycharki uniwersalne;
- walce statyczne, wibracyjne lub płyty wibracyjne

Stosowany sprzęt nie może spowodować niekorzystnego wpływu na właściwości gruntu podłoża. Sprzęt wykorzystywany przez Wykonawcę powinien być sprawny technicznie i spełniać wymagania techniczne w zakresie BHP.

Ogólne wymagania dotyczące sprzętu podano w ST.1.0. "Wymagania ogólne" punkt 3.

4. TRANSPORT I SKŁADOWANIE

4.1. Ogólne wymagania

Ogólne wymagania dotyczące transportu podano w ST.1.0 „Wymagania ogólne” pkt .4

4.2. Warunki dostawy

Kruszywo (pojedyncze jego frakcje) powinno pochodzić z jednego źródła. Pochodzenie kruszywa i jego jakość – określona w pełnej charakterystyce technicznej wykonanej przez producenta podlega zatwierdzeniu przez Inspektora Nadzoru.

Wykonawca powinien:

- dokonać uzgodnień z producentem dotyczących gwarancji jakości całej zamawianej ilości kruszywa;
- dokonać uzgodnień dotyczących rytmiczności dostaw wynikającej z harmonogramu robót;
- zagwarantować sobie dostęp do wyników badań pełnych i niepełnych oraz specjalnych, wykonanych przez producenta;
- zapewnić sobie od producenta atest (zaświadczenie o jakości) dla każdej, jednorazowo wysyłanej ilości kruszywa, zawierającej następujące dane:
 - a) nazwę i adres producenta;
 - b) datę i numer kolejnych badań;
 - c) oznaczenie wg PN-B-06712;
 - d) ilość kruszywa;
 - e) pieczęć i podpis osoby odpowiedzialnej za wykonanie badań;

4.3. Transport

Kruszywo należy przewozić w warunkach zabezpieczających przed rozsypaniem, rozpylaniem, zanieczyszczeniem oraz zmieszaniem z innymi kruszywami (np. innych klas, gatunków itp.). W/w zasad należy przestrzegać przy załadunku i wyładunku.

4.4. Składowanie kruszywa

Jeśli kruszywo przeznaczone do wykonania warstwy odsączającej nie jest wbudowane bezpośrednio po dostarczeniu na budowę i zachodzi potrzeba okresowego składowania, to Wykonawca robót powinien zabezpieczyć kruszywo przed zanieczyszczeniem, rozfrakcjonowaniem i zmieszaniem z innymi materiałami kamiennymi. Podłoże w miejscu składowania powinno być równe, utwardzone i dobrze odwodnione.

5. WYKONANIE ROBÓT

5.1. Wymagania ogólne

Ogólne wymagania dotyczące wykonania robót podano w ST 1.0 "Wymagania ogólne" punkt 5. Wykonanie robót powinno być zgodne normami PN-B-O6050:1999, PN- O2205:1998 i NEN 932-6:2002.

5.2. Sprawdzenie zgodności warunków terenowych z projektowymi

Przed przystąpieniem do wykonywania podbudowy, należy sprawdzić zgodność rzędnych terenu z danymi podanymi w projekcie. W tym celu należy wykonać kontrolny pomiar sytuacyjno-wysokościowy. W trakcie realizacji wykopów konieczne jest kontrolowanie warunków gruntowych w nawiązaniu do badań geologicznych. W przypadku wystąpienia odmiennych warunków gruntowych od uwidoczniionych w projekcie budowlanym Wykonawca powinien powiadomić o tym fakcie Inspektora nadzoru i Projektanta oraz wstrzymać prowadzenie robót, jeżeli dalsze ich prowadzenie może wpłynąć na bezpieczeństwo konstrukcji lub robót. Zgodę na wznowienie robót wydaje Inspektor nadzoru na wniosek Wykonawcy po przedłożeniu przez Wykonawcę:

- opinii Projektanta co do sposobu dalszego prowadzenia robót oraz wprowadzenia ewentualnych zmian konstrukcyjnych;
- skutków finansowych wynikających z wykonania dalszych robót w sposób i w zakresie odmiennym od pierwotnego;

5.3. Roboty przygotowawcze

Przed rozpoczęciem robót związanych z budową obiektu inżynierskiego powinno być wykonane przygotowanie terenu pod budowę.

Sposób wykonania dojazd do obiektu powinien zawierać projekt organizacji robót opracowany przez Wykonawcę i zaakceptowany przez Inspektora Nadzoru.

Przed rozpoczęciem i w trakcie wykonywania podbudowy należy wykonywać pomiary geodezyjne związane z:

- wyznaczeniem osi i ustawieniem kołków kierunkowych;
- ustawieniem law wysokościowych i reperów pomocniczych;
- wyznaczeniem krawędzi i załamań;
- niwelacją kontrolną robót ziemnych i dna wykopu;

5.4. Przygotowanie podłoża

Przed zagęszczeniem rozścielane kruszywo wyprofilować do spadków poprzecznych i pochyleń podłużnych wymaganych w Dokumentacji Projektowej. W czasie profilowania należy wyrównać lokalne zagłębienia. - zagęszczenie podbudowy.

Podbudowę należy zagęszczać wg warstw przewidzianych w projekcie, odpowiednim sprzętem przy zachowaniu wilgotności optymalnej. Zagęszczanie podbudowy powinno być równomierne na całej szerokości. Zagęszczenie podbudowy należy sprawdzić wg BN-77/8931-12. W przypadku gdy przeprowadzenie badania jest niemożliwe ze względu na gruboziarniste kruszywo, kontrolę zagęszczenia należy oprzeć na metodzie obciążeń płytowych, wg BN-64/8931-02, lub wg wskazań Inspektora Nadzoru.

Wszystkie warstwy po wykonaniu zagęszczenia muszą być przepuszczalne dla wody.

Podbudowa musi być wykonana zgodnie z Polską Normą i warunkami technicznymi.

Podbudowy z kruszywa powinny odpowiadać wymaganiom związanym z nośnością, zagęszczeniem oraz równością sprawdzanym po zakończeniu każdej z warstw.

Równość warstwy wierzchniej podbudowy: tolerancja na łacie 4,0m do 6,0mm.

6. KONTROLA JAKOŚCI ROBÓT

6.1. Ogólne zasady

Ogólne wymagania dotyczące kontroli jakości robót podano w ST.1.0 „Wymagania ogólne” pkt. 6.

6.2.Badania przed przystąpieniem do robót

Przed przystąpieniem do robót Wykonawca powinien wykonać badania kruszyw przeznaczonych do wykonania robót i przedstawić wyniki tych badań Zamawiającemu w celu akceptacji materiałów.

6.3.Badania w czasie robót

Kontrola jakości podbudowy w czasie robót:

- kontrola uziarnienia rozłożonego kruszywa;
- wilgotność materiału kontroluje się wg PN-B-06714/17;
- kontrola zagęszczenia i nośności podbudowy;
- kontrola grubości poszczególnych warstw podbudowy;
- kontrola szerokości podbudowy;
- kontrola rzędnych wysokościowych;
- kontrola spadków poprzecznych dokonuje się łąką profilowaną z poziomą co 10m, dopuszczalne odchyłki spadku +/-0,5%;
- kontrola równości w przekroju podłużnym mierzona 4,0-metrową łąką zgodnie z BN-68/8931-04 co 10,0 m, dopuszczalne nierówności pod łąką 12,0-metrową.

Ogólne wymagania dotyczące kontroli jakości robót podano w ST.1.0 „Wymagania ogólne” punkt 6.

6.4. Kontrola kruszywa

Wykonawca zobowiązany jest do oceny jakości kruszywa dostarczonego przez producenta i jego zgodności z wymaganiami ST na podstawie:

- rezultatów badań pełnych wykonanych przez producenta najmniej raz w roku i przy każdej zmianie położenia złoża na każde życzenie Inspektora Nadzoru;
- rezultatów badań niepełnych wykonanych przez producenta dla każdej partii kruszywa;
- rezultatów badań specjalnych wykonanych przez producenta na żądanie Wykonawcy dotyczących reaktywności alkalicznej;
- atestu (zaświadczenia o jakości);
- oceny wizualnej każdej jednostkowej dostawy kruszywa;
- dodatkowych badań laboratoryjnych wykonanych na koszt Wykonawcy w przypadku zgłoszenia przez Inspektora Nadzoru wątpliwości co do jakości kruszywa.

7. OBMIAR ROBÓT

Ogólne wymagania dotyczące obmiaru robót podano w ST.1.0 „Wymagania ogólne” punkt 7.

Jednostką obmiarową jest m² (metr kwadratowy) wykonanej i odebranej podbudowy z kruszywa łamanego stabilizowanego mechanicznie.

8. ODBIÓR ROBÓT

Ogólne wymagania dotyczące odbioru robót podano w ST.1.0 „Wymagania ogólne” punkt 8.

Roboty ziemne związane z wykonaniem wykopów uznaje się za wykonane zgodnie z dokumentacją projektową, niniejszą SST i wymaganiami Inspektora Nadzoru, jeżeli wszystkie pomiary i badania z zachowaniem tolerancji podanych w dokumentacji projektowej lub w punktach 5 i 6 niniejszej SST dały wyniki pozytywne.

9. PODSTAWA PŁATNOŚCI

Ogólne wymagania dotyczące podstawy płatności podano w ST.1.0 „Wymagania ogólne” punkt 9.

Podstawę płatności stanowi cena wykonania 1 m² podbudowy.

Cena jednostkowa obejmuje:

- prace pomiarowe i roboty przygotowawcze;
- oznakowanie robót;
- wykonanie podbudowy;
- utrzymanie wykopu;
- przeprowadzenie niezbędnych pomiarów i badań wymaganych SST lub zleconych przez Inspektora Nadzoru;
- wykonanie, a następnie rozebranie dróg dojazdowych;
- oczyszczenie i uporządkowanie terenu robót;

Kwota jednostkowa uwzględniają również przygotowanie stanowiska roboczego oraz wykonanie wszystkich niezbędnych robót pomocniczych i towarzyszących takich jak np. bariery zabezpieczające, oświetlenie

tymczasowe, wywóz, wykonanie zaplecza socjalnobiurowego dla pracowników, zużycie energii elektrycznej i wody, oczyszczenie i likwidacja stanowisk roboczych i placu.

W przypadku przyjęcia innych zasad określenia kwoty jednostkowej lub innych zasad rozliczeń pomiędzy Zamawiającym a Wykonawcą sprawy te muszą zostać szczegółowo ustalone w Umowie.

10. PRZEPISY ZWIĄZANE

- PN-EN 1969:2002 Nawierzchnie terenów sportowych – Wyznaczanie grubości nawierzchni sportowych z tworzyw sztucznych
- PN-EN 12228 Nawierzchnie terenów sportowych – Wyznaczanie wytrzymałości połączenia nawierzchni sztucznych
- PN-EN 12229:2002 Nawierzchnie terenów sportowych – Metoda przygotowania próbek do badań darni sztucznej i nawierzchni włókienniczych
- PN-EN 13864 (U) Nawierzchnie terenów sportowych – Wyznaczanie wytrzymałości na rozciąganie włókien sztucznych
- PrPN-prEN 14877 Nawierzchnie sztuczne odkrytych terenów sportowych – Specyfikacja
- Ustawa z dnia 7 lipca 1994 r. Prawo budowlane (tekst jednolity: Dz. U. z 2003 r., Nr 207, poz. 2016; z późniejszymi zmianami),
- Ustawie z dnia 16 kwietnia 2004 r. o wyrobach budowlanych (Dz. U. z 2004 r., Nr 92, poz. 881),
- Ustawie z dnia 30 sierpnia 2002 r. o systemie oceny zgodności (Dz. U. z 2002 r., Nr 166, poz.1360, z późniejszymi zmianami),
- Ustawa z dnia 27.04.2001 r. o odpadach (Dz. U. z 2001 r, Nr 62, poz. 628; z późniejszymi zmianami),
- Ustawa z dnia 27.04.2001 r. Prawo ochrony środowiska (Dz. U. z 2001 r., Nr 62, poz. 627; z późniejszymi zmianami).

Nie wymienienie tytułu jakiegokolwiek dziedziny, grupy, podgrupy czy normy nie zwalnia Wykonawcy od obowiązku stosowania wymogów określonych prawem polskim.